

**D:** Bedienungsanleitung  
**GB:** Operating instructions  
**F:** Mode d'emploi  
**NL:** Bedieningshandleiding  
**I:** Istruzioni per l'uso  
**E:** Instrucciones de uso  
**P:** Instruções de utilização  
**S:** Bruksanvisning  
**N:** Bruksanvisning  
**DK:** Betjeningsvejledning  
**FIN:** Käyttöohje  
**TR:** Kullanım Talimatnamesi

**GR:** Όδηγίες λειτουργίας  
**BG:** Инструкция за експлоатация  
**CZ:** Návod k použití  
**H:** Kezelési utasítás  
**HRV:** Upute za uporabu  
**PL:** Instrukcja użytkowania  
**RO:** Instrucțiuni de folosire  
**RUS:** Инструкция по эксплуатации  
**SK:** Návod na použitie  
**SI:** Navodilo za uporabo  
**UA:** Посібник з експлуатації

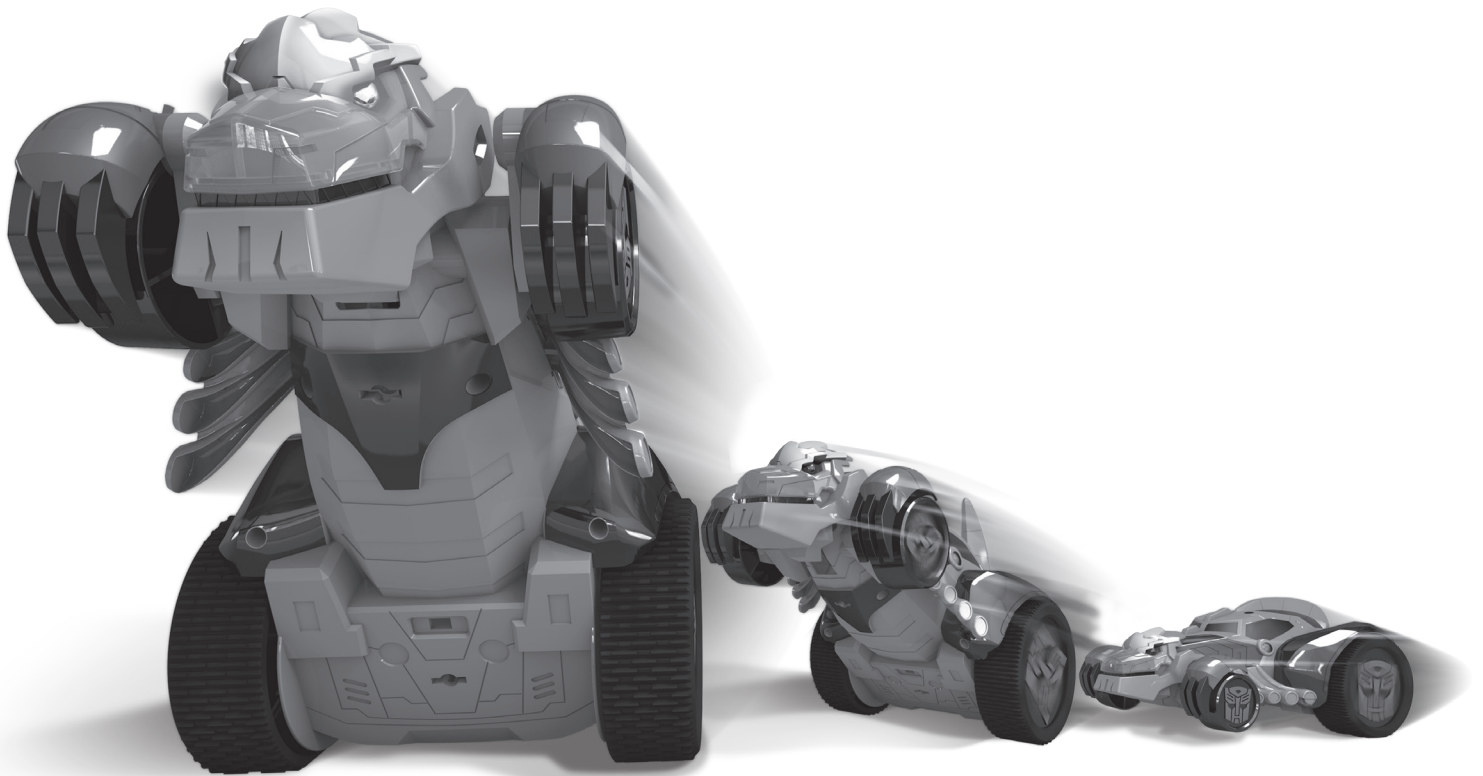

©Hasbro



20 311 6000

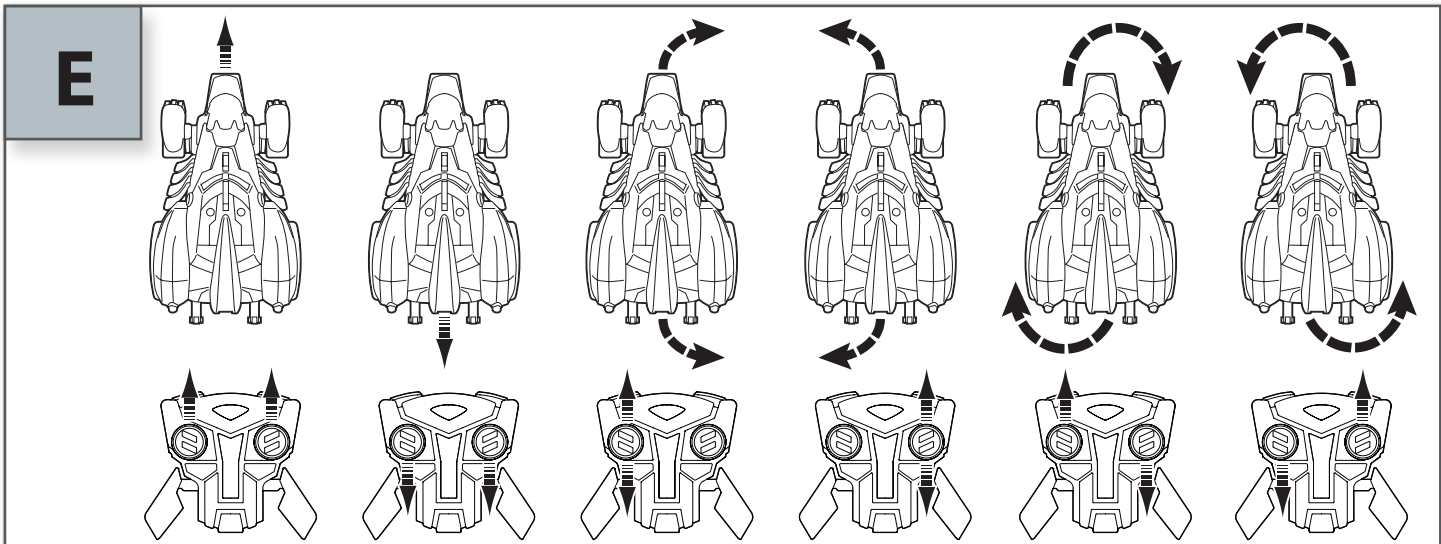
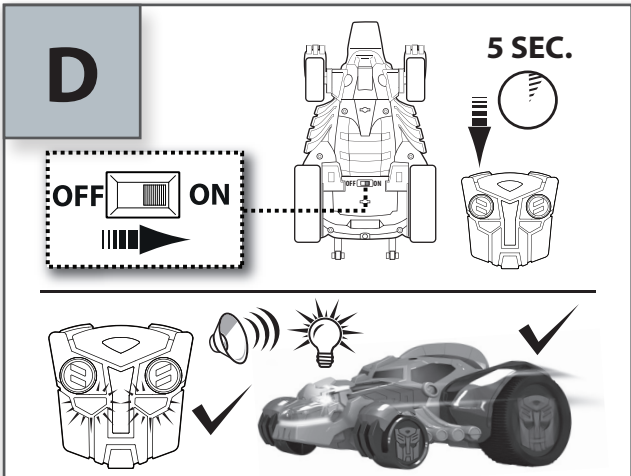
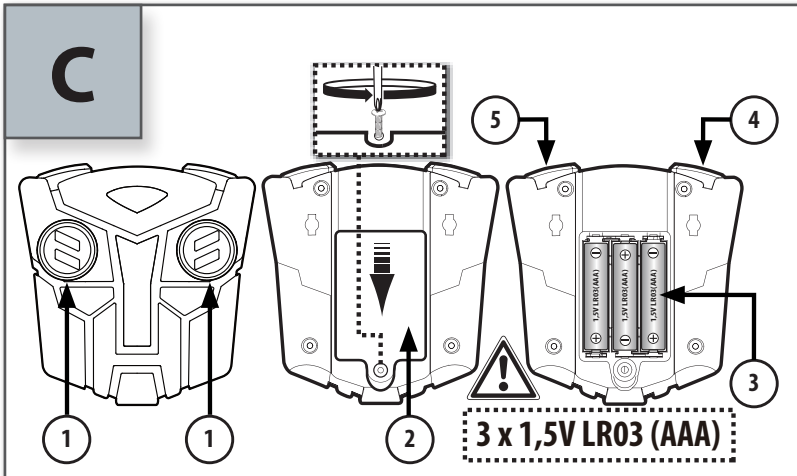
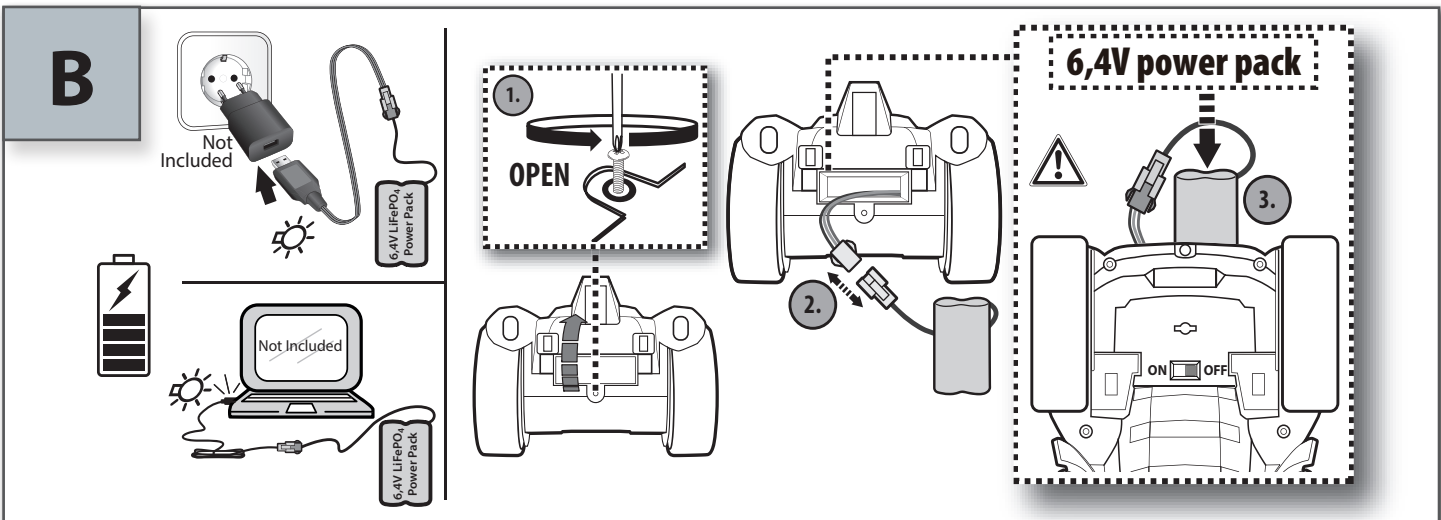
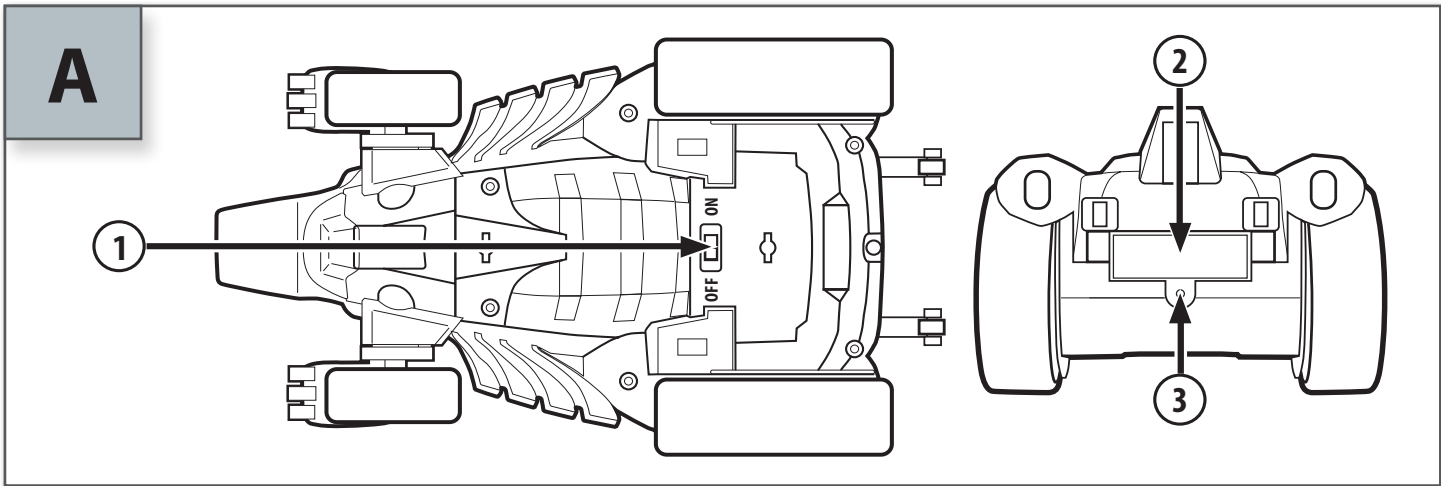

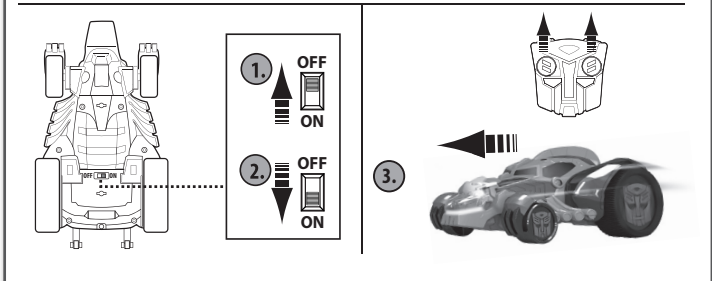
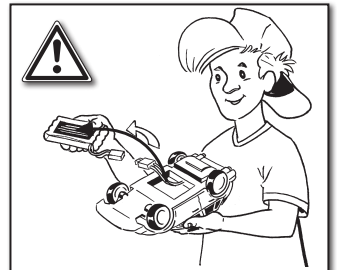
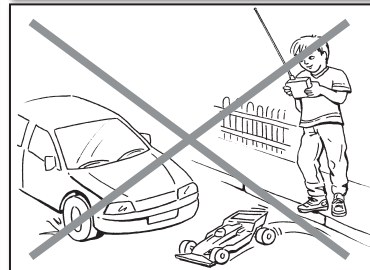
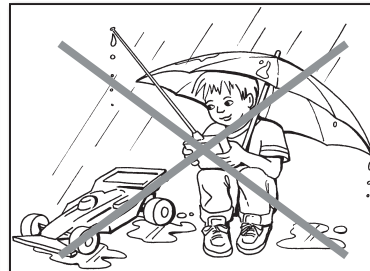
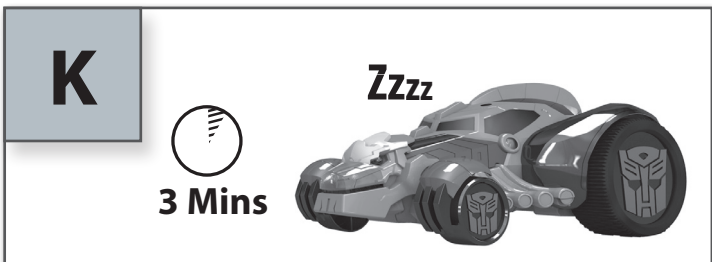
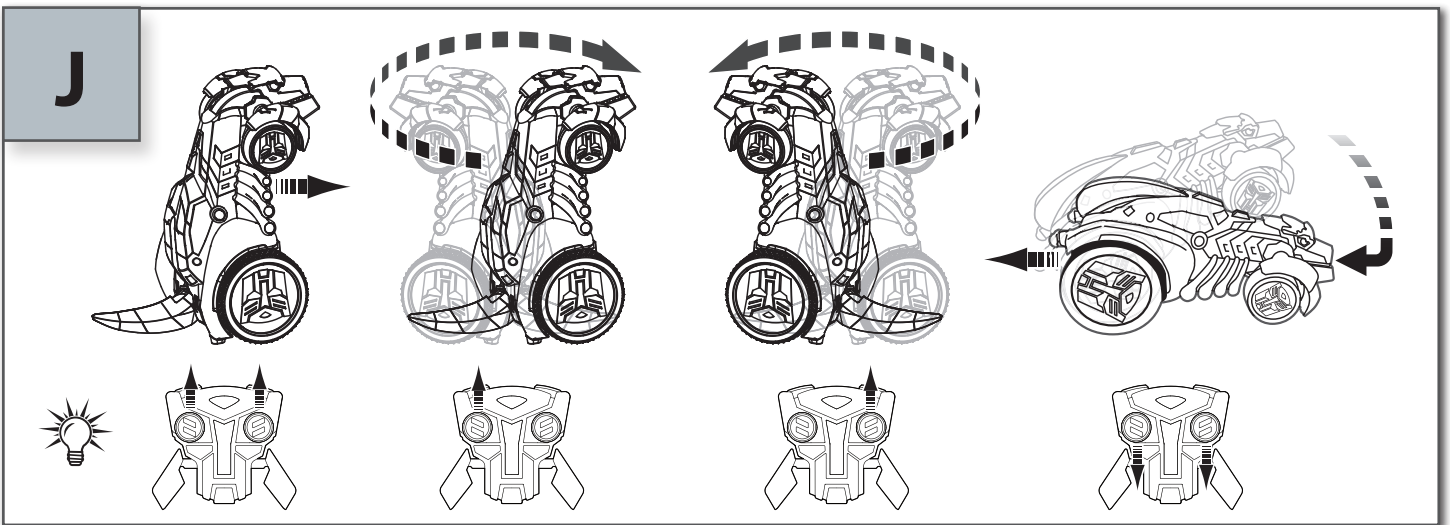
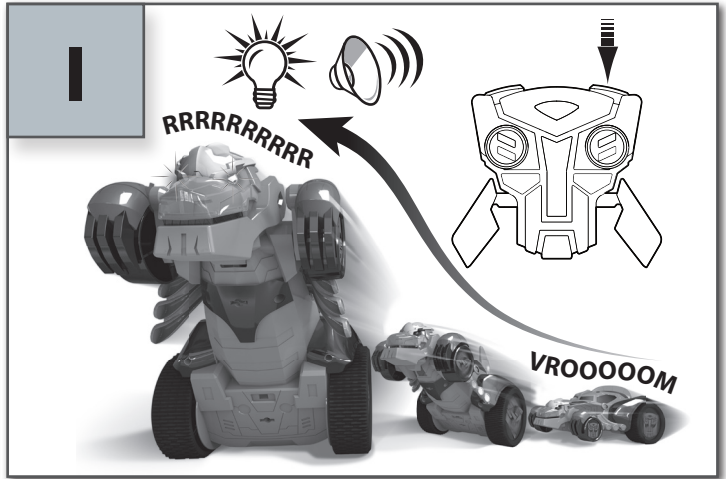
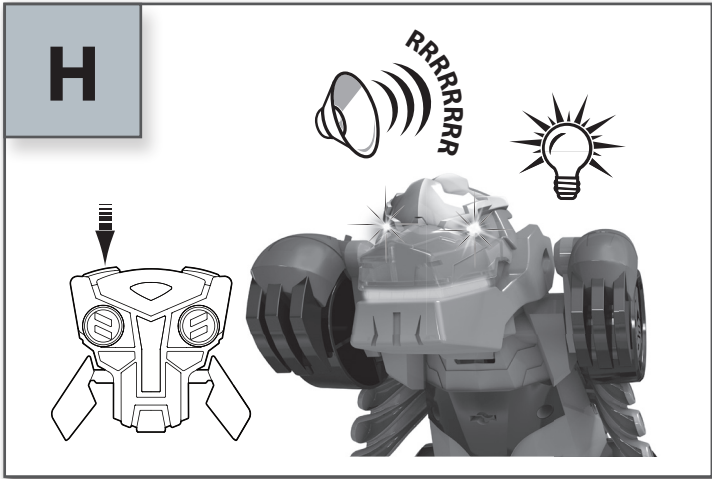
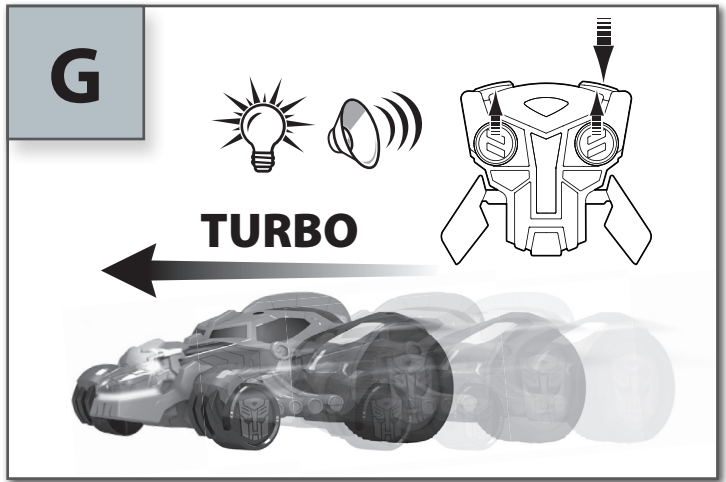
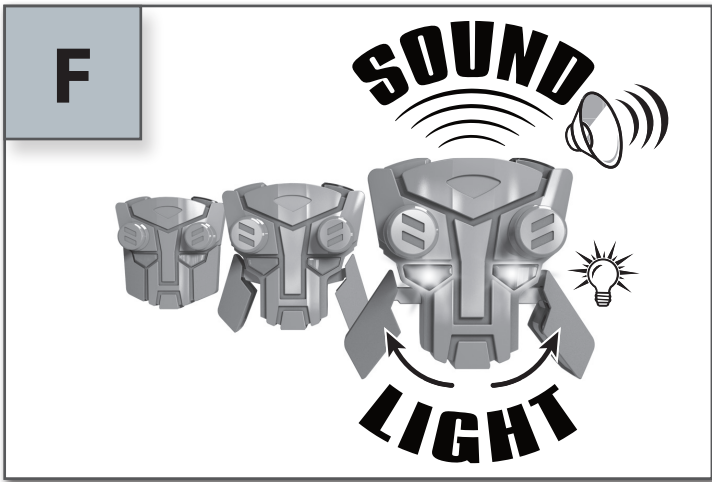



**A**

**Chassis-Ansicht unten**

- ① Ein-/Aus-Schalter
- ② Batteriefach
- ③ Batteriefachverschluss

**B**

**Aufladen über USB-Kabel  
Öffnen Sie das Batteriefach und legen Sie die Batterien ein  
Schalte das Auto „an“ (ON)**

**C**

**Fernsteuerung**

- ① Steuerhebel  
Für eine Vorwärtsfahrt drücken Sie beide Hebel nach vorne, für eine Rückwärtsfahrt drücken Sie beide Hebel nach hinten. Bewegt man nur den linken bzw. rechten Hebel vor- oder rückwärts dreht das Fahrzeug in die entsprechende Richtung. Die Drehung wird beschleunigt, wenn beide Hebel in unterschiedliche Richtungen gedrückt werden.
- ② Batteriefachverschluss
- ③ Batteriefach
- ④ Sound-Knopf
- ⑤ Transformier-Knopf

**D**

**Synchronisierung**

- ① Zum Einschalten des Fahrzeugs mit dem Schalter die „ON“-Einstellung wählen.
- ② Den rechten Stick der Fernsteuerung 5 Sekunden lang nach rechts gedrückt halten, bis das Licht blinkt.
- ③ Den rechten Stick der Fernsteuerung loslassen, das Licht sollte aus sein. Das Auto ist jetzt zum Spielen bereit.
- ④ Falls das Auto nicht reagiert, mit dem Schalter die „OFF“-Einstellung wählen und die Schritte 1 bis 3 wiederholen.

**E**

**Fahren des Fahrzeuges**

**F**

**Transformier-Fernsteuerung**

**G**

**Turbofunktion (Knopf gedrückt halten)**

**H**

**Licht und Geräusche**

**I**

**Dino-Modus**

**J**

**Dino-Steuerung**

**K**

**Automatischer Standby-Modus**

Wenn die Fernsteuerung 3 Minuten lang nicht benutzt wird, begeben sich das Fahrzeug und die Fernsteuerung in den Standby-Modus. Zur Wiederaufnahme der Spielfunktion mit dem Schalter erst die „OFF“- und dann die „ON“- Einstellung wählen.

**D**

**Lieber Kunde,**

wir freuen uns, dass Sie sich für dieses detailgetreue und hochwertige Produkt entschieden haben. Damit Sie lange Freude an Ihrem Modell haben, bitten wir Sie, sorgsam mit diesem Artikel umzugehen, um eine Beschädigung empfindlicher Anbauteile zu verhindern. Wir wünschen Ihnen viel Spaß beim Spielen!

**Vorsichtsmaßnahmen (Bitte aufbewahren!)**

1. **ACHTUNG!** Für Kinder unter 3 Jahren nicht geeignet. Es besteht Erstickungsgefahr wegen verschluckbarer Kleinteile! Bitte verwahren Sie diese Hinweise für eine eventuelle Korrespondenz. Farbliche und technische Änderungen bleiben vorbehalten. Die Hilfe von Erwachsenen ist erforderlich, um die Transportsicherungen zu entfernen.
2. Niemals das Fahrzeug hochnehmen, solange die Räder noch drehen. Finger, Haare und lose Kleidung nicht in die Nähe des Motors oder der Räder bringen, wenn das Gerät auf „ON“ geschaltet ist.
3. Um unvorhergesehenen Betrieb zu vermeiden, müssen die Batterien und Akkus bei Nichtverwendung aus dem Spielzeug genommen werden.
4. Zuerst muss der Sender und dann das Fahrzeug eingeschaltet werden, um einen unvorhergesehenen Betrieb zu vermeiden. Beim Ausschalten stets das Fahrzeug und dann den Sender abschalten.
5. Verwenden Sie ausschließlich die dafür festgelegten Batterien! Legen Sie sie so ein, dass die positiven und negativen Pole an der richtigen Stelle sind! Werfen Sie verbrauchte Batterien nicht in den Hausmüll, sondern bringen Sie sie zu einer Sammelstelle oder entsorgen Sie sie bei einem Sondermülldepot. Entfernen Sie leere Batterien aus dem Spielzeug. Nicht wiederaufladbare Batterien dürfen nicht aufgeladen werden. Wiederaufladbare Batterien sind vor dem Aufladen aus dem Spielzeug herauszunehmen. Wiederaufladbare Batterien dürfen ausschließlich unter der Aufsicht von Erwachsenen aufgeladen werden. Verwenden Sie keine unterschiedlichen Typen von Batterien und setzen Sie nicht gleichzeitig neue und gebrauchte Batterien ein. Schließen Sie die Verbindungssteck nicht kurz. Mischen Sie nicht neue und alte Batterien. Mischen Sie nicht Alkaline, Standard- (Kohle-Zink) und wiederaufladbare Batterien.
6. Um eine optimale Funktion zu gewährleisten, empfehlen wir für das Fahrzeug, nur Alkaline Batterien oder aufladbare Akkumulatoren zu verwenden.
7. Wir haften nicht für Datenverlust, Schäden an der Software oder andere Schäden am Computer oder an Zubehör, die durch das Laden der Batterie entstanden sind.
8. Das Spielzeug darf nur mit Geräten der Klasse II verbunden werden, die mit dem folgenden Symbol versehen sind:



**Das Fahrzeug reagiert nicht**

- Die Schalter vom Sender und Auto auf „ON“ stellen.
- Sind Batterien/Akkus richtig eingelegt?
- Sind die Batteriekontakte verbogen oder verschmutzt?
- Sind Batterien entladen oder defekt?

**Das Fahrzeug reagiert nicht richtig, die Reichweite ist zu gering!**

- Lässt die Leistung der Batterien/Akkus nach?
- Sind noch andere Modelle mit Funkfernsteuerung in der Nähe, die vielleicht auf der gleichen Frequenz senden?
- Verursachen Metallgitter/Zäune Störungen?
- Sende- oder Strommasten führen oft zu einem unkontrollierten Verhalten des Automodells.
- Sind Walkie-Talkies/CB-Funker in der Nähe, die Störungen hervorrufen können?

**Achtung:**

Der Hersteller ist nicht verantwortlich für jedwede Radio- oder TV Störung, welche durch unautorisierte Modifikationen an dieser Ausstattung hervorgerufen wird. Solche Modifikationen können das Benutzungsrecht des Anwenders annullieren.



**Konformitätserklärung**

gemäß Richtlinie 2014/53/EU (RED). Hiermit erklärt Dickie-Spielzeug GmbH & Co. KG, daß sich der Artikel in Übereinstimmung mit den grundlegenden Anforderungen und den anderen relevanten Vorschriften der Richtlinie 2014/53/EU befindet. Die Original-Konformitätserklärung kann unter folgendem Internet-Link abgerufen werden: <http://www.simba-dickie-group.de/de/konformitaetserklaerungen.shtml>



Bedeutung des Symbols auf dem Produkt, der Verpackung oder Gebrauchsanleitung. Elektrogeräte sind Wertstoffe und gehören am Ende der Laufzeit nicht in den Hausmüll! Helfen Sie uns bei Umweltschutz und Ressourcenschonung und geben Sie dieses Gerät bei den entsprechenden Rücknahmestellen ab. Fragen dazu beantwortet Ihnen die für die Abfallbeseitigung zuständige Organisation oder Ihr Fachhändler.

**Das Fahrzeug und die Fernsteuerung nach dem Spielen immer ausschalten**

**Besonderheiten**

- Fahrzeug mit 3-Kanal-Funkfernsteuerung
- 7 Fahrfunktionen: vorwärts-links-rechts, rückwärts-links-rechts, stopp
- 2,4 GHz
- Wheelie-Funktion
- Transformier-Fernsteuerung
- Turbofunktion
- Licht und Geräusche



**A**

**Chassis-view underneath**

- ① On/off switch
- ② Battery compartment
- ③ Battery compartment lock

**B**

**Charging via USB Cable  
Opening the battery compartment and insert the batteries  
Power "On" the vehicle**

**C**

**Remote control**

- ① Operating lever  
For forward travel, press both levers forwards; for reverse travel press both levers backwards. Moving only the left, or right lever forwards or backwards will turn the car in the appropriate direction. Turning is accelerated if both levers are pressed in different directions.
- ② Battery compartment cover
- ③ Battery compartment
- ④ Sound button
- ⑤ Transform button

**D**

**Match procedure**

- ① Move the switch to the "ON" position to turn operate the vehicle.
- ② Push and hold the right stick of the controller to the right for 5 seconds until the light is flashing.
- ③ Release the right stick of the controller. The light should be off, then start to play.
- ④ If the car does not respond, move the switch to the "OFF" position and repeat steps 1 to 3.

**E**

**Vehicle operation**

**F**

**Transforming controller**

**G**

**Turbo ( keep pressing button )**

**H**

**Light and Sound**

**I**

**Dino mode**

**J**

**Dino operation**

**K**

**Auto sleep mode**

After idling for 3 minutes, the controller or vehicle will go into sleep mode. Please move the switch to "OFF" and then "ON" to resume play functions.

**GB**

**Dear customers,**

We are delighted that you have chosen this faithfully reproduced and high-quality product. To ensure that you enjoy your model for a long time, we would ask you to handle your vehicle carefully to avoid damaging delicate parts. We wish you lots of fun playing!

**Precautions (Please retain!)**

1. **WARNING!** Not suitable for children under three years. Risk of choking due to small parts that may be swallowed! Please keep this packaging information for any possible correspondence. Subject to technical change and change of color. Adult help is required to remove the securing devices.
2. Never lift the vehicle up while the wheels are still turning.
3. Keep fingers, hair and loose clothing clear from the motor or wheels when the vehicle is switched to "ON".
4. To prevent accidental operation of the vehicle, batteries and power packs must be removed from the toy when not in use.
5. To avoid accidental operation the transmitter must be switched on before the vehicle. When switching off, always switch the vehicle off and then the transmitter.
6. Only use the batteries specified! Put positive and negative pole in the right place! Do not throw away used batteries in the household garbage, but only give them to the collection station or dispose of them at a special garbage depot. Remove empty batteries from the toy. Non-rechargeable batteries must not be recharged. Before charging remove rechargeable batteries from the toy. Rechargeable batteries must be charged under adult supervision only. Do not use different types of batteries and do not mix new and used batteries. Do not short-circuit connector clips. Do not mix old and new batteries. Do not mix alkaline, standard (carbon-zinc), or rechargeable batteries.
7. To obtain the best result we recommend using only alkaline batteries or rechargeable battery packs with the vehicle.
8. We are not responsible for any loss of data, or damage to software, or other damage to computer or accessories caused by battery charging.
9. The toy is only to be connected to Class II equipment bearing the following symbol.



**The vehicle does not work**

- Position the switches on the transmitter and vehicle to "ON".
- Have the batteries/power packs been inserted correctly?
- Are the battery contacts bent or dirty?
- Are the batteries discharged or defective?

**The vehicle does not work properly; the range is too small!**

- Is battery/accumulator power fading?
- Are any other remote control devices close by which might be transmitting on the same frequency?
- Is interference being caused by metal railings or fences?
- Transmitter or power masts often cause the model vehicle to behave in an uncontrolled manner.
- Are there walkie-talkies or CB radios in the vicinity that might cause interference?

**Warning:**

The manufacturer is not responsible for any radio or television interference which might be caused by unauthorised modifications to this equipment. Modifications of this nature may invalidate the user's consumer rights.



**Declaration of conformity**

with directive 2014/53/EU (RED). Dickie-Spielzeug GmbH & Co. KG hereby declares that the item conforms with the standard requirements and the other relevant regulations stipulated in directive 2014/53/EU. The original declaration of compliance can be viewed on the Internet at the following URL: <http://www.simba-dickie-group.de/de/konformitaetserklaerungen.shtml>



The meaning of the symbol on the product, packaging or instructions. Electrical appliances are valuable products and should not be thrown in the dustbin when they reach the end of their serviceable life! Help us to protect the environment and respect our resources by handing this appliance over at the relevant recycling points. Questions related to this matter should be directed to the organisation responsible for waste disposal or your specialist retailer.

**Always switch off the vehicle and controller after use.**

**Features**

- Vehicle with 3-channel radio control
- 7 driving functions: forward-left-right, backward-left-right, stop
- 2,4 GHz
- Wheelie
- Transforming controller
- Turbo
- Light & Sound

A

**Châssis – Vue du dessous**

- ① Interrupteur de marche/arrêt
- ② Compartiment à piles
- ③ Couvercle du compartiment à piles

B

**Chargement par câble USB**  
**Ouvrez le logement des piles et insérez des piles****Mettez le véhicule en marche (ON)**

C

**Télécommande**

- ① 1 Levier de commande  
Pour la marche avant, pousser les deux leviers vers l'avant, pour la marche arrière, pousser les deux leviers vers l'arrière. Si l'on n'actionne que le levier gauche ou droit, le véhicule tournera dans la direction correspondante. Le virage est accéléré quand les deux leviers sont poussés dans des directions différentes.
- ② Couvercle du compartiment à piles
- ③ Compartiment à piles
- ④ Bouton son
- ⑤ Bouton transformation

D

**Procédure d'appariement**

- ① Poussez l'interrupteur sur la position "MARCHE" pour allumer le véhicule.
- ② Enfoncez et restez appuyé sur la manette droite pendant 5 secondes jusqu'à ce que le voyant clignote.
- ③ Relâchez la manette droite de l'émetteur. Le voyant s'éteint et vous pouvez commencer à jouer.
- ④ Si la voiture ne répond pas, poussez l'interrupteur sur la position "ARRÊT" et répétez les étapes 1 à 3.

E

**Pilotage du véhicule**

F

**Transformer l'émetteur**

G

**Fonction turbo (restez appuyé sur le bouton)**

H

**Sons et lumières**

I

**Mode dino**

J

**Fonctionnement dino**

K

**Mode veille automatique**

Si l'émetteur ou le véhicule n'est pas utilisé au bout de 3 minutes, il rentrera en mode veille automatique. Veuillez pousser l'interrupteur sur «ARRÊT» puis sur «MARCHE» pour reprendre les fonctions de jeu.

F

**Cher client,**

Merci d'avoir choisi ce produit de qualité et fidèle jusqu'au détail à l'original. Pour pouvoir profiter plus longtemps de votre modèle réduit, nous vous prions de prendre soin de cet article de manière à éviter tout endommagement des pièces particulièrement fragiles. Nous vous souhaitons un agréable divertissement !

**Mesures de précaution (à conserver !)**

1. **ATTENTION!** Ne convient pas aux enfants de moins de trois ans. Danger d'étouffement avec les petites pièces pouvant être avalées ! Conservez ces indications pour une éventuelle correspondance. Sous réserves de modifications techniques et relatives aux couleurs. L'assistance de personnes adultes est nécessaire pour retirer les dispositifs de sécurité destinés au transport.
2. Ne jamais soulever le véhicule tant que les roues tournent.
3. Ne pas approcher les doigts, la chevelure et les vêtements lâches du moteur ou des roues lorsque l'appareil est sur « ON ».
4. Afin d'éviter toute mise en marche inopinée, il est nécessaire de retirer les piles et les accus du jouet lorsque celui-ci n'est pas utilisé.
5. L'émetteur doit être mis en marche avant le véhicule afin d'éviter toute mise en marche inopinée du véhicule. Lors de la mise à l'arrêt, toujours éteindre le véhicule en premier puis l'émetteur.
6. Utilisez uniquement les piles prévues à cet effet! Les piles ou accumulateurs doivent être mis en place en respectant la polarité. Ne jetez pas les piles usagées dans votre poubelle domestique mais apportez-les à un lieu de collecte ou jetez-les dans une décharge de déchets dangereux. Les piles ou accumulateurs usés doivent être enlevés du jouet. Les piles ne doivent pas être rechargées. Les accumulateurs doivent être enlevés du jouet avant d'être chargés. Les accumulateurs doivent être chargés uniquement sous le contrôle d'un adulte. Les différents types de piles ou accumulateurs ou des piles ou accumulateurs neufs et usagés ne doivent pas être mélangés. Les bornes d'une pile ou d'un accumulateur ne doivent pas être mises en court-circuit. Ne mélangez pas des piles neuves avec des anciennes. Ne mélangez pas piles alcalines, piles standard (carbone-zinc) et piles rechargeables.
7. Pour un résultat optimal, nous vous recommandons d'utiliser le véhicule avec des piles alcalines ou des paquets de piles rechargeables uniquement.
8. Nous ne sommes pas responsables de toute perte de données, de tout dommage sur le logiciel, ou de tout autre dommage sur l'ordinateur ou sur les accessoires causés par la charge de la batterie.
9. Le jouet doit être uniquement connecté à un équipement de classe II portant le symbole suivant.

?

**Le véhicule ne réagit pas**

- Mettre l'interrupteur de l'émetteur et celui de l'auto sur « ON ».
- Les piles/accus sont-ils correctement positionnés ?
- Les contacts sont-ils tordus ou encrassés ?
- Les piles sont-elles déchargées ou défectueuses ?

**Le véhicule ne réagit pas correctement, la portée est trop faible !**

- Les piles/accus sont-ils déchargés ?
- Y-a-t-il dans les environs d'autres modèles réduits à télécommande radio qui utilisent la même fréquence ?
- Des grilles ou des fils métalliques sont-ils à l'origine de perturbations ?
- Les antennes émettrices ou les pylônes électriques provoquent souvent des réactions incontrôlées du modèle réduit.
- Y-a-t-il dans les environs des talkies-walkies ou des CB capables de provoquer des perturbations ?

!

**Attention :**

Le fabricant n'est pas responsable des perturbations radio ou TV dues à des modifications non autorisées de cet équipement. De telles modifications peuvent annuler le droit d'utilisation de l'utilisateur.

CE

**Déclaration de conformité**

selon la directive 2014/53/UE (RED), Dickie-Spielzeug GmbH & Co. KG déclare que l'article est conforme aux exigences essentielles et autres dispositions applicables de la directive 2014/53/UE. La déclaration de conformité d'origine peut être consultée sous le lien Internet suivant:  
<http://www.simba-dickie-group.de/de/konformitaetserklarungen.shtml>

!

Signification du symbole sur le produit, l'emballage ou le mode d'emploi. Les appareils électriques sont des biens potentiellement recyclables et ne doivent pas être jetés avec les ordures ménagères à la fin de leur cycle de vie! Aidez-nous à protéger l'environnement et les ressources naturelles, déposez cet appareil auprès des services de collecte compétents. Si vous avez des questions à ce sujet, vous pouvez vous adresser à l'organisme responsable de la collecte des déchets ou à votre vendeur spécialisé.

**Éteignez toujours le véhicule et le contrôleur après l'utilisation.**

A

**Chassis-aanzicht van onderen**

- ① aan-/uit-schakelaar
- ② batterijvak
- ③ sluiting van het batterijvak

B

**Via USB-kabel opladen**  
**Open het batterijvak en plaats de batterijen**  
**Zet het voertuig op 'On' (aan)**

C

**Afstandbesturing**

① Stuurhendel  
Om vooruit te rijden duwt u beide hendels naar voren, om achteruit te rijden trekt u beide hendels naar achteren. Als men slechts de linker c.q. rechter hendel naar voren of achteren beweegt draait het voertuig in die overeenkomstige richting. De draaiing wordt versneld, als de beide hendels in verschillende richtingen worden geduwd.

- ② sluiting van het batterijvak
- ③ batterijvak
- ④ Geluidsknop
- ⑤ Transformatieknop

D

**Koppelpingsprocedure**

- ①Schuif de schakelaar naar de stand "ON" om het voertuig in te schakelen.
- ②Duw en houd de rechter hendel van de controller 5 seconden naar rechts totdat het lampje knippert.
- ③Laat de rechter hendel van de controller los. Eenmaal het lampje dooft, kan je beginnen met spelen.
- ④Als de auto niet reageert, schuif de schakelaar naar de stand "OFF" en herhaal stappen 1 tot 3.

E

**Besturing van het voertuig**

F

**Transformerende controller**

G

**Turbofunctie (houd knop ingedrukt)**

H

**Licht & geluid**

I

**Dinomodus**

J

**Dinowerking**

K

**Automatische slaapstand**

De controller of het voertuig gaat na 3 minuten van inactiviteit in de slaapstand. Schuif de schakelaar naar "OFF" en opnieuw naar "ON" om de werking te hervatten.

NL

**Beste klant,**

Wij verheugen ons, dat u voor dit detailgetrouwe product van hoge kwaliteit heeft gekozen. Om lang plezier aan uw model te kunnen beleven, vragen wij u, met zorg met dit artikel om om beschadiging van kwetsbare accessoires te voorkomen. Wij wensen u veel plezier bij het spelen!

**Voorzorgsmaatregelen (bewaren s.v.p.!)**

1. **WAARSCHUWING!** Niet geschikt voor kinderen jonger dan 3 jaar. Er bestaat gevaar voor verstikking vanwege kleine stukjes die ingeslikt kunnen worden! Deze adviezen s.v.p. bewaren voor eventuele correspondentie. Kleuren technische veranderingen voorbehouden. De hulp van volwassenen is nodig bij het verwijderen van de transportbeveiligingen.
2. Nooit het voertuig oppakken zolang de wielen nog draaien.
3. Vingers, haren en losse kleding niet in de buurt van de motor of de wielen laten komen, wanneer het apparaat op „ON“ is gezet.
4. Om per ongeluk aanspringen te voorkomen, moeten de batterijen en accu's bij niet-gebruik uit het speelgoed worden gehaald.
5. Eerst moet de zender en dan het voertuig worden ingeschakeld, om per ongeluk aanspringen te voorkomen. Bij uitschakelen altijd het voertuig en dan de zender uitschakelen.
6. Gebruikt u uitsluitend de daarvoor voorgeschreven batterijen! Plaats u te zo, dat de positieve en de negatieve pool zich op de juiste plaats bevinden! Gooit u gebruikte batterijen niet bij het huishoudelijk afval, maar brengt u ze naar een verzamelplaats of geeft u ze af bij een depot voor speciaal afval. Verwijder u lege batterijen uit het speelgoed. Niet heroplaadbare batterijen mogen niet opgeladen worden. Heroplaadbare batterijen dienen vóór het opladen uit het speelgoed te worden gehaald. Heroplaadbare batterijen mogen uitsluitend onder toezicht van volwassenen worden opgeladen. Gebruikt u geen verschillende soorten batterijen en plaats u niet tegelijk nieuwe en gebruikte batterijen. Sluit u de verbindingsstukken niet kort. Gebruikt u geen nieuwe en oude batterijen door elkaar. Gebruikt u geen alkali-, standaard- (kool-zink) en heroplaadbare batterijen door elkaar.
7. Om de beste resultaten te bekomen, bevelen wij aan enkel alkaline batterijen of oplaadbare batterijdozen met het voertuig te gebruiken.
8. Wij zijn niet verantwoordelijk voor verlies van gegevens of schade aan software of andere schade aan de computer of toebehoren veroorzaakt door het opladen van de batterij.
9. Het speelgoed dient alleen aangesloten te worden op Klasse II-apparaat met het volgende symbool.

?

**Het voertuig reageert niet**

- De schakelaar van de zender en auto op „ON“ zetten.
- Zijn batterijen/accu's er goed ingezet?
- Zijn de batterijcontacten verbogen of vervuld?
- Zijn batterijen ontladen of defect?

**Het voertuig reageert niet goed, de reikwijdte is te gering!**

- Wordt het vermogen van de batterijen/accu's minder?
- Als er nog andere modellen met radiografische afstandsbesturing in de buurt zijn, die misschien op dezelfde frequentie zenden?
- Veroorzaken metalen tralies/hekken storingen?
- Zend- of stroommasten leiden vaak tot een ongecontroleerd gedrag van de modelauto.
- Zijn er walkie-talkies/CB-zenders in de buurt, die storingen teweeg kunnen brengen?

!

**Pas op:**

De product is niet verantwoordelijk voor enige radio- of TV storing, die door niet goedgekeurde wijzigingen aan deze uitrusting wordt teweeggebracht. Zulke wijzigingen kunnen het gebruiksrecht van de gebruiker teniet doen.

CE

**Conformiteitsverklaring**

volgens Richtlijn 2014/53/EU (RED). Hiermee verklaart Dickie-Spielzeug GmbH & Co. KG dat het artikel in overeenstemming is met de fundamentele eisen en de andere relevante voorschriften van richtlijn 2014/53/EU.

U kunt de originele conformiteitsverklaring verkrijgen door naar de volgende link te gaan:

<http://www.simba-dickie-group.de/de/konformitaetserklarungen.shtml>

!

Betekenis van het symbool op het product, de verpakking of gebruiksaanwijzing. Elektrische apparaten zijn waardevolle producten en horen aan het einde van hun levensduur niet bij het huisvuil! Helpt u ons bij de bescherming van het milieu en zuinig omgaan met de grondstof en en geeft u dit apparaat af bij de milieudepots die daarvoor zijn. Uw vragen hierover beantwoordt de organisatie die verantwoordelijk is voor de afvalverwerking of uw vakhandelaar.

**Schakel het voertuig en de controller na het spelen altijd uit.**

**A Vista del telaio da sotto**

1. Interruttore on/off
2. Vano batterie
3. Chiusura vano batterie

**B Ricarica tramite cavo USB  
Aprire il compartimento batterie e inserire le batterie  
Posizionare l'interruttore su «ON»****C Telecomando**

1. Leva di manovra  
Per una guida in avanti spostare entrambe le leve in avanti, per una guida all'indietro spostare entrambe le leve all'indietro. Muovendo soltanto la leva di sinistra o di destra in avanti o indietro, il veicolo gira nella direzione corrispondente. La rotazione accelera se entrambe le leve vengono spostate in direzioni diverse.
2. Chiusura vano batterie
3. Vano batterie
4. Pulsante effetti sonori
5. Pulsante trasformazione

**D Procedura di abbinamento**

1. Spostare l'interruttore in posizione «ON» per accendere il veicolo.
2. Tenere premuta la leva destra del controller verso destra per 5 secondi finché la spia lampeggia.
3. Rilasciare la leva destra del controller. La spia deve rimanere spenta; quindi è possibile iniziare a giocare.
4. Se il veicolo non risponde, spostare l'interruttore in posizione «OFF» e ripetere i passaggi da 1 a 3.

**E Guida del veicolo****F Trasformare il controller****G Funzione turbo  
(tenere premuto il pulsante)****H Luci & Suoni****I Modalità Dino****J Funzionamento di Dino****K Spegnimento automatico**

Dopo 3 minuti di inattività, il controller o il veicolo si spegneranno automaticamente. Spostare l'interruttore in posizione «OFF» e riportarlo in posizione «ON» per continuare il gioco.

**I Gentile Cliente,**

La ringraziamo per aver scelto questo prodotto di qualità curato nei minimi dettagli. Per prolungare il più possibile la durata del modellino, si consiglia di prestare attenzione per evitare danni ai componenti delicati dell'articolo. Per evitare partenze accidentali, rimuovere le batterie e gli accumulatori quando il giocattolo non viene utilizzato. Buon divertimento!

**Misure di sicurezza (da conservare!)**

1. **ATTENZIONE!** Non adatto ai bambini di età inferiore a 3 anni. Pericolo di soffocamento a causa di pezzi piccoli ingeribili! Conservare per favore queste annotazioni per un'eventuale corrispondenza. Con riserva di possibili cambiamenti tecnici e di colore. L'aiuto di un adulto è necessario per rimuovere le protezioni applicate per il trasporto. Questo articolo è conforme con le normative europee e consentito l'uso in Italia.
2. Non sollevare mai il veicolo finché le ruote sono ancora in movimento.
3. Fare attenzione a non avvicinarsi con mani, capelli e indumenti larghi al motore o alle ruote quando l'apparecchio è impostato su «ON».
4. Per evitare partenze accidentali, rimuovere le batterie e gli accumulatori quando il giocattolo non viene utilizzato.
5. Per evitare un funzionamento accidentale accendere prima il trasmettitore e poi il veicolo. In fase di spegnimento, spegnere sempre prima il veicolo e poi il trasmettitore.
6. Utilizzare esclusivamente le apposite pile! Inserire le pile con i poli positivi e negativi nel verso giusto! Non gettare le pile usate nei rifiuti domestici, ma portarle in un luogo di raccolta o gettarle in una discarica per rifiuti speciali. Le batterie scariche devono essere rimosse dal giocattolo. Le pile non ricaricabili non vanno caricate. Le pile ricaricabili vanno estratte dal giocattolo prima della ricarica. Le pile ricaricabili devono essere ricaricate solo sotto la sorveglianza di adulti. Non utilizzare pile diversi di pile e non inserire contemporaneamente pile nuove e usate. I morsetti di alimentazione non devono essere cortocircuitati. Non mischiare pile nuove e vecchie. Non mischiare pile alcaline, standard (zinco-carbone) e ricaricabili.
7. Per ottenere i migliori risultati consigliamo di usare solo batterie alcaline o batterie ricaricabili per il veicolo.
8. Il produttore non è responsabile per perdite di dati o danni al software, o qualsiasi altro danno a computer o accessori causato dal caricamento delle batterie.
9. Il giocattolo deve essere collegato esclusivamente a dispositivi di Classe II recanti il seguente simbolo.

**Il veicolo non reagisce ai comandi**

- Posizionare gli interruttori del trasmettitore e del veicolo su «ON».
- Controllare che le batterie/gli accumulatori siano inseriti correttamente.
- Controllare che i contatti della batteria non siano piegati o sporchi.
- Controllare che le batterie non siano scariche o difettose.

**Il veicolo non reagisce correttamente, la portata è insufficiente!**

- Controllare che la potenza delle batterie/degli accumulatori non sia diminuita.
- Controllare che non vi siano altri modellini con radiocomando nelle vicinanze, che trasmettono sulla stessa frequenza.
- Controllare che reti metalliche o recinzioni non causino interferenze.
- Le antenne radio o i piloni dell'elettricità possono causare un comportamento incontrollato del modellino.
- Controllare che non vi siano walkie-talkie/radiotrasmettitori CB nelle vicinanze, che possono causare interferenze.

**Attenzione:**

Il produttore non è responsabile per eventuali interferenze radio o TV causate da modifiche non autorizzate della presente attrezzatura. Questo tipo di modifiche può annullare il diritto d'uso dell'utilizzatore.

**Dichiarazione di conformità**

conforme alla direttiva 2014/53/UE (RED). Con la presente Dickie-Spielzeug GmbH & Co. KG dichiara che l'articolo è conforme ai requisiti fondamentali e alle altre norme rilevanti della direttiva 2014/53/UE.

L'originale della dichiarazione di conformità può essere estratto da internet tramite il link:

<http://www.simba-dickie-group.de/de/konformitaetserklarungen.shtml>



Significato del simbolo sul prodotto, sulla confezione o nelle istruzioni per l'uso. Gli apparecchi elettrici sono prodotti riciclabili e quindi, al termine del loro ciclo di vita, non devono essere gettati tra i rifiuti domestici! Aiutateci a tutelare l'ambiente e a preservare le risorse, conferendo questo apparecchio presso i relativi centri di raccolta. Se avete domande a questo proposito, vi consigliamo di rivolgervi all'ente responsabile dello smaltimento dei rifiuti o al vostro rivenditore specializzato.

**Spegner sempre il veicolo e il controller dopo l'uso.****A Vista inferior del chasis**

1. Interruttore de encendido/apagado
2. Compartimento de pilas
3. Cierre del compartimento de pilas

**B Carga con cable USB  
Apertura del compartimento de la batería e inserción de las pilas  
Posizionare l'interruttore su «ON»****C Telemando**

1. Palanca de mando (adelante, atrás)  
Para ir hacia delante, mover ambas palancas hacia delante, para ir hacia atrás, mover ambas palancas hacia atrás. Si se mueve sólo una de las palancas, o sea la palanca izquierda o la palanca derecha hacia delante o atrás, el vehículo girará en la dirección correspondiente. Si ambas palancas son accionadas en direcciones opuestas, la velocidad del giro se acelerará.
2. Cierre del compartimento de pilas
3. Compartimento de pilas
4. Botón de sonido
5. Botón de transformación

**D Procedimiento de emparejamiento**

1. Llevar el interruptor a la posición de encendido (ON) para encender el vehículo.
2. Mantener presionada la palanca derecha del control remoto hacia la derecha durante 5 segundos hasta que la luz parpadee.
3. Liberar la palanca del control remoto. La luz deberá estar apagada y ya se puede empezar a jugar.
4. Si el coche no responde, llevar el interruptor a la posición de apagado (OFF) y repetir los pasos del 1 a 3.

**E Pilotaje del vehículo****F Control remoto transformable****G Función de turbo  
(mantener el botón presionado)****H Luz y sonido****I Modo Dino****J Funcionamiento Dino****K Modo de suspensión automática**

Al cabo de 3 minutos de inactividad, el control remoto o el vehículo entrarán en modo de suspensión. Llevar el interruptor a la posición de apagado (OFF) y luego a la posición de encendido (ON) para reanudar las funciones de juego.

**Estimado cliente:**

Nos satisface que se haya decidido por este producto fiel a los detalles y de alta calidad. Para que pueda disfrutar durante mucho tiempo de su modelo, le rogamos tratar este artículo con cuidado para evitar que sus sensibles componentes se dañen. Le deseamos que se divierta al jugar.

**Medidas de seguridad  
(¡por favor, guárdelas!)**

1. **¡ADVERTENCIA!** No conveniente para menores de tres años. Existe peligro de asfixia porque hay piezas pequeñas que pueden ser tragadas. Por favor, guarden estas indicaciones para cualquier consulta. Reservado el derecho de modificaciones técnicas y de color. Se necesitará la ayuda de adultos para retirar los dispositivos de seguridad para el transporte.
2. No levante nunca el vehículo mientras las ruedas giren.
3. No acercar los dedos, el cabello ni ropa suelta al motor o a las ruedas, cuando el aparato está encendido («ON»).
4. Para evitar un funcionamiento imprevisto, hay que retirar las pilas y los acumuladores cuando no se use el vehículo. Encienda primero el transmisor y después el vehículo para evitar un funcionamiento imprevisto. Al apagar el aparato, apague siempre el vehículo y después el transmisor.
5. No utilice otras pilas que las pilas designadas. ¡Instale las pilas, fijándose en la posición correcta de los polos positivos y negativos! No se deshaga de las pilas usadas arrojándolas a la basura doméstica, entréguelas en los lugares previstos para su recogida o elimínelas en un depósito para basura especial. Retire las pilas descargadas del juguete. No recargue pilas no recargables. Las pilas recargables deben retirarse del juguete antes de cargarlas. Las pilas recargables deben cargarse sólo bajo la supervisión directa de una persona adulta. Utilice sólo pilas del mismo o equivalente tipo y no instale pilas viejas y pilas nuevas al mismo tiempo. No cortocircuite las almas de unión. No mezcle pilas nuevas con pilas viejas. No mezcle pilas alcalinas, estándar (zinc-carbón) y acumuladoras.
7. Recomendamos el uso exclusivo de pilas alcalinas o las baterías recargables para obtener los mejores resultados con el vehículo.
8. No nos hacemos responsables de la pérdida de datos, daños en el software o cualquier otro daño en el ordenador o los accesorios causados por cargar la batería.
9. El juguete solo debe conectarse a un dispositivo de Clase II que incorpore el símbolo siguiente.

**El vehículo no reacciona.**

- Ponga los interruptores del transmisor y del coche en «ON».
- ¿Se han colocado correctamente las pilas / los acumuladores?
- ¿Están deformados o sucios los contactos de las pilas?
- ¿Están descargadas o defectuosas las pilas?

**El vehículo no reacciona correctamente, el alcance es insuficiente.**

- ¿Se están acabando las pilas / los acumuladores?
- ¿Hay otros modelos con radiotelemando cerca de su modelo, que tengan la misma frecuencia?
- ¿Hay rejillas metálicas/cercas que causen interferencias?
- Postes emisores o de electricidad causan con frecuencia un comportamiento incontrolado del vehículo.
- ¿Hay walkie-talkies/equipos de radio CB cerca de su modelo, que puedan causar las interferencias?

**Atención:**

El fabricante no asume ninguna responsabilidad por cualquier tipo de interferencia en radios o televisores, causada por modificaciones no autorizadas del equipamiento. Estas modificaciones pueden anular el derecho de uso del usuario.

**Declaración de conformidad**

de acuerdo a la Directiva 2014/53/UE (RED). Por la presente, Dickie-Spielzeug GmbH & Co. KG declara que el artículo cumple con los requisitos básicos y todos los demás reglamentos aplicables de la Directiva 2014/53/UE.

Se puede acceder a la declaración de conformidad original a través del siguiente enlace de Internet:

<http://www.simba-dickie-group.de/de/konformitaetserklarungen.shtml>



Significado del símbolo en el producto, el embalaje o las instrucciones de uso. ¡Los electrodomésticos son objetos de valor y, al final de su vida útil, no deben tirarse a la basura doméstica! Contribuya a proteger el medioambiente y los recursos entregando este aparato en los puntos de reciclaje correspondientes. La organización responsable de la recogida de basura o su establecimiento especializado podrán responder a sus preguntas.

**Propiedades especiales**

- Vehículo con radiotelemando de 2 canales
- 7 funciones de marcha: adelante-a la izquierda-a la derecha atrás-a la izquierda-a la derecha parada
- 2,4 GHz
- Función de caballo
- Control remoto transformable
- Función de turbo
- Luz y sonido





**A** **Chassis - vista inferior**  
 ① Interruptor de ligar/desligar  
 ② Compartimento das pilhas  
 ③ Fecho do compartimento das pilhas

**B** **Carregamento através de cabo USB**  
**Abra a tampa do compartimento das pilhas e coloque as pilhas**  
**Ligue o veículo**

**C** **Telecomando**  
 ① Alavanca de comando (avançar, retroceder)  
 Para andar para a frente, pressione as duas alavancas para a frente, para andar para trás, pressione as duas alavancas para trás. Se pressionar somente a alavanca esquerda ou direita para a frente ou para trás, o veículo desloca-se para a respectiva direcção. A rotação é acelerada quando as duas alavancas são pressionadas em direcções opostas.  
 ② Fecho do compartimento das pilhas  
 ③ Compartimento das pilhas  
 ④ Botão do som  
 ⑤ Botão de transformar

**D** **Processo de emparelhamento**  
 ① Mova o interruptor para a posição "ON" para operar o veículo.  
 ② Prima e mantenha premido o manipulo direito do transmissor para a direita durante 5 segundos até que a luz pisque.  
 ③ Dêve de premir o manipulo direito do transmissor. A luz deverá desligar-se. O veículo está pronto a ser utilizado.  
 ④ Se o veículo não responder, mova o interruptor para a posição "OFF" e repita os passos 1 a 3.

**E** **Funcionamento do veículo.**

**F** **Controlo de transformação**

**G** **Função Turbo**  
**(continue a premir o botão)**

**H** **Luzes e som**

**I** **Modo Dinossauro**

**J** **Funcionamento do dinossauro**

**K** **Modo de desligar automaticamente**  
 Se não utilizar o veículo durante 3 minutos, o transmissor ou o veículo entram no modo de espera. Mova o interruptor para „OFF“ e depois para „ON“ para continuar a utilização.

**P** **Caro Cliente**  
 Vimos manifestar a nossa grande satisfação por ter adquirido um produto fiel ao detalhe e de alta qualidade. Para que possa usufruir do seu modelo durante muito tempo, pedimos que trate o artigo com cuidado para evitar danos em componentes sensíveis. Desejamos-lhe muito prazer durante a brincadeira!

- Medidas preventivas (Por favor, guardar!)**
- AVISO!** Não apropriado para crianças com menos de três anos. Perigo de asfixia devido a peças pequenas que podem ser engolidas! É favor conservar estas indicações para eventuais contactos. Reservado o direito de modificações técnicas ou de cor. É necessária a ajuda de adultos para remover os fixadores de transporte.
  - Nunca elevar o veículo enquanto as rodas ainda estão a girar.
  - Afaste os dedos, cabelo e peças de roupa solta das proximidades do motor ou das rodas enquanto o aparelho se encontra em "ON".
  - Para prevenir um funcionamento inadvertido, as pilhas e as pilhas recarregáveis devem ser retiradas do brinquedo caso este não seja utilizado.
  - Para evitar um funcionamento imprevisto, ligar, em primeiro lugar, o emissor e, depois, o veículo. Para desligar, desligar, em primeiro lugar, o veículo e, depois, o emissor.
  - Utilize exclusivamente as pilhas recomendadas! Coloque-as de forma a que os pólos positivos e negativos se encontrem na posição correcta! Não deite as pilhas gastas no lixo doméstico, mas coloque-as num posto de recolha de pilhas ou elimine-as num depósito de lixo especial. Retire as pilhas gastas. As pilhas não recarregáveis não podem ser carregadas. As pilhas recarregáveis devem ser retiradas do jogo antes de serem carregadas. As pilhas recarregáveis só devem ser carregadas exclusivamente sob a vigilância de adultos. Não utilize tipos de pilhas diferentes e não coloque pilhas novas e usadas em simultâneo. Não ligue as pilhas de conexão em curto-circuito. Não misture pilhas novas com antigas. Não misture pilhas alcalinas, padrão (carvão-zinco) e recarregáveis.
  - Para obter o melhor resultado, recomendamos que use apenas pilhas alcalinas ou pilhas recarregáveis com o veículo.
  - Não nos responsabilizamos por perda de dados, danos no software ou outros danos no computador ou acessórios causados pelo carregamento da bateria.
  - O brinquedo só pode ser ligado a equipamento de Classe II com o seguinte símbolo.

**Particularidades**

- Veículo com comando à distância por rádio de 2 canais
- 7 funções de marcha: avançar-esquerda-direita retroceder-esquerda-direita paragem
- 2,4 GHz
- Com rodas que giram
- Controlo de transformação
- Função Turbo
- Luzes e som

**?** **O veículo não reage**

- Coloque o interruptor do emissor e do veículo em „ON“.
- As pilhas/pilhas recarregáveis estão colocadas correctamente?
- Os contactos das pilhas estão retorcidos ou sujos?
- As pilhas estão descarregadas ou avariadas?

**O veículo não reage correctamente, o alcance é demasiado reduzido!**

- A potência das pilhas/pilhas recarregáveis está a diminuir?
- Existem outros modelos com telecomando nas proximidades que, talvez, emitam usando a mesma frequência?
- As grades em metal/vedações provocam interferências?
- Os postos de emissão e de corrente eléctrica levam muitas vezes a um comportamento incontrolável do veículo.
- Existem Walkie-Talkies/rádios amadores na proximidade que possam provocar interferências?

**Atenção:**  
 O fabricante não se responsabiliza por qualquer interferência rádio ou TV causada por modificações não autorizadas neste equipamento. Este tipo de modificações pode anular o direito de utilização do utilizador.

**CE** **Declaração de conformidade**  
 segundo directiva 2014/53/UE (RED). A Dickie-Spielzeug GmbH & Co. KG vem, por este meio, declarar que o artigo se encontra em conformidade com os requisitos base e das outras prescrições relevantes da directiva 2014/53/UE. A declaração original de conformidade pode ser obtida através do seguinte link:  
<http://www.simba-dickie-group.de/de/konformitaetserklaerungen.shtml>

 Significado do símbolo no produto, na embalagem ou nas instruções de utilização. Os aparelhos eléctricos são materiais recicláveis e não pertencem ao lixo doméstico no final da vida! Ajude-nos a proteger o meio ambiente e a poupar os recursos naturais entregando este aparelho num respectivo local de recolha. Em caso de dúvidas, contacte a organização responsável pela eliminação do lixo ou o seu revendedor.

**Desligue sempre o veículo e o transmissor após a utilização.**

**A** **Utseende chassi-undersida**  
 ① Till/Från knapp  
 ② Batterifack  
 ③ förslutning batterifack

**B** **Laddning via USB-kabel**  
**Öppna batterifacket och sätt in batterierna**  
**Slå På (On) fordonet**

**C** **Fjärrstyrning**  
 ① Styrspar  
 För att köra framåt trycker du båda spakarna framåt, för att köra bakåt trycker du båda spakarna bakåt. För man enbart den vänstra respektive enbart den högra spaken framåt eller bakåt, så vrider sig fordonet i motsvarande riktning. Vridningen går ännu snabbare om man trycker båda spakarna i olika riktningar.  
 ② förslutning batterifack  
 ③ Batterifack  
 ④ Ljudknapp  
 ⑤ Transformeringsknapp

**D** **Matchningsprocess**  
 ① Skjut brytaren till läget "ON" (På) för att slå på fordonet.  
 ② Håll kontrollerns högra styrspek till höger i fem sekunder tills lampan blinkar.  
 ③ Släpp upp styrspeken på kontrollern. Lampan ska nu släckas och då är det bara att leka.  
 ④ Om bilen inte svarar, flytta brytaren till läget "OFF" (Av) och upprepa steg 1 till 3.

**E** **Manövrering av fordon**

**F** **Transformers-kontroller**

**G** **Turbofunktion**  
**(fortsätt trycka ner knappen)**

**H** **Ljus och ljud**

**I** **Dino-läge**

**J** **Dino-drift**

**K** **Automatiskt viloläge**  
 Efter tre minuter utan någon aktivitet så försätts kontrollern eller fordonet i viloläge. Flytta brytaren till "OFF" (Av) och sedan till "ON" (På) för att leka igen.

**S** **Bästa/bäste kund.**  
 Det gläder oss att du valt denna detaljrioga produkt av hög kvalitet. För att få glädje av modellen under lång tid ber vi att du hanterar artikeln varsamt för att förhindra skador på känsliga delar. Vi önskar mycket nöje under leken!

- Försiktighetsåtgärder (spara dessa!)**
- VARNING!** Ej lämplig för barn under 3 år. Risk att kvävas på grund av smådelar som kan sväljas! Spara förpackningen. Reservation för färg- och teknisk ändring. Någon vuxen måste hjälpa till för att ta bort transportsäkringarna.
  - Lift aldrig upp fordonet så länge hjulen fortfarande driver.
  - Ha inte fingrar, hår och lös klädsel i närheten av motor eller hjul när fordonet står på "ON".
  - För att undvika oavsiktlig drift måste batterierna, vanliga så väl som uppladdningsbara, tas ur leksaken när den inte ska användas.
  - Först måste sändaren startas och därefter fordonet; detta för att undvika oavsiktlig drift. Vid avstängning stängs först fordonet av och sedan sändaren.
  - Använd enbart de här för avsedda batterierna! Lägg i dem så att de positiva och negativa polerna ligger riktigt! Kasta inte använda batterier i hushållsoporna, utan lämna in dem på insamlingsställen eller deponier för farligt avfall. Tag ut tomma batterier ur leksaken. Man får inte ladda upp icke uppladdningsbara batterier igen. Uppladdningsbara batterier måste tas ut ur leksaken innan de laddas upp och får bara laddas upp under uppsikt av vuxna. Använd inte olika batterityper tillsammans och sätt inte i nya och använda batterier samtidigt. Kortslut inte anslutningarna. Blanda inte nya och gamla batterier. Blanda inte alkaliska, standard (kol-zink) och uppladdningsbara batterier.
  - För att säkerställa bästa resultat rekommenderar vi att endast alkaliska batterier eller laddningsbara batterier används i fordonet.
  - Vi är inte ansvariga för förlust av data eller skada på programvara, eller någon annan skada på dator eller tillbehör som orsakats av batteriladdning.
  - Leksaken skall endast anslutas till Klass II utrustning med följande symbol.

**Specialiteter**

- Fordon med 2-kanals radiostyrning
- 7 körfunktioner: framåt-vänster-höger, bakåt-vänster-höger stopp
- 2,4 GHz
- Stegringsfunktion
- Transformers-kontroller
- Turbofunktion
- Ljus och ljud

**?** **Fordonet reagerar inte**

- Ställ reglage för sändare och bil på "ON".
- Är batterierna ilagda på rätt sätt?
- Är batterikontakterna böjda eller smutsiga?
- Är batterierna urladdade eller defekta?

**Fordonet reagerar inte på rätt sätt, räckvidden är för liten!**

- Tappat batterierna effekt?
- Finns andra modeller med radiofjärrstyrning i närheten som eventuellt sänder på samma frekvens?
- Försakar metallgaller/staket störningar?
- Sändar- eller strömmaster försakar ofta okontrollerade reaktioner hos bilmodellerna.
- Finns Walkie-Talkies/CB-utrustning, som kan försaka störningar, i närheten?

**Observera:**  
 Tillverkaren bär inget ansvar för någon form av radio- eller TV störning som uppkommer på grund av otillåtna förändringar på utförandet. Sådana förändringar kan göra att användarens rätt att bruka produkten förfaller.

**CE** **Försäkran om överensstämmelse**  
 enligt direktiv 2014/53/UE (RED). Härmed försäkras Dickie-Spielzeug GmbH & Co. KG, att artikeln överensstämmer med de grundläggande kraven och de andra relevanta föreskrifterna i direktivet 2014/53/UE. Följande Internet-länk leder till den ursprungliga konformitetsförklaringen:  
<http://www.simba-dickie-group.de/de/konformitaetserklaerungen.shtml>

 Symbolens betydelse på produkten, förpackningen eller bruksanvisningen. Elektriska apparater innehåller återvinningsbara ämnen och får efter nyttjandet inte kastas som hushållsavfall! Hjälpt oss att skydda miljön och skona naturresurserna och lämna in denna apparat till en recyclinginrättning. Frågor härom besvaras gärna den organisation som ansvarar för avfallshanteringen eller fackhandeln.

**Stäng alltid av fordonet och kontrollen efter användning.**

A

**Oversikt over chassis nede**

- ① På/av bryter
- ② Batterierom
- ③ Lås for batterierom

B

**Lading via USB-kabel****Åpne batterierommet og sett inn batteriene**  
**Slå "på" kjøretøyet**

C

**Fjernkontroll**

- ① Styrespak
- ② For framoverkjøring trykkes begge spakene framover, for rykking trykkes begge spakene bakover. Beveger du kun den venstre hhv høyre spaken fram eller tilbake, dreier kjøretøyet seg i tilsvarende retning. Dreiningen blir hurtigere dersom begge spakene blir trykket i forskjellige retninger.
- ③ Lås for batterierom
- ④ Batterierom
- ⑤ Lydknapp
- ⑥ Transformereknapp

D

**Sammenkoblingsprosedyre**

- ① Flytt bryteren til "ON" for å slå på styring av bilen.
- ② Trykk og hold høyre spake på kontrollen mot høyre i 5 sekunder til lampen blinker.
- ③ Slipp den høyre spaken på kontrollen. Lyset skal være av, og deretter begynne å blinke.
- ④ Hvis bilen ikke responderer, flytter du bryteren til "OFF" posisjonen og gjenstar trinn 1 til 3.

E

**Bruk av kjøretøyet**

F

**Transformererkontroll**

G

**Turbofunksjon**  
**(fortsett å trykke på knappen)**

H

**Lys og lyd**

I

**Dino-modus**

J

**Dino-drift**

K

**Automatisk hvilemodus**

Etter dvale på 3 minutter, vil kontrollen eller kjøretøyet gå i hvilemodus. Flytt bryteren til "OFF" og deretter "ON" for å gjenoppta lekefunksjonene.

N

**Kjære kunde**

Vi glæder oss over at du har bestemt deg for dette verdifulle produktet som i detaljene er helt nøyaktig laget i henhold til originalen. For at du skal ha glede av denne modellen i lang tid, ber vi deg om å behandle denne artikkelen med omsyn, for så å forhindre at noen av de ømfintlige byggekomponentene skal ta skade. Vi ønsker deg lykke til! Vi ønsker deg lykke til under leken!

**Forsiktighetsiltak (vennligst oppbevar disse forholdsreglene!)**

1. **ADVARSEL!** Ikke egnet for barn under tre år. Det er fare for kvæling dersom de små delene blir svelget! Behold denne informasjonen for eventuell korrespondanse. Pakningens innhold kan variere med hensyn til farge og tekniske spesifikasjoner. Det er nødvendig med hjelp fra voksne for å fjerne transportsikringen.
2. Løft aldri kjøretøyet opp så lenge hjulene dreier seg.
3. Fingre, hår og løse klær må ikke komme i nærheten av motoren eller hjulene mens "ON" er slått på.
4. For å unngå at det blir satt i gang ved en feiltakelse, må batteriene og akkus tas ut av dette leketøyet når det ikke skal brukes.
5. Først settes senderen i gang, deretter kjøretøyet, for å unngå at det settes i gang ved en feiltakelse. Når det skal slås av, slås først kjøretøyet av, deretter senderen.
6. Bruk kun de passende batteriene! Legg de inn slik at de positive og negative polene er på riktig plass! Ikke kast brukte batterier i husholdnings avfallet, men lever dem inn på et spesialdeponi. Fjern tomme batterier fra leketøyet. Batterier som ikke kan opplades må ikke lades opp. Batteriene må tas ut av leketøyet før opplading. Gjenopplading av batterier må kun foretas under oppsikt av voksne. Ikke bruk forskjellige typer batterier, det må heller ikke brukes nye og brukte batterier samtidig. Forbindelsesledningene må ikke kortsluttes. Ikke bland sammen alkali-, standard- (kull-sink) og oppladbare batterier.
7. For å oppnå best mulig resultat anbefaler vi å bruke kun alkaliske batterier eller oppladbare batteripakker i kjøretøyet.
8. Vi er ikke ansvarlige for tap av data eller skade på programvare, eller annen skade på datamaskinen eller tilbehør forårsaket av batterilading.
9. Leken kan bare kobles til klasse II-utstyr med følgende symbol.

**Spesielle funksjoner**

- Kjøretøy med 2 kanals radiostyring
- 7 kjørefunksjoner: framover-venstre-høyre, tilbake-venstre-høyre stopp
- 2,4 GHz
- "Wheelie" funksjon
- Transformererkontroll
- Turbofunksjon
- Lys og lyd

?

**Kjøretøyet reagerer ikke**

- Bryterne fra senderen og kjøretøyet stilles på "ON".
- Er batterier/akkus skikkelig satt inn?
- Er kontaktene på batteriene bøyet eller smusset?
- Er batteriene svake eller defekte?

**Kjøretøyet reagerer ikke riktig**  
**Rekkevidden er for liten!**

- Er effekten på batteriene/akkus for liten?
- Er det andre modeller i nærheten som går på fjernkontroll og som kanskje sender på samme frekvensen?
- Kan det være at metallgitter/gjerd forårsaker forstyrrelsen?
- Sende- eller strømmaster kan ofte føre til at kjøretøyene oppfører seg ukontrollert.
- Er der Walkie-Talkie hhv. /CB radioer i nærheten og som kan ha forårsaket feilen?

**Obs:**

Produsenten kan ikke være ansvarlig for alle radio- og TV forstyrrelser som kan bli forårsaket på grunn av ikke autoriserte modifikasjoner på disse produktene. Slike modifikasjoner kan føre til at brukeren mister bruksretten.

**Konformitetserklæring**

i fge. direktiv 2014/53/EU (RED). Med dette erklærer Dickie-Spielzeug GmbH & Co. KG at dette produktet stemmer overens med grunnleggende og andre relevante forskrifter som omfattes av direktiv 2014/53/EU.

Den opprinnelige samsvarserklæringen kan du se på Internet på følgende URL:

<http://www.simba-dickie-group.de/de/konformitaetserklaerungen.shtml>



Betydningen av symbolet på produktet, emballasjen og bruksveiledningen. Elektroapparater inneholder verdifulle stoffer som ikke hører hjemme i det vanlige bosset når de er gamle og utslitte! Vennligst hjelp oss å verne om miljøet og å skåne ressursene ved å levere dette apparatet inn på et egnet avfallsdeponi. Dersom du har spørsmål angående avskaffing, kan du henvende deg til avfallsverket eller til faghandelen.

**Slå alltid av bilen og kontrollen etter bruk.**

A

**Chassis- set nedefra**

- ① tænd-/sluk-kontakt
- ② Batterierum
- ③ Batteriumslås

B

**Oppladning via USB-kabel****Åbning af batterierummet og isætning af batterier**  
**Tænd for køretøjet ved at sætte det på "ON"**

C

**Fjernstyring**

- ① Styrehåndtag
- ② Tryk begge arme fremad for at køre fremad, tilbagelænskørsel trykkes begge arme bagtil. Når man trykker kun den højre eller venstre arm fremad eller bagtil, drejer køretøjet i den tilsvarende retning. Drejningen kan accelereres, begge arme trykkes i modsat retning.
- ③ Batteriumslås
- ④ Batterierum
- ⑤ Lyd-knap
- ⑥ Transformer-knap

D

**Betjening**

- ① Stil tænd/sluk-knappen på tænd (ON), for at tænde for køretøjet.
- ② Tryk den højre styrepind på kontrollen til højre, og hold den der i 5 sekunder, indtil lyset blinker.
- ③ Slip den højre styrepind. Herefter er lyset slukket, og køretøjet er klar til brug.
- ④ Hvis køretøjet ikke reagerer. Skal du stille tænd/sluk-knappen på sluk (OFF), og gentag trin 1 til 3.

E

**Betjening i en bil**

F

**Transformeringscontroller**

G

**Turbofunktion (hold knappen nede)**

H

**Lys og lyd**

I

**Dino-funktion**

J

**Dino-betjening**

K

**Automatisk dvale-funktion**

Hvis kontrollen eller køretøjet ikke bruges i 3 minutter, går det i dvale. Sluk og tænd for apparatet, for at aktivere det igen.

DK

**Kære kunde**

Det glæder os, at De har besluttet Dem for dette detaljetro og førsteklassede produkt. For at De længe kan have glæde af Deres model, beder vi Dem, for at undgå en beskadigelse af ømfindtlige komponenter, at behandle denne artikel med omhu. Vi ønsker Dem god fornøjelse!

**Forsigtighedsforanstaltninger (opbevar venligst!)**

1. **ADVARSEL!** Ikke egnet til børn under 3 år. Der er kvælningsfare på grund af smådele, der kan sluges! Gem emballagen for evt. fremtidig reference. Tekniske ændringer og farvændringer forbeholdes. Hjælp fra voksne er nødvendig, for at fjerne transportsikringerne.
2. Tag aldrig køretøjet op, så længe hjulene drejer.
3. Hold ikke fingre, hår og løs beklædning i nærheden af motor eller hjul, når apparatet står på "ON".
4. For at undgå utilsigtet drift, skal batterier og akkuer tages ud, når legetøjet ikke bruges.
5. For at undgå utilsigtet drift, skal man først tænde senderen, og så køretøjet. Ved slukning skal man altid først slukke køretøjet, og så senderen.
6. Anvend udelukkende de dertil beregnede batterier! Læg dem sådan i, at de positive og negative pooler vender rigtigt! Kast ikke brugte batterier i husholdningsaffaldet, men aflever dem på et sammelsted, eller bortskaft dem hos et specialaffaldsdeponi. Fjern brugte batterier fra legetøjet. Ikke genopladelige batterier må ikke genoplades. Genopladelige batterier skal tages ud af legetøjet inden opladningen. Genopladelige batterier må udelukkende oplades under opsyn af voksne. Anvend ikke batterier af forskellig type, og benyt ikke samtidigt nye og brugte batterier. Kortslut ikke forbindelsesbroerne. Bland ikke nye og gamle batterier. Bland ikke alkaliske-, standard- (kul-zink) og genopladelige batterier.
7. For at opnå det bedste resultat anbefaler vi at du kun bruger alkaline batterier eller genopladelige batteripakker til køretøjet.
8. Vi påtager os intet ansvar for tab af data, beskadigelse af software eller andre skader på computeren og/eller tilbehør forårsaget af batteriopladningen.
9. Legetøjet må kun forbindes med udstyr i Klasse II, der bærer følgende symbol.

**Særheder**

- Køretøj med 2-kanal-radiofjernstyring
- 7 kørefunktioner: fremad-til venstre-til højre, baglæns-til venstre-til højre stop
- 2,4 GHz
- Kørsel på baghjul
- Transformeringscontroller
- Turbofunktion
- Lys og lyd

?

**Køretøjet reagerer ikke**

- Stil kontakter på sender og bil på "ON".
- Er batterier/akkuer lagt rigtigt?
- Er batterikontakterne bøjed eller snavsede?
- Er batterierne afladede eller defekte?

**Køretøjet reagerer ikke rigtigt, rækkevidden er for lille!**

- Falder batteriem/akkueres ydelse?
- Er der andre modeller med radiofjernstyring i nærheden, der måske sender på den samme frekvens?
- Forårsager metallgitter/hegn forstyrrelser?
- Sende- eller strømmaster fører ofte til at bilmodellen opfører sig ukontrolleret.
- Er der walkie-talkies/CB-radioamatorer i nærheden, der kan fremkalde forstyrrelser?

**Obs:**

Fabrikanten er ikke ansvarlig for nogen form for radio- eller tv-forstyrrelse, der fremkaldes som følge af uautoriserede modifikationer på denne udstyring. Sådanne modifikationer kan annullere brugerens brugsret.

**Konformitetserklæring**

iht. direktiv 2014/53/EU (RED). Hermed erklærer Dickie-Spielzeug GmbH & Co. KG, at artikel befinder sig i overensstemmelse med de grundlæggende krav og de andre relevante forskrifter fra direktiv 2014/53/EU

Den originale konformitetserklæring kan hentes på følgende link: <http://www.simba-dickie-group.de/de/konformitaetserklaerungen.shtml>



Betydningen af symbolet på produktet, indpakningen eller brugsveiledningen. Elektroapparater er værdistoffer og hører ved slutningen af deres levetid ikke i husholdningsaffaldet! Hjælp os ved miljøbeskyttelse og ressourcensbeskyttelse og aflever dette apparat på de tilsvarende tilbagetagelsessteder. Spørgsmål dertil besvares af den for affaldsbortskaffelsen ansvarlige organisation eller af din forhandler.

**Husk altid at slukke køretøjet og fjernstyringskontrollen efter brug.**



A

**Alustanäkymä alta**

- 1 Virtakytkin
- 2 Paristokotelo
- 3 Paristokotelon lukitus

B

**Lataus USB-kaapelin kautta**

**Avaa paristolokero ja aseta paristot paikoilleen**

**Kytke ajoneuvon virta "On"-asentoon**



C

**Kauko-ohjaus**

- 1 Ohjausvipu  
Kun haluat ajaa eteenpäin, paina molempia vipuja eteen, peruuttaessasi paina molempia vipuja taaksepäin. Jos liikutetaan vain vastenta tai oikeaa vipua eteen-tai taaksepäin, kääntyy ajoneuvo näihin suuntiin. Kierto peutu, jos molempia vipuja painetaan eri suuntiin.
- 2 Paristokotelon lukitus
- 3 Paristokotelo
- 4 Äänipainike
- 5 Muunnospainike



D

**Yhteensovitus**

- 1 Kytke ajoneuvo päälle siirtämällä kytkin „ON“-asentoon.
- 2 Paina ja pidä ohjaimen oikeaa sauva oikealla 5 sekunnin ajan, kunnes valo vilkkuu.
- 3 Vapautta ohjaimen oikeaa sauva. Valon pitäisi sammua, voit aloittaa ajamisen.
- 4 Jos auto ei vastaa, siirrä kytkin „OFF“-asentoon ja toista vaiheet 1–3.



E

**Ajoneuvon käyttö**

F

**Muunnoksen ohjain**

G

**Turbotoiminto (pidä painiketta painettuna)**

H

**Valot ja äänet**

I

**Dino-tila**

J

**Dino-käyttö**

K

**Automaattinen lepotila**

Ohjain tai ajoneuvo siirtyy lepotilaan 3 minuutin käyttämättömyyden jälkeen. Palauta ajotoiminnot siirtämällä kytkin "OFF"-asentoon ja sitten "ON"-asentoon.

FIN

**Arvoisa asiakas,**

iloitsemme siitä, että valitsit tämän yksityiskohtaisesti tarkan ja korkealaatuisen tuotteen. Jotta sinulla olisi pitkäaikaista iloa pienoismallistasi, pyydämme sinua käsittelemään tätä tuotetta huolella, etteivät herkätkä rakenneseos vaurioituisi. Toivotamme sinulle ajoiloa!

**Turvatoimet (Säilytä hyvin!)**

1. **VAROITUS!** Ei soveltu alle 3-vuotiaille lapsille. On olemassa nieltävissä olevien pikkuosien aiheuttama tukehtumisvaara! Säilytä pakkauksen tiedot myöhempää tarvetta varten. Pidätämme oikeuden teknisiin muutoksiin ja värimuutoksiin. Kuljetustukien poistamiseksi tarvitaan aikuisten apua.
2. Älä koskaan nosta ajoneuvoa ylös niin kauan, kun sen pyörät pyörivät.
3. Älä saata sormia, hiuksia tai väljiä vaatteita moottorin tai pyörien lähetyville, kun laite on kytketty asentoon "ON".
4. Vältä aksien odottamatonta käyttöä tuleen paristot ja akut poistaa leikkikalusta, kun sitä ei käytetä.
5. Ensiksi tulee käynnistää lähetin ja sitten ajoneuvo, jotta vältyttäisiin odottamattomalta käytöltä. Sammuttaessa sammuta ensin ajoneuvo ja sitten lähetin.
6. Käyttäkää aina ainoastaan soveltuvia paristoja! Asettakaa ne paikoilleen niin, että plus- ja miinusnavat ovat oikealla paikoillaan! Älkää heittäkö käytettyjä paristoja kotitalousjätteiden joukkoon, vaan viekää ne niille tarkoitettuun keräyspisteeseen tai toimittakaa ne ongelmajätteille tarkoitettuun paikkaan. Poistakaa tyhjät paristot leikkikalusta. Älkää ladatko kertakäyttöparistoja. Ladattavat paristot tulee poistaa leikkikalusta ennen latausta. Ladattavia paristoja saa ladata ainoastaan aikuisen henkilön valvonnassa. Älkää käyttäkö erilaisia paristotyyppisiä sekaisin älkääkä asentako uusia ja vanhoja paristoja laitteeseen samanaikaisesti. Älkää aiheuttako paristokotelon oikosulua. Älkää käyttäkö uusia ja vanhoja paristoja samanaikaisesti. Älkää käyttäkö alkali-, standardi-(hiili-sinkki) ja ladattavia paristoja sekaisin.
7. Parhaat tulokset saat, kun käytät ajoneuvon kanssa ainoastaan alkali-paristoja tai ladattavia paristoja.
8. Emme vastaa mistään akun vahdon aiheuttamista tietojen menetyksistä tai ohjelman vahingoittumisesta tai tietokoneen tai muun yhdistetyn väriiioimisesta.
9. Lulun saa yhdistää vain luokan II laitteeseen, jossa on seuraavassa näkyvä symboli.

**Erityisyyksiä**

- ajoneuvo ja 2-kanavainen kauko-ohjaus
- 7 ajotoimintoa: eteenpäin-vasemmalle-oikealle, taakse-vasemmalle-oikealle, pysähtyminen
- 2,4 GHz
- Takapyörillä ajo
- Muunnoksen ohjain
- Turbotoiminto
- Valot ja äänet

?

**Ajoneuvo ei reagoi**

- Kytke lähettimen ja auton kytkin asentoon „ON“.
- Onko paristot/akut asetettu oikein?
- Ovako paristokontaktit vääntyneet tai liikkeet?
- Ovako paristot tyhjät tai vialliset?

**Ajoneuvo ei reagoi oikein, toimintasäde on liian pieni!**

- Loppuuko paristoista/akuista virta?
- Onko lähetyville muita radiokauko-ohjauksella ohjattavia pie noi samalla, jotka lähettävät ehkä samalla taajuudella?
- Aihettavatko metalliristikot/aidat häiriötä?
- Lähetys- tai sähkömestot aiheuttavat usein pienoismalliautojen kontrolloimatonta käyttäytymistä.
- Onko lähetyville radiopuhelimia/CB-radioita, jotka saattavat aiheuttaa häiriötä?

!

**Huomio:**

Valmistaja ei vastaa mistään tälle laitteistolle tehtyjen asiattomien muutosten aiheuttamista radio- tai TV-häiriöistä. Tällaiset muutokset saattavat peruuttaa käyttäjän käyttöoikeuden.

CE

**Vaatumuksenmukaisuusvakuutus**

direktiivin 2014/53/EU (RED) mukaisesti. Täten Dickie-Spielzeug GmbH & Co. KG vakuuttaa, että tuote vastaa direktiivin 2014/53/EU perustavista vaatimuksista ja muita tärkeitä määräyksiä. Alkuperäinen vaatimustenmukaisuusvakuutus on nähtävissä Internetissä seuraavassa URL-osoitteessa: <http://www.simba-dickie-group.de/de/konformitaetserklaerungen.shtml>

!

Tuotteessa, pakkauksessa tai käyttöohjeessa olevan symbolin merkitys. Sähkölaitteet ovat hyötyjätettä, eikä niitä tulisi käyttökänsä päätyttyä hävittää talousjätteiden joukkossa! Auttakaa meitä säästämään ympäristöä ja resursseja, ja luovuttakaa tämä laite vastaavaan jätteenkeräyspisteeseen. Jos teillä on kysyttävää, kääntyäkää jätetuollusta vastaavaan organisaation tai ammattililkeen puoleen.

**Kytke ajoneuvo ja ohjain aina pois päältä käytön jälkeen.**

TR

A

**Şasiye altan bakış**

- 1 Açma/Kapatma şalteri
- 2 Pil yatağı
- 3 Pil yatağı kapagı

B

**USB kablosu ile şarj Pil yuvasının açılması ve pillerin takılması Cihazın düğmesini "On" (Açık) konumuna getirin**

C

**Uzaktan kumanda**

- 1 Kumanda kolu (ileri, geri)  
İleri gitmek için her iki kolu da ileri itiniz, geri gitmek için her iki kolu geriye çekiniz. Yalnızca sol veya sağ kol ile ya da geri hareket ettirildiğinde araç ilgili yönde dönmü yapar. Her iki kol ters yönlere hareket ettirildiğinde dönüş hareketi hızlandırılmış olur.
- 2 Pil yatağı kapagı
- 3 Pil yatağı
- 4 Ses düğmesi
- 5 Dönüştürme düğmesi



D

**Eşleştirme prosedürü**

- 1 Araç çalıştırma için anahtar "ON" (AÇIK) konumuna getirin.
- 2 Kumandanın sağ çubuğunu sağa doğru itin ve 5 saniye boyunca ışık yanıp sönmeye kadar burada tutun.
- 3 Kumandanın sağ çubuğunu bırakın. Işık kapalı olacaktır, artık oynamaya başlayabilirsiniz.
- 4 Eğer araç yanıt vermezse, anahtar "OFF" (KAPALI) konumuna getirin ve 1'den 3'e kadarki



E

**Aracın hareket ettirilmesi**

F

**Dönüştürme kumandası**

G

**Turbo Fonksiyonu (düğmeye basmaya devam edin)**

H

**Valot ja äännet**

I

**Dino modu**

J

**Dino çalışması**

K

**Otomatik uyku modu**

3 dakika rölantide bekledikten sonra, kumanda veya araç uyku moduna geçer. Lütfen oyun işlevlerine devam etmek için anahtar önce "OFF" (KAPALI) sonra "ON" (AÇIK) konumuna getirin.

?

**Araç tepki vermiyor.**

- Verici ile aracın şalteri „ON“ konumuna getirin.
- Piller/Aküler doğru yerleştirildi mi?
- Pil kontakları eğilmiş ve da kirlenmiş olabilir mi?
- Piller boş ya da bozuk olabilir mi?

**Araç düzgün tepki vermiyor.****Menzilin yetersizdir!**

- Akünün/Pillerin gücü bitiyor mu?
- Yakında bulunan ve muhtemelen aynı frekansı kullanmakta olan başka araçlar varmı?
- Metal parmaklıklar/çitler parazit yapmış olabilir mi?
- Verici ya da ceryan direkleri sıkça aracın kontrolsüz hareket etmesine sebep verebilirler.
- Yakında bulunan ve parazit yapan telsiz sistemleri olabilir mi?

!

**Dikkat:**

Üretici donanım üzerinde izinsiz olarak yapılmış olan değişikliklerden kaynaklanan radyo ve televizyon parazitlenmelerinden sorumlu değildir. Bu tür değişiklikler kullanıcının kullanma haklarının iptalına yol açabilirler.

CE

**Uygunluk beyanı**

2014/53/EU Yönetmeliği'ne (RED) uyumluluk beyanı. Dickie-Spielzeug GmbH & Co. KG, ürününün 2014/53/EU yönetmeliğinin temel koşullarına ve ilgili diğer kurallarna uygun olduğunu beyan eder.

Asıl uyumluluk bildirim Internette aşağıdaki URL'de görülebilir: <http://www.simba-dickie-group.de/de/konformitaetserklaerungen.shtml>

!

Ürün, ambalaj yada kullanım kılavuzu üzerinde bulunan sembole ilişkin açıklama. Elektronik cihazlar değerli maddelerdir ve hizmet süresi dolduğunda normal çöpe atılmamalıdır! Çevrenin ve tabii kaynakların korunması açısından bu cihazı uygun dönüşüm noktalarına teslim ediniz. Ayrıntılı bilgi ve sorularınız için çevre temizliği ile ilgili kuruluş ya da yetkili satış noktanıza başvurabilirsiniz.

**Kullanımdan sonra her zaman aracı ve kontrol ünitesini kapatın.**

TR

**Özellikleri**

- 2-Kanallı uzaktan kumandalı araç
- 7 Sürüş fonkszonlu: ileri - sola - sağa geriye - sola - sağa,stop
- 2,4 GHz
- Ön tekerlekleri kaldırma işlevi
- Dönüştürme kumandası
- Turbo Fonksiyonu
- Işık ve Ses

- A** Κάτω άποψη πλαισίου
  - ① Διακόπτη Έντος/Εκτός
  - ② Θήκη μπαταριών
  - ③ Κλείστρο θήκης μπαταριών
- B** Φόρτιση μέσω καλωδίου USB
  - Ανοίξτε τον χώρο των μπαταριών και βάλτε μέσα τις μπαταρίες
  - Ανάψτε το όχημα
- C** Τηλεκοντρόλ
  - ① Μοχλός ελέγχου
  - Για οδήγηση προς τα εμπρός πιέστε και τους δύο μοχλούς προς τα εμπρός για οδήγηση όπισθεν πιέστε και τους δύο μοχλούς προς τα πίσω. Εάν πιέσετε μόνο τον αριστερό ή το δεξιά μοχλό μπροστά ή πίσω στρίβει το όχημα στην αντίθετη κατεύθυνση. Η στροφή επιταχύνει εάν πιεθούν και οι δύο μοχλοί σε διαφορετικές κατευθύνσεις.
  - ② Κλείστρο θήκης μπαταριών
  - ③ Θήκη μπαταριών
  - ④ Κουμπί ήχου
  - ⑤ Κουμπί μετατροπής

- D** Διαδικασία αντιστάθμισης
  - ① Μετακινήστε το διακόπτη στη θέση «ON» για να ενεργοποιηθεί το όχημα.
  - ② Πατήστε και κρατήστε το δεξιά μοχλό του ελεγκτή προς τα δεξιά για 5 δευτερόλεπτα, έως ότου η λυχνία αναβοσβήνει.
  - ③ Αποδεσμεύστε το δεξιά μοχλό του ελεγκτή. Η λυχνία πρέπει να είναι αβρήστη, μετά μπορείτε να ξεκινήσετε το παιχνίδι.
  - ④ Εάν το αυτοκίνητο δεν αντιδράει, μετακινήστε το διακόπτη στη θέση «OFF» και επαναλάβετε τα βήματα 1 έως 3.

- E** Λειτουργία οχήματος
- F** Χειριστήριο μετατροπής
- G** Λειτουργία τούρμπο (συνεχίστε να πιέζετε το κουμπί)
- H** Φως & ήχος
- I** Κατάσταση δεινόσαυρου
- J** Λειτουργία δεινόσαυρου
- K** Λειτουργία αυτόματης κατάστασης ύπνου
  - Μετά από αδράνεια 3 λεπτών, ο ελεγκτής ή το όχημα θα γυρίσουν σε κατάσταση ύπνου. Μετακινήστε το διακόπτη στο "OFF" και κατόπιν στο "ON" για να συνεχίσετε τη λειτουργία παιχνιδιού.

**Αγαπητέ πελάτη,**  
 χαίρομαστε για την απόφασή σας να αποκτήσετε αυτό το προϊόν υψηλής ποιότητας. Για να απολαύσετε για πολύ χρόνο το μοντέλο σας, επιθυμούμε να σας παρακαλέσουμε να χειρίζεστε προσεκτικά το προϊόν αυτό, ώστε να αποφύγετε βλάβες στα ευαίσθητα εξαρτήματά του. Σας ευχόμαστε καλή διασκέδαση στο παιχνίδι σας!

**Μέτρα πρόληψης (Παρακαλούμε διαφυλάξτε!)**  
**ΠΡΟΣΟΧΗ!** Δεν είναι κατάλληλο για παιδιά κάτω των τριών ετών. Υπάρχει κίνδυνος ασφυξίας εξαιτίας μικρών εξαρτημάτων που είναι επικίνδυνα για κατάποση! Παρακαλώ διαφυλάξτε αυτές τις αποδείξεις για ενδεχόμενη αλληλογραφία. Διατηρούμε το δικαίωμα αλλαγών χρωμάτων και τεχνικών αλλαγών. Είναι απαραίτητη η βοήθεια ενηλίκων για την απομάκρυνση των ασφαλών μεταφορών.

1. Μην σηκώνετε ποτέ ψηλά το όχημα, εφόσον περιτρέφονται ακόμα οι τροχοί.
2. Μην πλησιάζετε με τα δάκτυλα, τα μαλλιά ή με χαλαρό ρουχισμό τον κινητήρα ή τους τροχούς, εφόσον η συσκευή είναι ενεργοποιημένη στη θέση „ON“.
3. Προς αποφυγή απρόβλεπτης λειτουργίας, θα πρέπει σε περίπτωση μη χρήσης να αφαιρούνται οι μπαταρίες και οι συσσωρευτές από το όχημα.
4. Πρώτα θα πρέπει να ενεργοποιηθεί ο πομπός και κατόπιν το όχημα, ώστε να αποφευχθεί η απρόβλεπτη λειτουργία. Κατά την απενεργοποίηση θα πρέπει να απενεργοποιείται πάντα πρώτα το όχημα και μετά ο πομπός.
5. Χρησιμοποιείται αποκλειστικά τις καθορισμένες για το σκοπό αυτό μπαταρίες! Τοποθετήστε τις μπαταρίες έτσι ώστε οι θετικοί και αρνητικοί πόλοι να βρίσκονται στη σωστή θέση! Μην πετάτε μεταχειρισμένες μπαταρίες στα οικιακά απορρίμματα, αλλά να τις αποσυρθείτε στα ειδικά σημεία συλλογής ή στα ειδικά απορριμματοστάσια. Απομακρύνετε τις άδειες μπαταρίες από το παιχνίδι. Μη επαναφορτίζετε μπαταρίες δεν επιτρέπεται να επαναφορτίζονται. Επαναφορτίζόμενες μπαταρίες πρέπει να αφαιρούνται από το παιχνίδι πριν από την επαναφόρτίσή τους. Επαναφορτίζόμενες μπαταρίες επιτρέπεται να επαναφορτίζονται μόνο υπό την επίβλεψη ενηλίκων. Μη χρησιμοποιείτε διαφορετικού τύπου μπαταριών και μην τοποθετείτε ταυτόχρονα μολύβιές και μεταχειρισμένες μπαταρίες. Μην τις βραχυκυκλώνετε. Μην αμιγμαίνετε νέες και παλιές μπαταρίες. Μην αναμιγνύετε αλκαλικές, κανονικές (άνθρακαφενόδερνυρος) και επαναφορτίζόμενες μπαταρίες.
6. Για να έχετε το καλύτερο δυνατό αποτέλεσμα συνιστάται η χρήση με το όχημα μόνο αλκαλικών μπαταριών ή επαναφορτίζομένων μπαταριών.
7. Δεν φέρουμε ευθύνη για οποιαδήποτε απώλεια δεδομένων ή ζημιά στο λογισμικό ή άλλη ζημιά σε υπολογιστή ή αξεσουάρ, που προκαλούνται από τη φρόνηση μπαταρίας.
8. Το παιχνίδι πρέπει να συνδέεται μόνο σε εξοπλισμό Κλάσης II που φέρει το ακόλουθο σύμβολο.

**Ιδιαιτερότητες**

- Οχημα με τηλεκοντρόλ 2 καναλιών
- 7 λειτουργίες οδήγησης: μπροστά-αριστερά-δεξιά-όπισθεν-αριστερά-δεξιά στοπ
- 2,4 GHz
- Λειτουργία σουζας
- Χειριστήριο μετατροπής
- Λειτουργία τούρμπο
- Φως & ήχος



**Το όχημα δεν αντιδρά**

- Μεταφέρετε το διακόπτη πομπού και οχήματος στη θέση „ON“.
- Έχουν τοποθετηθεί σωστά οι μπαταρίες/συσσωρευτές;
- Έχουν στραβώσει ή είναι λερωμένες οι επαφές μπαταριών;
- Είναι άδειες ή ελαττωματικές οι μπαταρίες;

**Το όχημα δεν αντιδρά σωστά, η εμβέλεια είναι πολύ μικρή!**

- Μειώνεται η απόδοση των μπαταριών/συσσωρευτών;
- Μήπως υπάρχουν πλησίον και άλλα μοντέλα με ασύρματο τηλεκοντρόλ, τα οποία εκπέμπουν ενδεχομένως στην ίδια συχνότητα;
- Μήπως προκαλούν διαταραχές μεταλλικά πλέγματα/οράχτες;
- Οι πυλώνες ηλεκτρικών γραμμών ή εκπομπών προκαλούν ανεξέλεγκτη συμπεριφορά του οχήματος;
- Μήπως υπάρχουν πλησίον γουόκι-τόκι/ασύρματα CB, τα οποία ενδέχεται να προκαλούν διαταραχές;

**Προσοχή:**  
 Ο κατασκευαστής δεν ευθύνεται για διαταραχές ραδιοφώνων ή τηλεόρασεων, οι οποίες προκαλούνται από αναρμόδιες τροποποιήσεις στον εξοπλισμό αυτό. Τέτοιου είδους τροποποιήσεις ενδέχεται να ακυρώσουν το δικαίωμα χρήσης του χρήστη.

**Δήλωση Συμμόρφωσης**  
 Δήλωση συμμόρφωσης σύμφωνα με τις οδηγίες 2014/53/EE (RED). Με το παρόν δηλώνει η εταιρία Dickie-Spielzeug GmbH & Co. KG, ότι το είδος συμμορφώνει με τις βασικές απαιτήσεις και τις άλλες σημαντικές προδιαγραφές των οδηγιών 2014/53/EE. Για την πρωτότυπη δήλωση συμμόρφωσης ακολουθήστε τον παρακάτω σύνδεσμο:  
<http://www.simba-dickie-group.de/de/konformitaetserklaerungen.shtml>

Η σημασία του συμβόλου επί του προϊόντος, επί της συσκευασίας ή επί της οδηγίας χρήσεως. Ηλεκτρικές συσκευές είναι πολύτιμες ύλες και δεν ανήκουν στο τέλος της διάρκειας ισχύος, στα οικιακά απορρίμματα! Βοηθήστε μας στην προστασία περιβάλλοντος και διατήρηση πόρων και δώστε την συσκευή αυτή πίσω στην αρμόδια υπηρεσία απόσυρσης τέτοιων προϊόντων. Τις ερωτήσεις σας επί του ζητήματος αυτού θα σας απαντήσει η αρμόδια Οργάνωση για την αποκομιδή απορριμμάτων ή ο εξειδικευμένος έμπορος.

**Σβήνε πάντα το όχημα και το χειριστήριο μετά από τη χρήση.**

- A** Шаси - поглед отдолу
  - ① Прекъсвачи Вкл. / Изкл
  - ② Гнездо за батериите
  - ③ Капак за затваряне на батерииното гнездо
- B** Зареждане чрез USB кабел
  - Отваряне на отделиението за батерии и поставяне батериите
  - Превключете на „On“ автомобиля
- C** Дистанционно управление
  - ① Лост за управление
  - За посока напред натиснете двата лоста напред, за обратен ход натиснете двата лоста назад. Ако двите левия респ. десния лост напред или назад, автомобилът се завърта в съответната посока. Въртенето се ускорява, когато и двата лоста се натиснат в различни посоки.
  - ② Капак за затваряне на батерииното гнездо
  - ③ Гнездо за батериите
  - ④ Бутон за звук
  - ⑤ Бутон за съответствие
- D** Процедура за приспособяване
  - ① Преместете ключа в позиция „ON“, за да включите автомобила.
  - ② започне да мига.
  - ③ Отпуснете дясната ръчка на контролера. Светлината трябва да изгасне, след това започнете да играете.
  - ④ Ако колата не реагира, преместете ключа в позиция „OFF“ и повторете стъпки от 1 до 3.

- E** Използване на количката
- F** Контролер на трансформирането
- G** турбо функция (задръжте натиснат бутон)
- H** Светлина и звук
- I** Режим динозавър
- J** Управление на динозавъра
- K** Режим на автоматично заспиване
  - След бездействие от 3 минути контролерът на автомобила ще премине в режим на заспиване. Моля, преместете ключа на „OFF“ и след това на „ON“, за възобновите функциите за игра.

**Уважаеми клиенти,**  
 радваме се, че взехте решение да закупите този високочакствен и детайлно изработен продукт. За да се радвате дълго време на Вашия модел Ви умявяме да манипулирате внимателно този артикул, за да предотвратите повреда на чувствителни компоненти. . Желаем Ви много удоволствие при играта!

**Предпазни мерки (Съхранете!)**  
**ПРЕДУПРЕЖДЕНИЕ!** Неподходящо за деца под 3 години. Има опасност от задушаване поради наличието на малки части, които могат да се погълнат! Запазете тези указания в случай на евентуална кореспонденция. Запазено право на цветни и технически промени. За отстраняване на подsigурителните приспособления при транспортиране е необходимо помощта на възрастна лице.

1. Не повдигайте никога превозното средство, докато се въртят колелата.
2. Не приближавайте пръстите, косата или свободно облекло до двигателя или колелата, когато уредът е поставен на "ON".
3. За да предотвратите неочакваното пускане, извадете батериите и акумулаторните батерии от играчката, когато не я използвате.
4. Първо трябва да се включи предавателя и едва след това превозното средство, за да се предотврати неочакваното му пускане. При изключване - първо превозното средство и едва след това предавателя.
5. Използвайте само определените за целта батерии! Поставете ги така, че положителните и отрицателните полюси да лежат правилно! Не изхвърляйте празните батерии в домашния боклук, ами ги занесете до определения пункт за рециклиране или ги изхвърляте в пункта за събиране на специфични отпадъци. Отстранете празните батерии от играчката. Батерии, които не могат да бъдат отново заредени, не трябва да се зареждат. Батерии, които могат да се зареждат, трябва да се извадят предвзрително от играчката. Такива батерии могат да бъдат заредени само под надзора на възрастна лице. Не използвайте различни видове батерии и не употребявайте едновременно стари и нови батерии. Не съединявайте накъсо съединителните мостчета. Не смесвайте новите и старите батерии. Не смесвайте алкални, стандартни (диоксид-цинк) и такива батерии, които могат отново да се зареждат.
6. е да използвате само алкални батерии или презареждаеми батерийни пакети в автомобила.
7. Ние не носим отговорност за какъвто и да било загуба на данни или повреда на софтуера, или друга повреда на компютъра и аксесоарите, причинени от зареждането на батерията.
8. Играчката трябва да бъде свързана само към оборудване от клас II означено със следния символ.

**Особености**

- Превозно средство с 2-канално дистанционно управление
- 7 двигателни функции: напред-наляво-надясно, назад-наляво-надясно, стоп
- 2,4 GHz
- Функция колела
- Контролер на трансформирането
- турбо функция
- Светлина и звук

**Превозното средство не реагира**

- Поставете прекъсвачите на колата и на предавателя на "ON".
- Поставени ли са правилно батериите/акумулаторните батерии?
- Изкривени или замърсени ли са контактите на батерията?
- Изпразнени или дефектни ли са батериите?

**Превозното средство не реагира, Обхватът е твърде малък!**

- Намалява ли мощността на батериите/акумулаторните батерии?
- Има ли в близост други модели с дистанционно управление, които предават на същата честота?
- Предиизвикват ли се смущенията от метални решетки/огради?
- Предавателни и електрически стълбове водят често до неконтролируемо движение на автомобила.
- Има ли в близост Walkie-Talkie/CB-радиоапарати, които могат да предиизвикат смущения?

**Внимание:**  
 Производителят не отговаря за радио или телевизионни смущения, които могат да се предиизвикат от неавторизираната модификация на това оборудване. Такива модификации могат да анулират правото за използване от потребителя.

**Декларация за съответствие**  
 съгласно директива 2014/53/EC (RED). Dickie-Spielzeug GmbH & Co. KG декларира, че артикулът се намира в съответствие с основните изисквания и другите съществени разпоредби на директивата 2014/53/EC. Можете да прегледате оригиналната декларация за съответствие в Интернет на адрес:  
<http://www.simba-dickie-group.de/de/konformitaetserklaerungen.shtml>

Значение на символа върху продукта, опаковката или инструкцията за употреба. Електроуредите са вълнични суровини и не трябва да се изхвърлят в края на техния срок на работа при битовите отпадъци! Помогнете ни при опазването на околната среда и щаденето на ресурсите и предайте този уред в специалните за целта депа. На въпросите Ви ще отговорят компетентната организация, отговорна за отстраняването на отпадъците или Вашият специализиран търговец.

**Винаги изключвайте автомобилчето и контролера след употреба.**



**A**

**Šasi – pohled dolů**  
 ① Zapínač a vypínač  
 ② přihrádka na baterii  
 ③ uzávěr přihrádky na baterii

**B**

**Nabíjení prostoru USB kabel**  
**Otevření prostoru na baterie a vložení baterii**  
**Zapnete auto - poloha „On“**

**C**

**Dálkové ovládní**  
 ① ovládací páčka  
 Pro jízdu dopředu stisknete obě páčky dopředu, pro jízdu dozadu stisknete obě páčky dozadu. Pohnete-li dopředu nebo dozadu pouze levou, resp. pravou páčku, vozidlo se příslušným směrem otáčení zrychlí, jestliže stisknete obě páčky, každou jiným směrem.  
 ② uzávěr přihrádky na baterii  
 ③ přihrádka na baterii  
 ④ Zvukové tlačítko  
 ⑤ Tlačítko transformace



**Milý zákazníku,**

teší nás, že jste se rozhodl pro tento do detailu vypracovaný a kvalitní výrobek. Abyste s tímto výrobkem zacházeli pečlivě, abyste tak zabránili poškození chovlostových vestavěných částí. Přejeme Vám při hře hodně zábavy!

**Bezpečnostní opatření (prosíme o uschování!)**

- UPOZORNĚNÍ!** Nevhodné pro děti do 3 let! Hrozí nebezpečí udušení z důvodu možnosti spojení malých částí. Uschovejte si prosím tyto pokyny pro případnou korespondenci. Barevné a technické změny zůstávají vyhrazeny. K odstranění jistění pro přepravu je nutná pomoc dospělých.
- Nikdy nezdvíhejte vozidlo, pokud se mu točí kola.
- Prsty, vlasy a volné kusy oblečení nedávejte do blízkosti motoru nebo kol, pokud je přístroj zapnutý na „ON“.
- Abyste nedošlo k neočekávanému uvedení do chodu, musí být baterie a akumulátory z hračky při jejím nepoužití vytáhnuty.
- Nejprve musí být zapnutý vysílač a až potom samotné vozidlo, aby nedošlo k neočekávanému uvedení do chodu. Při vypínání nejprve vypnout vozidlo a až potom vysílač.
- Používejte výhradně baterie pro to určené! Vkládejte je tak, aby kladné a záporné póly byly na správném místě! Neodhazujte použité baterie do domácího odpadu, nýbrž je přineste na sběrné místo nebo je zlikvidujte ve skladu zvláštních odpadů. Vytáhněte prázdné baterie z hračky. Baterie, které nejsou určeny pro opětovné dobíjení nesmíte nabíjet. Baterie pro opětovné dobíjení smíte dobíjet výhradně pod dozorem dospělých. Nepoužívejte rozdílné typy baterií a nevkładějte současně nové a použité baterie. Nezkratujte spojovací můstky. Neměchejte nové a staré baterie. Neměchejte alkalické, standardní (uhlík-zinek) a nabíjecí baterie.
- Chcete-li získat nejlepší výsledky, doporučujeme používat s vozidlem pouze alkalické baterie nebo nabíjecí baterie.
- Nezodpovídáme za ztrátu dat nebo poškození softwaru nebo jiná poškození počítače nebo příslušenství způsobená nabíjením baterie.
- Hračka se smí pouze připojit k zařízením třídy II nesoucí následující symbol.



**D**

**Spárovací procedura**  
 ① Zapněte hlavní vypínač do polohy „ON“ pro zapnutí auta.  
 ② Stiskněte a podržte vpravo pravou páčku vysílačky po dobu 5 sekund, dokud kontrolka bliká.  
 ③ Uvolněte pravou páčku vysílačky. Kontrolka zhasne a můžete začít s hrou.  
 ④ V případě, že auto nereaguje, přešuněte přepínač do polohy „OFF“ a zopakujte kroky 1 až 3.

**E**

**Ovládání auta**

**F**

**Ovládač transformace**

**G**

**Turbo funkce (mačkejte tlačítko)**

**H**

**Světla a zvuky**

**I**

**Dino režim**

**J**

**Dino funkce**

**K**

**Automatický režim spánku**  
 Ovladač nebo vozidlo přejdou do režimu spánku po 3 minutách nečinnosti. Přešuněte přepínač na „OFF“ a pak „ON“ pro pokračování ve hře.

**Zvláštnosti**

- Vozidlo s 2-kanalovým radiovým ovládním
- 7 funkcí:
  - vpřed-vlevo-vpravo
  - zpátečka-vlevo-vpravo
  - stop
  - 2,4 GHz
  - Funkce jízda na zadních kolech
  - Ovládač transformace
  - Turbo funkce
  - Světla a zvuky



**Když přístroj nereaguje**

- Spínače na vysílači a na autě nastavte na „ON“ ,
- zkontrolovat, zda jsou správně vloženy baterie/akumulátory,
- zkontrolovat, zda náhodou nejsou kontakty na bateriích ohnuté nebo zašpiněné,
- zkontrolovat, zda nejsou baterie vybité nebo poškozené.

**Vozidlo nereaguje správně, jeho akční rádius je příliš malý!**

- Nevynechává výkon baterie/akumulátorů?
- Nejsou náhodou v blízkosti ještě nějaké jiné modely s radiovým ovládním, které možná vysílají na stejné frekvenci?
- Nezpůsobují rušení kovové mřížky nebo ploty?
- Sloupy elektrického dálkového vedení nebo vysílače často způsobují nekontrolovatelné chování modelů automobilů.
- Nenacházejte se náhodou v blízkosti vysílače přenosné vysílačky/CB, které by mohli způsobit rušení?



**Upozornění:**  
 Výrobce nezodpovídá za žádné rušení rozhlasu nebo televize, které může být způsobeno neautorizovanou modifikací tohoto zařízení. Takovoto modifikace mohou anulovat právo užívání pro uživatele.



**Prohlášení o shodě**  
 podle směrnice 2014/53/EU (RED). Tímto prohlašuje firma Dickie-Spielzeug GmbH & Co. KG, že se výrobek nachází v souladu se základními požadavky a s ostatními příslušnými předpisy směrnice 2014/53/EU. Originální prohlášení o shodě je ke stažení na Internetu na následující adrese:  
<http://www.simba-dickie-group.de/de/konformitaetsklaerungen.shtml>



Význam symbolu na výrobku, obalu nebo návodu k použití. Elektrické přístroje jsou druhotné suroviny a při ukončení jejich použití nepatří do domovního odpadu! Pomáhejte nám při ochraně životního prostředí a při šetření zdrojů a odevzdejte tento přístroj do příslušných sběrů. Případné dotazy Vám zodpoví organizace odpovědná za likvidaci odpadu nebo Váš specializovaný prodejce.

**Po použití vždy vypněte vozidlo a vysílačku.**

**A**

**Alváz alulnézetből**  
 ① Be / Ki kapszoló  
 ② Elemtartó rekesz  
 ③ Elemtartó rekesz

**B**

**Töltés USB kábel**  
**Az elemtartó rekesz kinyitása és az elemek behelyezése**  
**Kapcsolja „be” a járművet**

**C**

**Távvezérlő**  
 ① Vezérlőkár (előre, hátra)  
 Előremenethez nyomja meg mindkét kart előre, hátramenethez nyomja meg mindkét kart hátra. Ha csak a jobb kart nyomja meg előre vagy hátra, akkor a jármű a megfelelő irányba fordul. A fordulás a két kar ellentétes irányba történő nyomásával felgyorsul.  
 ② elemtartó rekesz  
 ③ Elemtartó rekesz  
 ④ Hang gomb  
 ⑤ Átalakítás gomb



**Kedves Vevőnk!**

Örülünk, hogy megvásárolta ezt a minden részleteiben élhető és kiváló minőségű terméket. Annak érdekében, hogy sokáig örömet leljen ebben a modellben, kérjük, gondosan bánjon ezzel a cíkkel, hogy megakadályozza a kényes elemek megsérülését. Sok örömet és jó szórakozást kívánunk a játékhöz!

**Biztonsági rendszabályok (Kérjük megőrizni!)**

- FIGYELMEZTETÉS!** 3 éven aluli gyermeknek nem adható. A lenyelhető apró darabok miatt fulladásveszély áll fenn! Őrítse meg ezeket az útmutatásokat későbbiekben felmerülő kérdései esetére! Színbeli és technikai változtatások joga fenntartva. A szállítási utasítások eltávolításához felnőttnek segítségére van szükség. Tisztítása: elemes játékok esetén száraz ruhával, műanyag játékoknál langyos, szappanos vízzel.
- Soha ne emelje föl a járművet, amíg a kerekek még forognak!
- Az ujjak, a haj és a laza ruházat ne kerüljön a motor vagy a kerekek közelébe, ha a készülék „ON”-ra van kapcsolva!
- A váratlan működésbe lépés elkerülése érdekében az elemeket és az akkukat ki kell venni a játékszerből, ha nincs használatban.
- A véletlen működésbe lépés elkerülése érdekében először az adót, majd a járművet kell bekapcsolni. Kikapcsolásnál először a járművet, utána az adót kell kikapcsolni.
- Kizárólag csak az erre a célra szolgáló elemeket/akkukat alkalmazza! Az elemeket/akkukat úgy helyezze be, hogy a pozitív és a negatív pólus a megfelelő helyen legyen! Az elhasznált elemeket/akkukat ne a háztartási szemétkébe dobja, hanem adja le egy gyűjtőhelyen vagy egy különleges szeméttel gyűjtő szeméttelpelen. A kiürült elemeket/akkukat távolítsa el a játékból. A nem tölthető elemeket nem szabad tölteni. A tölthető akkukat a töltés előtt a játékból ki kell venni. Az újja tölthető akkukat kizárólag csak felöltött felügyelete alatt szabad tölteni. Ne alkalmazzon különböző típusú elemeket/akkukat, és ne helyezzen a játékba egyszerre új és használt elemet/akkut. Ne zárja rövidre az összekötő érintkezőket. Ne keverje az új és a régi elemeket/akkukat. Ne keverje az alkáli- és normál- (szén-cink) elemeket és az újratölthető akkukat.
- A lehető legjobb eredmény érdekében javasoljuk, hogy csak alkáli elemeket vagy újratölthető akkumulátorokat használjon, ha járművön utazik.
- Nem vállalunk felelősséget az adatok elvesztéséért, a szoftver vagy a számítógép vagy tartozékainak egyéb olyan sérüléséért, amelyet az akkumulátor töltése okoz.
- A játékot csak II. osztályú, a következő szimbólummal ellátott készülékhöz csatlakoztassa.



**D**

**Párosítási folyamat**  
 ① Állítsa a kapcsolót „BE” állásba a jármű bekapcsolásához.  
 ② Nyomja és 5 másodpercig tartsa lenyomva a vezérlő jobb karját, amíg a lámpa villog.  
 ③ Engedje el a vezérlő jobb karját. A világítás ki van kapcsolva, majd elkezdhet játszani.  
 ④ Ha az autó nem reagál, akkor állítsa a kapcsolót „KI” állásba, és ismétlje meg az 1-3 lépéseket.

**E**

**A jármű működése**

**F**

**Átalakító vezérlő**

**G**

**Turbó funkció (tartsa lenyomva a gombot)**

**H**

**Fény és hangok**

**I**

**Dínó üzemmód**

**J**

**Dínó működés**

**K**

**Automatikus szundi üzemmód**  
 3 perc üresjárat után a vezérlő vagy a jármű alvó üzemmódba kapcsol. Kérjük, állítsa a kapcsolót „KI”, majd „BE” állásba a játék funkcióinak folytatásához.

**Különlegességek**

- Jármű 2-csatornás rádió-távvezérléssel
- 7 féle menetfunkció:
  - Előre-Balra-Jobbra
  - Hátra-Balra-Jobbra
  - Stop
  - 2,4 GHz
  - Egykerekezés funkció
  - Átalakító vezérlő
  - Turbó funkció
  - Fény és hangok



**A jármű nem reagál**

- Állítsa az adó és a készülék kapcsolóját „ON”-ra!
- Jól vannak berakva az elemek/akkuk?
- Elhajtoltak vagy szennyezettek az elem érintkezői?
- Ki vannak merülve vagy sérültek az elemek?

**A jármű nem megfelelően reagál, a hatósugár túl kicsi!**

- Csökken az elemek/akkuk teljesítménye?
- Más rádió-távvezérlésű modellek is vannak a közelben, amelyek talán ugyanazon a frekvencián adnak?
- Fémrácsok/kerítések zavarják az adást?
- Az adó- vagy villanyoszlopok gyakran okoznak ellenőrizhetetlen viselkedést az autómódelleknél.
- Nincsenek Walkie-Talkie-k/CB-rádiók a közelben, amelyek zavarokat okozhatnak?



**Figyelem:**  
 A gyártó nem vállal felelősséget azért a rádió- vagy TV-vételi zavarért, amelyet a felszerelés jogosulatlan módosításai okoznak. Az ilyen módosítások érvénytelenítik a felhasználó használati jogát.



**Megfelelőségi nyilatkozat**  
 az 2014/53/EU (RED) irányelv szerint. A Dickie-Spielzeug GmbH & Co. KG ezennel kijelenti, hogy az árucikk összhangban van az 2014/53/EU irányelv alapvető követelményeivel és más lényeges előírásaival. Originálna izjava o uskladenosti s vrijedjećim direktivama može se naći na sljedjećoj Internet stranici:  
<http://www.simba-dickie-group.de/de/konformitaetsklaerungen.shtml>



A terméken, a csomagoláson vagy a használati útmutatóon található jel magyarázata. Az elektromos készülékek értékek, tehát a pályafutások végén nem a háztartási hulladékba való! Kérjük, segítsen nekünk védeni a környezetet és megőrizni az erőforrásokat, és adja le a készüléket a megfelelő visszaváltó helyen. Az ezzel kapcsolatos kérdésekre szívesen válaszol Önnek a hulladék-eltávolításért felelős szervezet vagy a szakkereskedő.

**Használat után mindig kapcsolja ki a járművet és a vezérlőt.**



**Šasija – pogled ole**

- Sklopka za uključivanje / isključivanje
- Okno za baterije
- Poklopac okna za baterije

**Punjenje putem USB kabela  
Otvorite pretinac za baterije i umetnite baterije****Uključite vozilo (položaj "On")****Daljinsko upravljanje**

- Upravljačka poluga za vožnju naprijed pritisnite obadje poluge naprijed, za vožnju natrag pritisnite obadje poluge natrag. Ako se pomakne samo lijeva tj. desna poluga naprijed ili natrag, vozilo se okreće u odgovarajući pravac. Okretanje se ubrzava, ako se obadje poluge pritisnu u različite pravce.
- Poklopac okna za baterije
- Okno za baterije
- Gumb za zvuk
- Gumb za transformaciju

**Postupak uparivanja**

- Pomaknite prekidač na položaj "ON" (UKLJ) da biste započeli s upravljanjem vozilom.
- Gurnite i zadržite desnu palicu upravljača udesno 5 sekundi sve dok svjetlo ne počne treperiti.
- Otpustite desnu palicu upravljača. Svjetlo treba biti isključeno. Nakon toga započinete s igrom.
- Ako automobil ne reagira pomaknite prekidač u položaj "OFF" (ISKLJ) i ponovite korake 1 do 3.

**Rad vozila****Upravljač za transformaciju****Turbo funkcija  
(nastavite pritiskati gumb)****Svjetlosni i zvučni efekti****Dino način****Dino rad****Način automatskog mirovanja**

Nakon praznog hoda od 3 minute, upravljač vozila prelazi u način mirovanja. Pomaknite prekidač na položaj "OFF" (ISKLJ) a zatim na "ON" (UKLJ) da biste nastavili s funkcijama za igru.

**Dragi kupče,**

radujemo se, što ste se odlučili za ovaj u detalju vjeran i visokovrijedan proizvod. Kako biste dugo vremena imali nešto od svog modela molimo Vas, da pažljivo rukujete sa ovim artiklom, kako biste spriječili oštećenje osjetljivih elemenata. Puno zadovoljstva kod igranja!

**Mjere opreza (molimo sačuvati!)**

- UPOZORENJE!** Nije namijenjeno djeci mlađoj od 3 godine. Postoji opasnost od gušenja nakon gutanja malih dijelova! Molimo da sačuvate ove napomene u svrhu eventualne korespondencije. Zadržavamo pravo na promjene boje i tehničke promjene. Potrebna je pomoć odraslih pri uklanjanju osiguravanja za transport.
- Vozila ne podizati, dok se kotači okreću.
- Prste, kosu i labavu odjeću ne dovoditi u blizinu motora ako je uređaj uključuen na "ON".
- Za izbjegavanje nepredviđenog rada, iz igračke morate izvaditi baterije i akumulator, ako istu ne koristite.
- Najprije se mora isključiti odašiljač a tek onda vozilo, kako biste izbjegli nepredviđeni rad. Kod isključivanja uvijek najprije isključiti vozilo i tek onda odašiljač.
- Koristite isključivo baterije koje su određene! Postavite ih tako da se pozitivni i negativni pol nalaze na pravom mjestu! Istražene baterije ne bacati u kućno smeće, nego ostaviti na sabirnim mjestima ili u specijalne depoe. Otstranite prazne baterije iz igračke. Baterije koje nisu predviđene za ponovno punjenje se ne smiju puniti. Prije punjenja se za punjenje predviđene baterije moraju izvaditi iz igračke. Samo pod nadzorom odraslih baterije puniti. Ne koristiti baterije različitog tipa i stare i nove baterije ne miješati. Ne činiti kratki spoj sa poveznim mostovima. Ne miješajte nove sa starijim baterijama. Ne miješajte alkali, standardne (ugljen-cink) i baterije podobne za punjenje.
- Za najbolje rezultate preporučamo da koristite samo alkalne baterije ili akumulatorske baterije s vozilom.
- Nismo odgovorni za bilo kakav gubitak podataka ili oštećenje softvera ili druge štete na računalo ili priboru uzrokovano punjenjem baterije.
- Igračka se smije spajati samo na opremu razreda II na kojoj se nalazi sljedeća oznaka.

**Vozilo ne reagira.**

- Sklopke na odašiljaču i vozilu postaviti na "ON".
- Da li su baterije / akumulatori ispravno umetnuti?
- Da li su kontakti baterije savijeni ili prljavi?
- Da li su baterije ispražnjene ili defektna?

**Vozilo ne reagira ispravno, područje doseg premalo!**

- Da li kapacitet baterija / akumulatora popušta?
- Da li su drugi modeli sa bežičnim daljinskim upravljanjem u blizini, koji možda odašiljaju pod istom frekvencijom?
- Da li metalne rešetke / ograde uzrokuju smetnje?
- Stubovi za odašiljanje ili struju često dovode do nekontroliranog ponašanja modela vozila.
- Da li su walkie talkie / CB radioodašiljači u blizini, koji bi mogli uzrokovati smetnje?

**Pozor:**

Proizvođač nije odgovoran za bilo koju vrstu smetnji radija ili televizije, koje su uzrokovane kroz neovlašteno modifikaciju na tim opremama. Takve modifikacije mogu anulirati pravo korisnika na upotrebu.

**Izjava o konformnosti**

u skladu sa Smjernicom 2014/53/EU (RED). Dickie-Spielzeug GmbH & Co. KG ovime izjavljuje, da je artikal usklađen s osnovnim zahtjevima i drugim odgovarajućim propisima proizašlim iz Smjernice 2014/53/EU.

Izvornu deklaraciju o suglasju moguće je vidjeti na Internetu, i to na sljedećoj URL adresi:

<http://www.simba-dickie-group.de/de/konformitaetserklaerungen.shtml>



Značenje simbola otisnutog na proizvodu, pakiranju ili uputi za uporabu. Električni uređaji su sekundarne sirovine pa ne spadaju u kućno smeće nakon isteka uporabnog vijeka! Pomozite nam u zaštiti okoliša i čuvanju sirovina te predajte ovaj uređaj odgovarajućim odlagalištima sekundarnih sirovina. Na pitanja u vezi s tim odgovorit će Vam ustanova zadužena za zbrinjavanje otpada ili Vaša specijalizirana trgovina.

**Nakon uporabe uvijek isključite i vozilo i upravljač.****Posebnosti**

- vozilo s trokanalnim daljinskim radioupravljanjem
- 7 funkcija vožnje: naprijed-lijevo-desno, natrag-lijevo-desno, zaustavljanje
- 2,4 GHz
- Funkcija kotačića
- Upravljač za transformaciju
- Turbo funkcija
- Svjetlosni i zvučni efekti

**Podwozie-widok z dołu**

- Przełącznik włącz/wyłącz
- Schowek na baterie
- Zamknięcie schowka na baterie

**Ładowanie przez przewód USB  
Otwieranie komory baterii i wkładanie baterii****Włącz pojazd****Zdalne sterowanie**

- Drążek sterowniczy  
Aby jechać w przód, aby jechać w tył przechylić obie dźwignie w tył. Jeśli przechylił się tylko lewa lub prawa dźwignia w przód lub w tył, to pojazd odwraca się w danym kierunku. Obrót zostaje przyspieszony, jeśli obie dźwignie przechylyłone zostaną przeciwnych kierunkach.
- Zamknięcie schowka na baterie
- Schowek na baterie
- Przycisk dźwięku
- Przycisk transformacji

**Procedura parowania**

- Aby sterować pojazdem, przesunąć przełącznik w pozycję "ON".
- Popchnij w prawo i przez 5 sekund przytrzymaj prawy drążek kontrolera, aż lampka zacznie migać.
- Puść prawy drążek kontrolera. Lampka powinna być wyłączona, następnie można rozpocząć zabawę.
- Jeśli samochód nie reaguje, przesunąć przełącznik w pozycję "OFF" i powtórz kroki od 1 do 3.

**Działanie pojazdu****Transformacja kontrolera****Funkcja turbo  
(trzymać przycisk wciśnięty)****Światło i dźwięk****Tryb dinozaura****Obsługa dinozaura****Automatyczne przechodzenie w stan uśpienia**

Po 3 minutach braku aktywności, kontroler lub pojazd przelazą się w tryb uśpienia. Aby wznowić działanie funkcji zabawy, przełącz przełącznik w pozycję "OFF", a potem w pozycję "ON".

**Drogi kliencie,**

czeszymy się, że zdecydowaliście się Państwo na wysokiej jakości, wiernie odwzorowany produkt. Abyście długo cieszyli się posiadaniem tego modelu, prosimy obochodzić się nim ostrożnie przez co unikniecie się uszkodzenia wrażliwych części. Życzymy Państwu wiele przyjemności podczas zabawy!

**Środki ostrożności (proszę zachować!)**

- OSTRZEŻENIE!** Nieodpowiednie dla dzieci poniżej 3 lat. Niebezpieczeństwo udławienia się drobnymi elementami, które mogą zostać połknięte! Prosimy zachować wykazówki do ewentualnej korespondencji. Zmiany kolorów i zmiany techniczne są zastrzeżone. Do rozmontowania zabezpieczeń na czas transportu konieczna jest pomoc dorosłych. Samochód: Produkt wykonany z materiałów nie stanowiących zagrożenia dla użytkowników, zgodny z normami EN1 części 1, 2, 3. Posiada atest SGS
- Nie podnosić nigdy pojazdu, którego koła znajdują się w ruchu.
- Jeśli pojazd przełączony jest na "ON", nie zbliżać do okolic silnika i kół rąk, włosów lub luźnego ubrania.
- Aby zapobiec niepożądanemu uruchomieniu się pojazdu, należy wyciągnąć z niego baterie i akumulatorki, kiedy nie jest on używany.
- Aby uniknąć nieprzewidzianego włączenia się pojazdu, należy najpierw włączyć nadajnik, a następnie pojazd. Przy wyłączeniu należy najpierw wyłączyć pojazd, a następnie nadajnik.
- Prosimy stosować wyłącznie określone do tego baterie! Prosimy wkładać je tak, aby plus i minus znajdowały się na właściwych pozycjach! Prosimy nie wyrzucać zużytych baterii do śmieci domowych, lecz dostarczyć je do miejsca zbiórki lub poddać utylizacji na składowisku odpadów specjalnych. Prosimy usuwać zużyte baterie z zabawki. Baterii nie przeznaczonych do ładowania nie należy ładować. Akumulatorki przed ładowaniem należy wyjąć z zabawki. Akumulatorki mogą być ładowane wyłącznie pod nadzorem dorosłych. Prosimy nie stosować różnych typów baterii i nie zakładać jednocześnie nowych i zużytych. Prosimy nie zwierać kontaktów. Prosimy nie mieszać nowych i starych baterii. Prosimy nie mieszać baterii alkalicznych, standardowych (węglowo-cynkowych) i akumulatorów.
- Aby uzyskać jak najlepszy rezultat, zalecamy używanie wyłącznie baterii alkalicznych lub zestawów akumulatorów dołączonych do pojazdu.
- Nie ponosimy odpowiedzialności za jakiegokolwiek przypadek utraty danych, uszkodzenia oprogramowania lub innego uszkodzenia komputera lub akcesoriów spowodowane ładowaniem baterii.
- Zabawkę należy podłączać wyłącznie do urządzeń klasy II oznaczonych następującym symbolem.

**Pojazd nie reaguje**

- Przełącznik nadajnika i pojazdu nastawić na "ON".
- Czy baterie/akumulatorki włożone są prawidłowo?
- Czy końcówki baterii są wygięte lub zabrudzone?
- Czy baterie są wyładowane lub lepsze?

**Pojazd nie reaguje prawidłowo, zasięg jest za mały!**

- Czy moc baterii/akumulatorów słabnie?
- Czy w pobliżu znajdują się inne zdalnie sterowane modele, które nadają na tej samej częstotliwości?
- Czy przyczyna usterek są metalowe kraty/ploty?
- Maszyny nadawcze lub sieci elektryczne są często przyczyną niekontrolowanego zachowania się modelu.
- Czy w pobliżu znajdują się walkie-talkie/CB-radia, które mogą być przyczyną usterek?

**Uwaga:**

Producent nie jest odpowiedzialny za usterek w odbiorze radia lub telewizji, których przyczyną są nieautoryzowane modyfikacje w urządzeniu. Tego typu modyfikacje mogą być przyczyną anulowania praw użytkownika urządzenia.

**Deklaracja zgodności**

z wytyczną 2014/53/EU (RED). Dickie-Spielzeug GmbH & Co. KG niniejszym oświadcza, że artykuł odpowiada zasadniczym wymagom, jak i innym istotnym postanowieniom wytycznej 2014/53/EU.

Oświadczanie o zgodności z prawem w oryginale można obejrzeć w Internecie pod następującym adresem:

<http://www.simba-dickie-group.de/de/konformitaetserklaerungen.shtml>



Znaczenie symbolu na produkcie, opakowaniu lub instrukcji obsługi. Urządzenia elektryczne są surowcami wtórnymi i po zużyciu się nie wolno ich wyrzucać wraz z odpadkami domowymi! Proszę pamiętać o naszym środowisku jak i kończących się zapasach bogactw naturalnych i oddać urządzenie do punktu skupu opakowań wtórnych. Dalszych informacji w sprawie usuwania odpadów można zasięgnąć w urzędzie lub u sprzedawcy.

**Po użyciu pojazd i kontroler należy zawsze wyłączyć.****Szczegóły**

- Pojazd z 2-kanalowym zdalnym sterowaniem
- 7 funkcji do jazdy: do przodu-w lewo-w prawo do tyłu-w lewo-w prawo stop
- 2,4 GHz
- Funkcja podrywania przednich kół w powietrze
- Transformacja kontrolera
- Funkcja turbo
- Światło i dźwięk

A

**Șasiul - vedere partea inferioară**

- 1 Întrerupătorul conectat/deconectat
- 2 cutia cu baterii
- 3 Închiderea cutiei pentru baterii

B

**Încărcare prin cablul USB**  
**Deschiderea compartimentului pentru**  
**baterii și introducerea bateriilor**  
**Porniți vehiculul comutând pe „ON”**

C

**Telecomanda**

- 1 Maneta de comandă  
Pentru mersul înainte, mișcați ambele pârghii în față, pentru mersul înapoi, mișcați ambele pârghii înapoi. Dacă se deplasează numai pârghia stângă, respectiv dreaptă înainte sau înapoi, vehiculul se rotește în direcția respectivă. Rotirea se accelerează dacă ambele pârghii sunt mișcate în direcții contrare.
- 2 Închiderea cutiei pentru baterii
- 3 cutia cu baterii
- 4 Buton de sunet
- 5 Buton de transformare



D

**Procedura de conectare**

- 1 Poziționați întrerupătorul pe "ON" pentru a porni vehiculul.
- 2 Împingeți și țineți apăsată maneta dreaptă a telecomenzii înspire dreapta timp de 5 secunde până când indicatorul luminos clipește.
- 3 Eliberați maneta dreaptă a telecomenzii. Indicatorul luminos trebuie să fie stins, după care începeți să vă jucați.
- 4 Dacă mașina nu răspunde, poziționați întrerupătorul pe "OFF" și repetați pașii 1-3.



E

**Operarea vehiculului**

F

**Transformarea telecomenzii**

G

**Funcție turbo (mențineți butonul apăsat)**

H

**Lumini și Sunete**

I

**Mod Dinozaur**

J

**Funcționarea dinozaurului**

K

**Modul auto de adormire**

După 3 minute de neutilizare, telecomanda sau mașina vor intra în în mod de adormire. Vă rugăm deplasați întrerupătorul pe "OFF" și după care pe "ON" pentru a re-lua funcțiile de joacă.

RO

**Stimate client,**

ne bucurăm că v-ați decis pentru acest produs precis în detalii și de înaltă calitate. Pentru a vă bucura timp îndelungat de modelul dumneavoastră, vă rugăm să manipulați cu grijă acest articol spre a evita deteriorarea pieselor atașate sensibile. Vă dorim mult amuzament la joacă!

**Măsurile de precauție (rugăm a se păstra!)**

1. **AVERTIZARE!** Nepotrivit pentru copii sub 3 ani. Există pericolul de afixiere prin piesele de mici dimensiuni ce pot fi înghițite! Vă rugăm să păstrați aceste indicații pentru cazul unui eventual schimb de scrisori. Ne rezervăm dreptul unui modificări de ordin tehnic și de culoare. Este necesar ajutorul adulților pentru îndepărtarea siguranțelor de transport.
2. A nu se ridica niciodată vehiculul atât timp cât roțile se mai învârt.
3. A nu se aduce degetele, părul și piesele libere de îmbrăcăminte în apropierea motorului sau a roților, când aparatul este conectat în poziția „ON”.
4. Spre a se evita o punere în funcțiune neprevăzută, bateriile și acumulatorii trebuie să extrase din jucărie în caz de nefolosire.
5. Întâi trebuie pus în funcțiune emițătorul și apoi vehiculul spre a se evita o funcționare neprevăzută. La oprire, a se deconecta întâi vehiculul și apoi emițătorul.
6. Folosiți în mod exclusiv bateriile stabilite în acest scop! Plasați-le astfel încât polii pozitivi și negativi să se afle la locul corect! Nu aruncați bateriile consumate în gunoier menajer, ci duceți-le la un punct de colectare sau eliminați-le printr-un depozit de deșeuri speciale. Înlăturați bateriile consumate din jucărie. Nu este permisă încărcarea bateriilor nereîncărcabile. Bateriile reîncărcabile se vor scoate din jucărie înainte de încărcare. Încărcarea bateriilor reîncărcabile este permisă exclusiv sub supravegherea adulților. Nu folosiți tipuri diferite de baterii și nu introduceți concomitent baterii noi și folosite. Nu scurtcircuitați căile de conectare. Nu amestecați bateriile noi și vechi. Nu amestecați bateriile alcaline, standard (carbon-zinc) și reîncărcabile.
7. Pentru rezultate optime vă recomandăm să utilizați pentru vehicul numai baterii alcaline sau baterii reîncărcabile de.
8. Nu suntem responsabili de nicio pierdere de date și nici de vreo deteriorare de software, sau de altă deteriorare a computerului sau a accesoriilor provocată de încărcarea acumulatorilor.
9. Jucăria trebuie conectată numai la echipament de Clasa II care poartă următorul simbol.

?

**Vehiculul nu reacționează**

- A se plasa întrerupătorul emițătorului și a mașinii în poziția „ON”.
- Bateriile/acumulatorii sunt corect introduși?
- Contactele bateriei sunt îndoitte sau murdărite?
- Bateriile sunt descărcate sau defecte?

**Vehiculul nu reacționează corect, autonomia este prea mică!**

- Se reduce puterea bateriilor/acumulatorilor?
- Mai există alte modele cu telecomandă în apropiere, care poate emite pe aceeași frecvență?
- Există grilaje/garduri metalice care provoacă perturbări?
- Stâlpii de emisie sau de înaltă tensiune provoacă adesea un comportament necontrolat al modelului auto.
- Există în apropiere aparate de emisie-recepție/CB care pot provoca perturbări?

!

**Atenție:**

Producătorul nu răspunde pentru nici o perturbare radio sau TV provocată de o modificare neautorizată a acestui echipament. Asemenea modificări pot anula dreptul de folosire al utilizatorului.

CE

**Declarație de conformitate**

conform directivei 2014/53/UE (RED). Dickie-Spielzeug GmbH & Co. KG declară prin prezenta că articolul se află în conformitate cu cerințele fundamentale și celelalte reglementări relevante ale directivei 2014/53/UE.

Originalul declarației de confirmare poate fi vizualizat pe Internet la următorul URL:

<http://www.simba-dickie-group.de/de/konformitaetserklaerungen.shtml>



Semnificația simbolului pe produs, amblaj sau instrucțiunile de folosire. Aparatele electrice sunt materii prime și locul lor după încheierea ciclului de viață nu este în gunoier menajer! Ajutați-ne la menajera mediului și a resurselor, predând acest aparat la punctele corespunzătoare de colectare. Răspunsuri la întrebările referitoare la aceste chestiuni vă oferă organizația responsabilă cu colectarea deșeurilor sau comerțiantul dumneavoastră specializat.

**Opriti întotdeauna vehiculul și telecomanda după utilizare.**

A

**Вид шасси снизу**

- 1 Выключатель
- 2 Батарейный отсек
- 3 Крышка батарейного отсека

B

**Зарядка при помощи USB-кабеля**  
**Как открыть батарейный отсек и**  
**вставить батарейки**  
**Включите транспортное средство**

C

**Дистанционное управление**

- 1 Рычаг управления  
Для движения вперед нажмите оба рычага вперед, для движения задним ходом нажмите оба рычага назад. При передвижении только левого или правого рычага вперед или назад автомобиль поворачивается в соответствующем направлении. Поворот ускоряет ся, если нажимать оба рычага в разных направлениях.
- 2 Крышка батарейного отсека
- 3 Батарейный отсек
- 4 Кнопка звука
- 5 Кнопка трансформации



D

**Процедура сопряжения**

- 1 Установите переключатель в положение «ON» (ВКЛ.), чтобы включить транспортное средство.
- 2 Сдвиньте правый рычаг пульта управления вправо и удерживайте его в таком положении 5 секунд, пока индикатор не начнет мигать.
- 3 Отпустите правый рычаг пульта управления. Когда индикатор перестанет мигать, можно начинать игру.
- 4 Если автомобиль не реагирует на сигналы пульта управления, переместите переключатель в положение «OFF» (ВЫКЛ.) и повторите шаги 1-3.



E

**Управление машиной**

F

**Преобразование пульта управления**

G

**Функция турбо (удерживайте кнопку)**

H

**Звуки и подсветка**

I

**Режим «Дино»**

J

**Использование «Дино»**

K

**Автоматический спящий режим**

После 3 минут в режиме ожидания пульт управления или транспортное средство автоматически переходят в спящий режим. Переместите переключатель в положение «OFF» (ВЫКЛ.), а затем в положение «ON» (ВКЛ.), чтобы возобновить функции игры.

RUS

**Уважаемый покупатель!**

Мы рады, что вы выбрали это детализованное и высококачественное изделие. Чтобы изделие прослужило как можно дольше, обращайтесь с ним заботливо, предотвращая повреждение других деталей конструкции. Надеемся, вы получите настоящее наслаждение от игры!

**Меры предосторожности****(не выбрасывайте!)**

1. **ВНИМАНИЕ!** Игрушку не рекомендуется давать детям до 3 лет. Существует опасность задолаться при проглатывании мелких частей. Пожалуйста сохраните у себя данную инструкцию на случай возможной корреспонденции. Производитель оставляет за собой право на цветовые и технические модификации. Необходима помощь взрослых для того чтобы удалить предохраняющие части упаковки.
2. Не поднимайте транспортное средство, пока возвращается колесо.
3. Когда выключатель находится в положении ON (ВКЛ.), не приближайте пальцы, волосы или свободные элементы одежды к двигателю или колесам.
4. Чтобы не допустить случайного включения, извлекайте батареи и аккумуляторы, когда игрушка не используется.
5. Чтобы не допустить непредусмотренного использования, вначале включите передатчик, а затем — транспортное средство. Выключение в обратной последовательности: вначале транспортное средство, а затем — передатчик.
6. Рекомендуется применять только предусмотренные батарейки типа I (при вложении батареек следите за тем, чтобы положительный и отрицательный полюса находились на указанном конце! Не выкидывайте батарейки вместе с кухонными отходами. Батарейки следует сдать в предназначенный для этого пункт сбора или на мусорную свалку для специальных отходов. Пустые батарейки следует сразу же удалить из игрушки. Нельзя заряжать батарейки, которые не предназначены для подзарядки. Прежде чем зарядить батарейки, которые предназначены для подзарядки, их необходимо вынуть из игрушки. Батарейки, предназначенные для подзарядки, заряжать только под присмотром взрослых! Не применяйте батарейки разного типа, не применяйте одновременно новые и бывшие в употреблении батарейки. Избегайте короткого замыкания соединительных перемычек. Не смешивайте старые и новые батарейки. Не смешивайте батарейки с щелочными, стандартными (угольноцинковыми) и батарейки, предназначенные для подзарядки с элементами.
7. Для достижения наилучших результатов рекомендуем использовать только щелочные батарейки или автомобильные комплекты перезаряжаемых аккумуляторов.
8. Мы не несем ответственности за любую потерю данных, сбой в работе программного обеспечения и другие повреждения компьютера или аксессуаров, вызванные зарядкой аккумулятора.
9. Игрушку можно подключать только к оборудованию класса II, имеющему следующее обозначение.

?

**Транспортное средство не реагирует на команды**

- Установите выключатель на передатчике и на транспортном средстве в положение ON (ВКЛ.).
- Убедитесь, что батареи (аккумуляторы) вставлены правильно.
- Возможно, контакты батарей погнуты или загрязнены.
- Убедитесь, что батареи не разрядились и не имеют повреждений.

**Транспортное средство неправильно реагирует на команды, малый диапазон действия**

- Возможно, заканчивается заряд в батареях (аккумуляторах).
- Возможно, поблизости используются другие устройства с дистанционным управлением, работающие на той же частоте.
- Помехи от металлических решеток или забора?
- Неконтролируемое поведение транспортного средства может быть вызвано расположенными рядом радиомачтами и линиями электропередач.
- Нет ли поблизости радиотелефонов или других средств радиосвязи, которые создают помехи для сигнала?

!

**Внимание!**

Производитель не несет ответственности за нарушение радио- и телевизионного сигнала, вызванное несением неразрешенных изменений в конструкцию устройств. Несение таких изменений может послужить причиной утраты собственником права на пользование устройством.

CE

**Заявление о соответствии**

директиве 2014/53/UE (RED). Настоящим Dickie-Spielzeug GmbH & Co. KG заявляет, что данный товар удовлетворяет основным требованиям и другим соответствующим предписаниям директивы 2014/53/UE.

Оригинал заявления о соответствии находится в Интернете по следующему адресу:

<http://www.simba-dickie-group.de/de/konformitaetserklaerungen.shtml>



Значение данного символа на продукте, упаковке или инструкции по эксплуатации. Электроприборы содержат ценные ресурсы и не должны поэтому по окончании эксплуатации выбрасываться вместе с обычными бытовыми отходами! Помогите нам в деле охраны окружающей среды и сбережения ресурсов и отдайте этот прибор в соответствующих пунктах приема электротехнических отходов и их переработки. На Ваши вопросы по этому поводу Вам дадут ответ занимающиеся такой переработкой учреждения либо продавцы наших специализированных магазинов.

**Всегда выключайте игрушку и пульт управления после использования.****Особенности**

- Транспортное средство с триканальным радиоуправлением
- 7 функции движения: вперед-влево-вправо, назад-влево-вправо, стоп
- 2,4 GHz
- Функция езды на заднем колесе
- Преобразование пульта управления
- Функция турбо
- Звуки и подсветка

A

**Šasi – pogled dole**

- ① Zapinač a vypinač
- ② prihradka na bateriju
- ③ uzáver prihradky na bateriju

**Nabijanie cez USB kábel  
Otvorenie priestoru na batérie a  
vloženie batérií****Zapnite auto - poloha „On“**

B

C

**Dialkové ovládanie**

① ovládací páka

Ak chcete, aby auto jazdilo dopredu, stlačte obe páčky dopredu, pre jazdu dozadu stlačte obe páčky dozadu. Ak pohnete len ľavou alebo len pravou páčkou dopredu či dozadu, vozidlo sa otočí príslušným smerom. Otočenie sa z rýchli, ak stlačíte páčky rôznymi smermi.

② uzáver prihradky na bateriju

③ prihradka na bateriju

④ Zvukové tlačidlo

⑤ Tlačidlo transformácie

**Postup spárovania**

- ① Prepnite prepínač do polohy „ON“ pre zapnutie auta.
- ② Stlačte a podržte vpravo pravú páčku vysielачky po dobu 5 sekúnd, pokiaľ kontrolka bliká.
- ③ Uvoľnite pravú páčku vysielачky. Kontrolka zhasne a môžete začať s hrou.
- ④ V prípade, že vozidlo nereaguje, prepnite prepínač do polohy „OFF“ a zopakujte kroky 1 až 3.

E

**Ovládanie auta**

F

**Ovládač transformácie**

G

**Turbo funkcia (stláčajte tlačidlo)**

H

**Svetlá a zvuky**

I

**Dino režim**

J

**Dino funkcia**

K

**Automatický režim spánku**

Ovládač alebo vozidlo prejdú do režimu spánku po 3 minútach nečinnosti. Presuňte prepínač na „OFF“ a potom na „ON“ pre pokračovanie v hre.

SK

**Milý zákazník,**

teší nás, že ste sa rozhodli pre tento tak do detailov vypracovaný a kvalitný výrobok. Aby ste sa mohli dlho radovať z Vášho modelu prosíme Vás, aby ste s týmto výrobkom zachádzali starostlivo, aby ste tak zabránili poškodeniu chlostivých prírodných častí. Želáme Vám pri hre veľa zábavy!

**Bezpečnostné opatrenia  
(prosíme o uschovanie!)**

1. **UPOZORNENIE!** Nevhodné pre deti do troch rokov. Hrozí nebezpečenstvom udusenja z dôvodu možnosti prehltnutia malých častí. Tieto pokyny prosím uschovajte pre prípadnú korešpondenciu. Farebné a technické zmeny zostávajú vyhradené. Na odstránenie dopravnej poistky je nevyhnutná pomoc dospelých.
2. Nikdy nezdvíhajte vozidlo, pokiaľ sa mu točia kolesá.
3. Prsty, vlasy a voľné kusy oblečenia neďavajte do blízkosti motora alebo kolies ak je prístroj zapnutý na „ON“.
4. Aby nedošlo k neočakávanému uvedeniu do činnosti, musia byť batérie akumulátorové pri nepoužití hračky vybrané.
5. Najskôr musí byť zapnutý vysielач a až potom vozidlo samotné, aby nedošlo k neočakávanému uvedeniu do činnosti. Pri vypínaní najskôr vypnúť vozidlo a až potom vysielач.
6. Používajte výhradne predpísaný typ batérií! Vložte ich tak, aby kladné a záporné póly boli na správnom mieste. Nevyhádzajte použité batérie do komunálneho odpadu, ale odnesť ich do zberne alebo zlikvidujte na skládke nebezpečného odpadu. Vybité batérie z hračky vyťahujte. Batérie, ktoré nie sú určené na dobíjanie, sa nesmú dobíjať. Batérie, ktoré sa dajú dobíť, pred dobíjaním vyťahujte z hračky. Dobíjacie batérie sa musia dobíjať výhradne pod dohľadom dospelých osôb. Nepoužívajte súčasne rozdielne typy batérií a nové a použité batérie. Neskratujte spojovacie mostíky. Nepoužívajte súčasne nové a staré batérie, alkalické batérie, štandardné batérie (uhlík-zinok) a dobíjacie batérie.
7. Ak chcete získať najlepšie výsledky, odporúčame používať s vozidlom len alkalické batérie alebo nabíjacie batérie.
8. Nezodpovedáme za stratu údajov alebo poškodenie softvéru alebo iné poškodenia počítača alebo príslušenstva spôsobené nabíjaním batérie.
9. Hračka sa smie pripojiť len na zariadenie triedy II s nasledujúcim symbolom.

**Keď prístroj nereaguje**

- Spínače na vysielачi a na aute nastaviť na „ON“.
- skontrolovať, či sú batérie/akumulátorové správne založené,
- skontrolovať, či nie sú náhodou kontakty na baterkách ohnuté alebo zašpinené,
- skontrolovať, či nie sú batérie vybité alebo poškodené.

**Vozidlo nereaguje správne,  
jeho akčný rádius je príliš malý!**

- Nevymecháva výkon batérie/akumulátorov?
- Nie sú náhodou v blízkosti ešte nejaké iné modely s rádiovým ovládaním, ktoré vysielajú možná na rovnakej frekvencii?
- Nespôsobia rušenie kovové mriežky alebo ploty?
- Stípy elektrických dialkového vedenia alebo vysielачov často spôsobujú nekontrolovateľné správanie sa modelov automobilov.
- Nenachádzajú sa náhodou v blízkosti vysielачe Walkie-Talkies/ CB, ktoré by mohli spôsobiť rušenie?

**Upozornenie:**

Výrobca nezodpovedá za žiadne rušenie rozhlasu alebo televízie, ktoré môže byť spôsobené neautorizovanou modifikáciou na tomto zariadení. Takéto modifikácie môžu zrušiť právo používania pre používateľa.

**Prehlásenie o zhode**

podľa smernice 2014/53/EÚ (RED). Týmto prehlasuje firma Dickie-Spielzeug GmbH & Co. KG, že výrobok je v zhode so základnými požiadavkami a ostatnými relevantnými predpismi smernice 2014/53/EÚ.

Originál vyhlásenia o zhode je k nahľadnutiu na internete na nasledujúcej URL:  
<http://www.simba-dickie-group.de/de/konformitaetserklaerungen.shtml>



Význam symbolu na výrobku, obale alebo návode na použitie. Elektrické prístroje sú zbernou surovinou a nepatria po ukončení životnosti do domového odpadu! Pomáhajte nám pri ochrane životného prostredia a ochrane prírodných zdrojov a odovzdajte tento prístroj na danom zbernom mieste. Otázky k tomu Vám zodpovie organizácia zodpovedná za odstraňovanie odpadov alebo Váš predajca.

**Po použití vždy vypnite vozidlo a  
vysielачku.**

SI

**Videz šasijsje od spodaj**

- ① Stikalo za vklop/izklop
- ② Predal za baterije
- ③ zapiralo predala za baterije

B

**Polnjenje prek kabla USB  
Odprite prostor za baterijo in vstavite  
baterije****Vključite vozilo z gumbom »On«**

C

**Daljinsko krmiljenje**

① Krmilna ročica

Za vožnjo naprej pritisnite oba vzvoda v smer naprej, za vožnjo nazaj pa pritisnite oba vzvoda v smer nazaj. Ko se premika samo levi, oziroma samo desni, vzvod naprej, ali nazaj, vozilo zavije v ustrezno smer. Zavijanje se pospeši, če so oba vzvoda pritisnjena v različni smeri.

② zapiralo predala za baterije

③ Predal za baterije

④ Gumb za zvok

⑤ Gumb za transformacijo

D

**Postopek seznanjanja**

- ① Premaknite stikalo v položaj »ON«, da vključite vozilo.
- ② Pritisnite in 5 sekund držite desno palčico krmilnika desno, dokler lučka ne začne utripati.
- ③ Spustite desno palčico krmilnika. Ko lučka ne svetli, lahko začnete igrati.
- ④ Če se avtomobil ne odziva, premaknite stikalo v položaj »OFF« in ponovite korake 1–3.

E

**Vozilo deluje**

F

**Krmilnik za transformacijo**

G

**Funkcija Turbo (Pritiskajte gumb)**

H

**Svetlobni in zvočni učinki**

I

**Način Dino**

J

**Delovanje Dino**

K

**Način samodejnega mirovanja**

Ko krmilnik 3 minute ni uporabljen, se krmilnik ali vozilo preklopi v stanje mirovanja. Premaknite stikalo v položaj »OFF« in nato »ON«, da nadaljujete delovanje.

**Dragi kupec,**

veseli smo, da ste se odločili za ta v detailih zvest in visokokakovosten izdelek. Da se boste dolgo veselili svojega modela, vas prosimo, da skrbno ravinate s tem artiklom in tako preprečite poškodovanje občutljivih priključnih delov. Želimo vam veliko zabave pri igri!

**Preventivni ukrepi (Prosimo vas,  
da jih shranite!)**

1. **OPOZORIL!** Ni primerno za otroke, mlajše od treh let. Obstaja nevarnost zadržitve zaradi majhnih delov, ki se jih da pogoltniti! Prosimo Vas, da te napotke shranite zaradi morebitne korešpondence. Pravice do barnih in tehničnih sprememb je pridržana. Da bi odstranili transportna sprostila, je nujna pomoč odraslih oseb.
2. Vozila nikoli ne dvigajte, če se kolesi še vrtita!
3. Prstov, las in ohlapnih oblačil ne postavljajte v bližino motorja ali koles, če je naprava vključena na »ON“.
4. Da se izognete nepredvidenemu zagonu, morate v primeru neuporabe igrace iz nje odstraniti baterije in akumulatore.
5. Najprej vklopite oddajnik in potem vozilo, da se izognete nehotenemu zagonu. Pri izklopu vedno najprej izklopite vozilo in šele potem oddajnik.
6. Uporabljajte izključno baterije, ki so temu namenjene! Vstavite jih na način, da so pozitivni in negativni poli na ustreznih mestih! Ne vizite istošose baterije v koš za smeti, temveč jih odnesite na ustrezno zbiralno postajo ali na odlagalnišče za posebne odpadke. Odstranite prazne baterije iz igrace. Baterij, ki niso polnjljive, ne smete polniti. Polnjljive baterije je potrebno pred polnjenjem vzeti ven iz igrace. Polnjljive baterije je dovoljeno polniti samo pod nadzorom odraslih. Ne uporabljajte baterije različnih tipov ter istočasno nove in rabljene baterije. Ne spojite kratko priključne letvice. Ne mešajte nove in stare baterije. Ne mešajte alkalne, navadne (ogelj-cink) in polnjljive baterije.
7. Za najboljše rezultate priporočamo, da pri vozilu uporabljate alkalne baterije ali baterije za ponovno polnjenje.
8. Ne odgovarjamo za nobeno izgubo podatkov, poškodbe programske opreme ali druge poškodbe računalnika ali dodatne opreme, ki so posledica polnjenja baterij.
9. Igraco lahko priključite le z opremo razreda II, ki nosi naslednji simbol.

**Vozilo ne reagira**

- Stikali oddajnika in avta postavite na »ON«.
- Ali so baterije/akumulatorji pravilno vstavljeni?
- Ali so kontakti baterije prepognjeni oz. umazani?
- Ali so baterije izpraznjene ali pokvarjene?

**Vozilo ne reagira pravilno,  
doseg je preozek!**

- Ali moč baterij/akumulatorjev upada?
- Ali se v bližini nahajajo drugi modeli z radijskim daljinskim upravljanjem, ki morda oddajajo na isti frekvenci?
- Ali kovinske rešetke/ograje povzročajo motnje?
- Oddajni ali elektrčni stebri pogosto privedejo do nekontroliranega obnašanja avtomobilskih modelov.
- Ali se v bližini nahajajo breznični telefoni/CB-oddajniki, ki lahko izzovejo motnje?

**Pozor:**

Proizvajalec ni odgovoren za kakršno koli radijsko ali televizijsko motnjo, ki je bila izzvana zaradi nepooblaščenih sprememb na tej opremi. Takšne spremembe lahko razveljavijo pravico uporabnika do uporabe.

**Izjava o conformnosti**

v skladu s Smernico 2014/53/EÚ (RED). Dickie-Spielzeug GmbH & Co. KG izjavlja, da je artikel izdelan v skladu z osnovnimi zahtevami in drugimi ustreznimi predpisi, ki jih vsebuje Smernica 2014/53/EÚ. Originalno izjavo o skladnosti lahko najdete na naslednjem spletnem naslovu:  
<http://www.simba-dickie-group.de/de/konformitaetserklaerungen.shtml>



Pomin simbola na izdelku, pakiranju ali navodilu za uporabo. Električne naprave so sekundarne surovine, in, kot takšne, ne sodijo med hišne odpadke! Pomagajte nam pri zaščiti okolja in surovin, ter odložite tisto napravo na ustreznih zbirališčih sekundarnih surovin. Na morebitna vprašanja vam lahko odgovori ustanova, pristojna za odstranjevanje odpadkov ali Vaša trgovina.

**Vedno izključite vozilo in krmilnik  
po uporabi.****Posebnosti**

- vozilo s dvokanalnim radijskim daljinskim upravljanjem
- 7 funkcij vožnje: naprej-levo-desno, nazaj-levo-desno
- ustavljanje
- 2,4 GHz
- Funkcija kola
- Krmilnik za transformacijo
- Funkcija Turbo
- Svetlobni in zvočni učinki





**A**

**Шасі (вигляд знизу)**  
 ① Вимикач  
 ② Відділення для батарейок  
 ③ Кришка відділення для батарейок

**B**

**Зарядження через кабель USB**  
**Автомобільна антена**  
**Увімкніть машинку («On»)**

**C**

**Дистанційне керування**  
 ① Важіль керування  
 Для руху вперед натисніть обидва важелі вперед, для руху заднім ходом натисніть обидва важелі назад. При переміщенні лише лівого або правого важеля вперед або назад автомобіль повертається у відповідь йому напрямку. Поворот прискорюється якщо натис кати обидва важелі в різних напрямках.  
 ② Кришка відділення для батарейок  
 ③ Відділення для батарейок  
 ④ Кнопка звуку  
 ⑤ Кнопка трансформації

**D**

**Процес сполучення**  
 ① Пересуньте перемикач у положення «ON», щоб увімкнути автомобіль.  
 ② Загориться індикатор.  
 ③ Відпустіть праву ручку джойстика. Індикатор згасне. Почніть гру.  
 ④ Якщо автомобіль не реагує, пересуньте перемикач в положення «OFF» і повторіть кроки 1- 3.

**E**

**Керування транспортним засобом**

**F**

**Джойстик трансформації**

**G**

**Функція турбо (продовжуйте натискати кнопку)**

**H**

**Світло та звук**

**I**

**Режим Діно**

**J**

**Рух у режимі Діно**

**K**

**Автоматичний неактивний режим**  
 Після роботи на холостому ходу протягом 3 хвилин, джойстик або автомобіль переходять в неактивний режим. Пересуньте спочатку перемикач в положення „OFF”, а потім в положення „ON”, щоб відновити активний режим.

**Шановний покупець!**

Ми щиро вдячні вам за придбання деталізованої високоякісної іграшки! Щоб іграшка прослужила вам якомога довше, поводьтеся з нею дбайливо, намагайтеся не пошкодити чутливі зовнішні елементи. Сподіваємося, ви отримаєте справжнє задоволення від гри!



**Застережні заходи (будь ласка, не викидайте!)**

- УВАГА!** Іграшка не призначена для дітей віком до 3 років. Існує небезпека задихнутися при проковтуванні дрібних частин! Зберігайте цю інструкцію на випадок можливого використання у майбутньому. Можлива зміна кольору і технічних характеристик. Для зняття захисних елементів упаковок необхідна допомога дорослих.
- Не піднімайте транспортний засіб, поки обертаються колеса.
- Якщо вимикач знаходиться у положенні ON (УВІМКН.), не наближайте до мотора або коліс пальці, волосся та елементи одягу, які не прилягають щільно до тіла.
- Щоб запобігти випадковому вмиканню, виймайте батарейки, коли іграшка не використовується.
- Щоб запобігти непередбаченому використанню, вмикайте спочатку передавач, а потім транспортний засіб. Вмикання у зворотній послідовності: спочатку транспортний засіб, а потім передавач.
- Використовуйте лише акумулятори відповідного типу! Вставляючи акумулятори, дотримуйтесь полярності. Не викидайте використані акумулятори разом із побутовим сміттям. Здавайте їх до спеціального пункту збору або утилізації. Розряджені акумулятори необхідно витягти з іграшки. Забороняється заряджати одноразові акумулятори. Багаторазові акумулятори перед зарядкою слід витягти з іграшки. Зарядка багаторазових акумуляторів повинна проводитися тільки під наглядом дорослих. Не використовуйте одночасно акумулятори різних типів, а також нові акумулятори разом із тими, які вже були у використанні. Не допускайте короткого замикання переминок. Не вставляйте одночасно нові і старі акумулятори. Не змішуйте лужні, стандартні (вугільно-цинкові) та багаторазові акумулятори.
- Для забезпечення найкращих результатів рекомендуємо використовувати лише лужні батарейки або автомобільні комплекти перезарядних акумуляторів.
- Ми не несемо відповідальності за втрату даних або пошкодження програмного забезпечення або іншого пошкодження комп'ютера або аксесуарів, що виникли через зарядження акумулятора.
- Іграшку можна підключати виключно до обладнання класу II, що має наступний символ.



**Особливості**

- Транспортний засіб з триканальним дистанційним радіокеруванням
- 7 функцій керування: вперед-ліворуч-праворуч, назад-ліворуч-праворуч, стоп
- 2,4 GHz
- Функція їзди на задніх колесах
- Джойстик трансформації
- Функція турбо
- Світло та звук



**Транспортний засіб не реагує на команди**

- Встановіть вимикачі на передавачеві та транспортному засобі у положення ON (УВІМКН.).
- Перевірте, чи правильно вставлено батарейки.
- Можливо, забруднені або деформовані контакти батарейок.
- Можливо, батарейки розрядилися або пошкоджені.

**Транспортний засіб неправильно реагує на команди, малий радіус дії**

- Перевірте рівень заряду батарейок.
- Можливо, поблизу використовуються інші прилади з дистанційним радіоуправлінням, які працюють на такій же частоті.
- Чи немає поблизу металевих решіток або парканів, які створюють перешкоди для сигналу?
- Неконтрольована поведінка транспортного засобу може бути викликана радіощоглами або лініями електропередач, розташованими поблизу.
- Чи немає поблизу радіотелефонів або інших засобів радіозв'язку, які створюють перешкоди для сигналу?



**Увага!**

Виробник не несе відповідальності за перешкоди проходженню телевізійного і радіосигналу, спричинені внесенням незгодованих змін у конструкцію іграшки. Внесення таких змін може призвести до втрати власником права на користування іграшкою.



**Заява про відповідність**

директиви EC 2014/53/EU (RED) Компанія Dickie-Spielzeug GmbH & Co. KG заявляє, що продукт відповідає основним вимогам та іншим положенням директиви EC 2014/53/EU. Оригінал декларації про відповідність можна переглянути в Інтернеті за наступною адресою: <http://www.simba-dickie-group.de/de/konformitaetserklaerungen.shtml>



Значення символу на продукті, упаковці або у посібнику з експлуатації. Електроприлади містять цінні матеріали і не повинні утилізуватися разом із побутовим сміттям. Здавши прилад до відповідного пункту прийому, ви зробите посильний внесок у справу захисту навколишнього середовища і раціонального використання природних ресурсів. Для отримання відповідної інформації звертайтеся до підприємства з переробки сміття або до спеціалізованих закладів торгівлі.

**Після гри завжди вимикайте автомобіль і джойстик.**

81C9308719 - USB Charger for Twin Cell Li-Fe Battery (6.4V Battery)				
Input Voltage	Input Current	Output Voltage	Output Current	Charging Time
5V	500mA	7.4V	270mA	~ 190 minutes
	1A		430mA	~ 120 minutes
	2A		430mA	



# SERVICE

**D: Service:**

Sollte der Artikel Funktionsstörungen aufweisen, wenden Sie sich bitte vertrauensvoll an die Verkaufsstelle, in der Sie das Spielzeug erworben haben. Falls Ihnen dort nicht weiter geholfen werden kann, nutzen Sie bitte unseren Service im Internet unter <http://service.dickietoys.de>

**GB: Service:**

If the product malfunctions, please do not hesitate to contact the sales outlet where you bought the toy. If they are unable to help you, please use our Internet service at <http://service.dickietoys.de>

**F: SAV :**

En cas de dysfonctionnement de l'article, veuillez vous adresser au point de vente où vous avez acheté le jouet. Si aucune aide ne peut vous y être apportée, veuillez recourir à notre service après-vente sur Internet à <http://service.dickietoys.de>

**NL: Service:**

Indien het artikel functiestoornissen vertoont kunt u het beste contact opnemen met het verkooppunt, waar u het speelgoed heeft gekocht. Als men u daar niet verder kan helpen, gebruik a.u.b. onze Internet service op <http://service.dickietoys.de>

**I: Service:**

Qualora il prodotto dovesse presentare malfunzionamenti, Vi preghiamo di rivolgervi con fiducia al punto vendita in cui avete acquistato il giocattolo. Se lì non fosse possibile esservi d'aiuto, Vi preghiamo di utilizzare il nostro servizio d'assistenza internet sul sito <http://service.dickietoys.de>

**E: Servicio:**

Si el artículo presentara un funcionamiento anómalo, diríjase con total confianza al punto de venta donde ha adquirido el juguete. En caso de que allí no se le pueda ayudar, utilice nuestro servicio postventa de Internet en <http://service.dickietoys.de>

**P: Assistência técnica:**

Se este artigo apresentar problemas de funcionamento, não hesite em dirigir-se à loja onde adquiriu o brinquedo. Caso não o possamos ajudar, utilize o nosso serviço de assistência técnica na Internet, em <http://service.dickietoys.de>

**S: Service:**

Vänd er till försäljningsstället där ni köpt leksaken, om artikeln inte fungerar störningsfritt. Om man inte kan hjälpa er där, rekommenderar vi vår Internet-service under <http://service.dickietoys.de>

**N: Service:**

Dersom denne artikkelen skulle påvise funksjonsfeil, så vennligst henvende deg til forretningen der du har kjøpt leketøyet. Dersom man ikke skulle være i stand til å hjelpe deg der, så vennligst bruk vår service i internett under <http://service.dickietoys.de>

**DK: Service:**

Skulle artiklen udvise funktionsfejl, bedes du henvende dig til forretningen, hvor du har købt legetøjet. Kan man ikke hjælpe dig der, bedes du benytte vores internetservice på <http://service.dickietoys.de>

**FIN: Huolto:**

Jos tuotteessa esiintyy toimintahäiriöitä, käänny luottamuksella leikkikalun myyneen myyntipisteen puoleen. Jos sinua ei voida siellä auttaa, käytä palveluamme Internetissä osoitteessa <http://service.dickietoys.de>

**TR: Servis:**

Eğer ürün işlev arızaları gösterirse, güvenerek oyuncacı satın aldığınız satış noktasına başvurabilirsiniz. Ancak, ilgili yerden hizmet alamıyorsanız o zaman <http://service.dickietoys.de> Internet sayfasındaki servis bölümünden faydalanabilirsiniz.

**GR: Σέρβις:**

Σε περίπτωση που το προϊόν παρουσιάζει διαταραχές λειτουργίας, παρακαλούμε να απευθυνθείτε στο κατάστημα, όπου αγοράσατε το παιχνίδι. Εάν δεν είναι εφικτή εκεί η προσφορά βοήθειας, τότε παρακαλούμε να χρησιμοποιήσετε το Σέρβις μας στη διαδικτυακή πύλη <http://service.dickietoys.de>

**BG: Сервис:**

Ако при този артикул се установи повреда във функцията, Вие може да се обърнете поверително към магазина, където сте закупили играчката. Ако там не могат да Ви помогнат, използвайте нашия сервис в интернет на <http://service.dickietoys.de>

**CZ: Servis:**

Pokud by výrobek vykazoval funkční vady, obraťte se prosím s důvěrou na prodejnu, v níž jste hračku koupili. Pokud Vám zde nedokážou pomoci, využijte náš servis na internetu na adrese <http://service.dickietoys.de>

**H: Ügyfélszolgálat:**

Amennyiben a cikknek működési zavarai lennének, bizalommal forduljon ahhoz az üzlethez, ahol megvette a játékot. Abban az esetben, ha ott nem tudnak segíteni Önnek, az internet szolgáltatásainkat szíveskedjen igénybe venni a következő link alatt: <http://service.dickietoys.de>

**HRV: Servis:**

Ako bi artikl imao funkcijske smetnje, obratite se molimo Vas s puno povjerenja Vašoj trgovini, u kojoj ste kupili igračku. Ako Vam tamo ne budu dalje pomogli, koristite naš servis u Internetu pod <http://service.dickietoys.de>

**PL: Serwis:**

Jeśli zabawka nie działa prawidłowo, proszę skontaktować się ze sklepem, w którym ją zakupiono. W razie gdy nie uzyskają tam Państwo pomocy, proszę skorzystać z naszego portalu serwisowego w internecie pod <http://service.dickietoys.de>

**RO: Service:**

În cazul în care articolul manifestă deranjamente de funcționare, vă rugăm să vă adresați cu încredere unității comerciale în care ați cumpărat jucăria. În cazul în care nu vi se poate da ajutor acolo, vă rugăm să folosiți service-ul nostru din internet la adresa <http://service.dickietoys.de>

**RUS: Сервис:**

При выявлении неисправностей в изделии, уверенно обращайтесь в торговое предприятие, где Вы приобрели игрушку. В случае, если и там Вам не смогут помочь, воспользуйтесь нашим сервисом в интернете по адресу <http://service.dickietoys.de>

**SK: Servis:**

Keby výrobok vykazoval funkčné poruchy, obráťte sa bez obáv na predajňu, v ktorej ste hračku kúpili. Ak vám nedokážu pomôcť, využite náš internetový servis na adrese <http://service.dickietoys.de>

**SI: Podpora:**

Če izdelek ne deluje pravilno, se obrnite na trgovino, kjer ste igračo kupili. Če vam tam ne morejo pomagati, obiščite našo podporo na internetu na <http://service.dickietoys.de>

**UA: Сервіс:**

При виявленні несправностей у виробі, впевнено звертайтеся до торгового підприємства, де Ви придбали іграшку. У випадку, якщо і там Вам не зможуть допомогти, скористайтесь з нашого сервісу в інтернеті за адресою <http://service.dickietoys.de>

## CE 0197

Modul 24022 · 2,4GHz  
DICKIE SPIELZEUG GmbH & Co. KG  
Werkstraße 1 · D-90765 Fürth