



DICKIETOYS RC



DICKIETOYS RC

2,4  
GHz

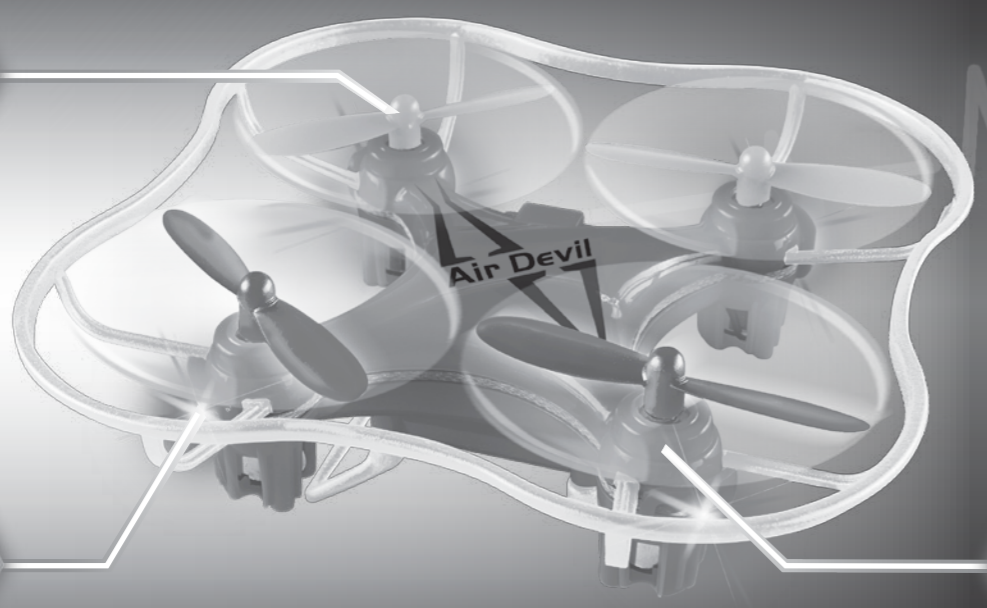

4  
CHANNEL



- D** Bedienungsanleitung..... 1
- F** Mode d'emploi..... 2
- NL** Bedieningshandleiding... 3
- I** Istruzioni per l'uso..... 4
- E** Instrucciones de uso..... 5
- P** Instruções de utilização... 6
- S** Bruksanvisning..... 7
- N** Bruksanvisning..... 8
- GR** Οδηγίες λειτουργίας..... 9
- FIN** Käyttöohje..... 10
- TR** Kullanım Talimatnamesi. 11
- PL** Instrukcja użytkowania... 12

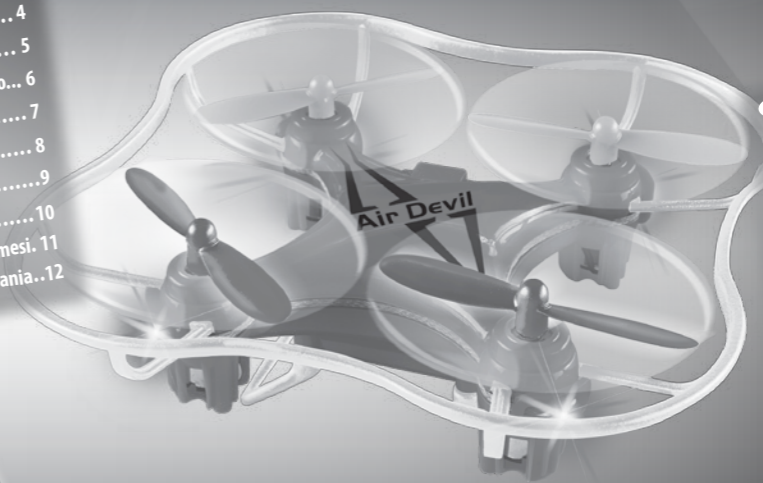

- DK** Betjeningsvejledning..... 13
- CZ** Návod k použití..... 14
- H** Kezelési utasítás..... 15
- HRV** Upute za uporabu..... 16
- BG** Инструкция за експлоатация..... 17
- RO** Instrucțiuni de folosire... 18
- RUS** Инструкция по эксплуатации..... 19
- SK** Návod na použitie..... 20
- SI** Navodilo za uporabo..... 21
- UA** Посібник з експлуатації. 22
- GB** Operating instructions.. 25



DT-01  
AIR DEVIL

20 111 9428

Modul 24010 / 2,4 GHz 10mW Max  
DICKIE SPIELZEUG GmbH & Co. KG  
Werkstr.1 • 90765 Fürth • Germany



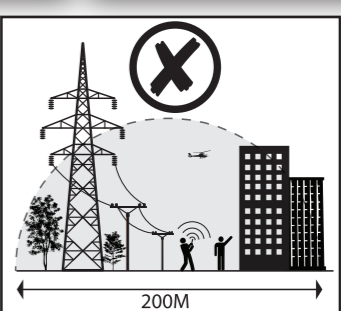
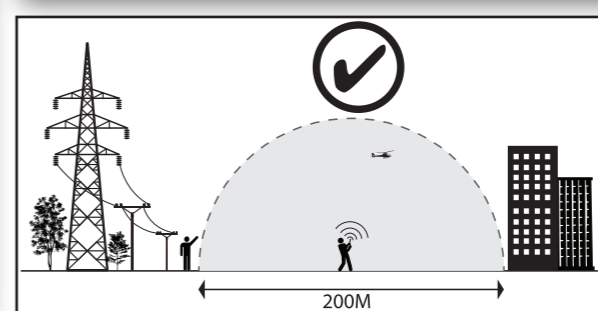
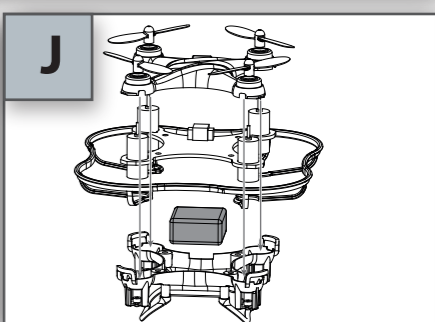
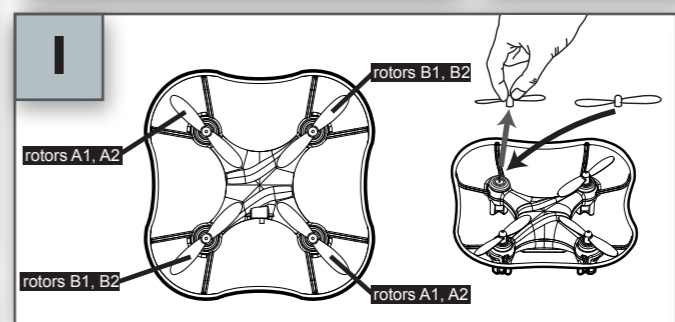
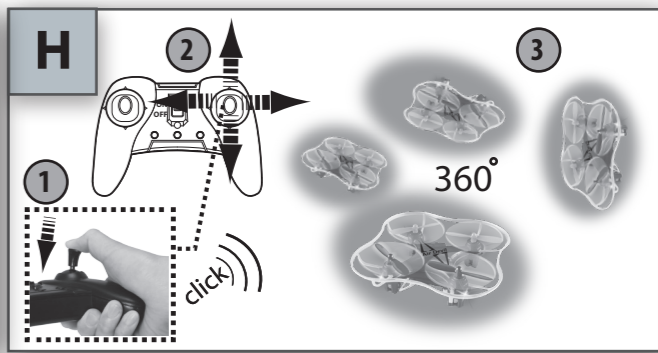
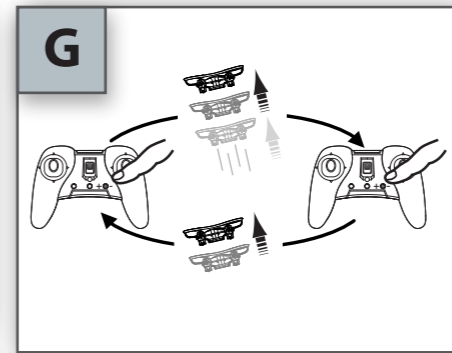
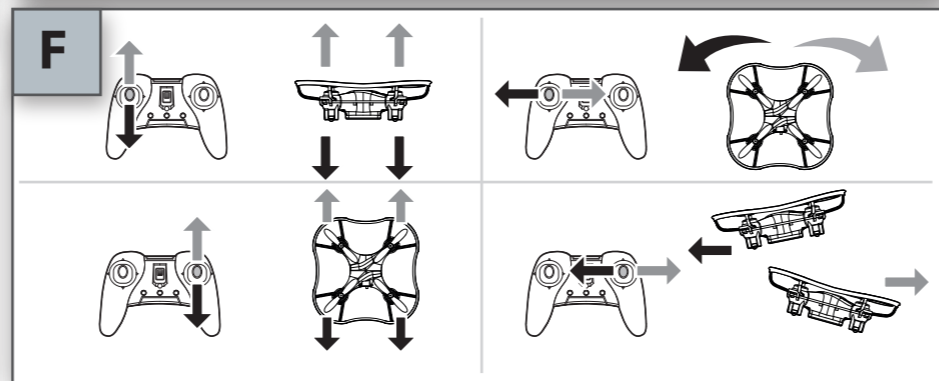
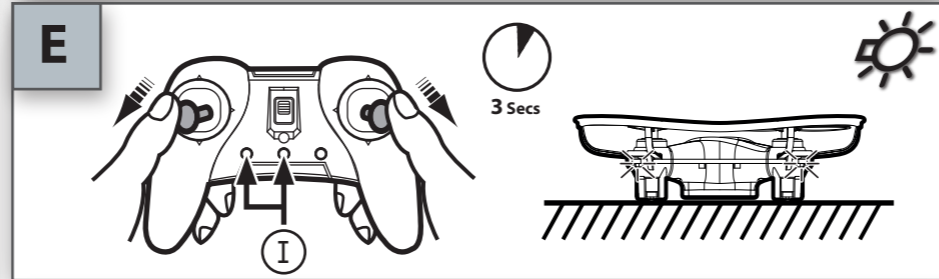
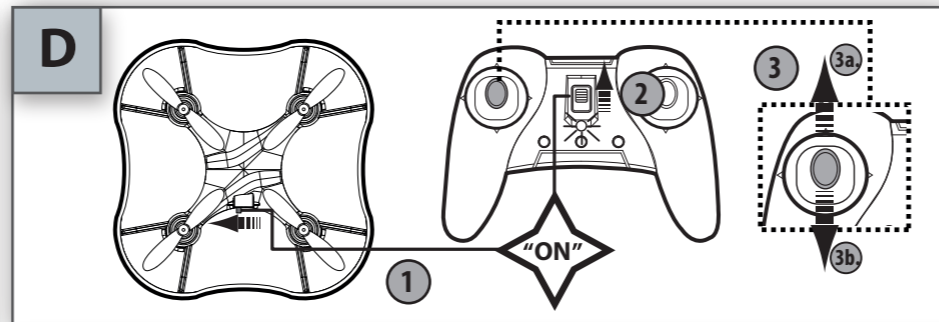
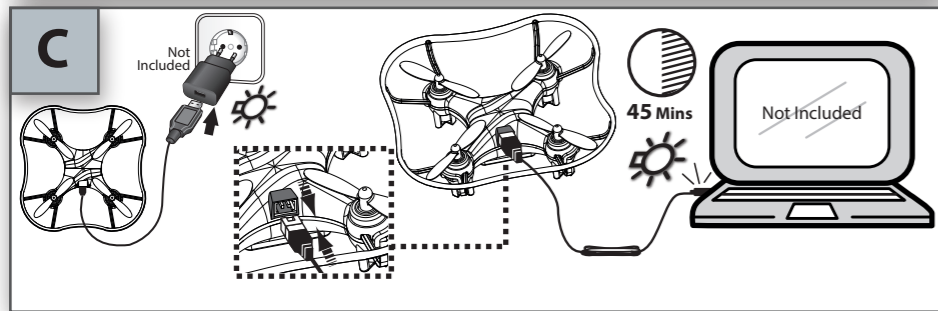
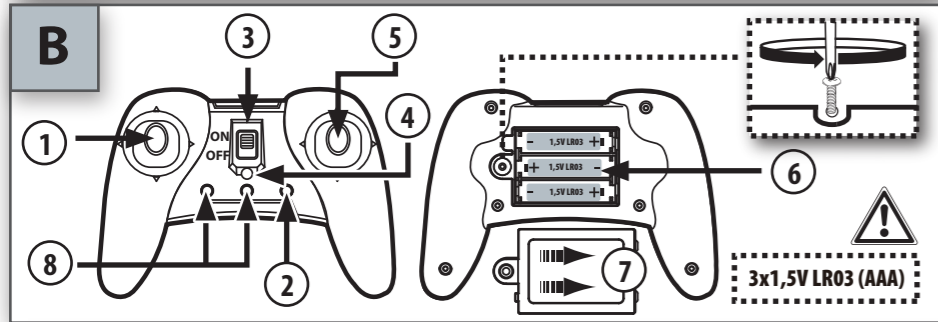
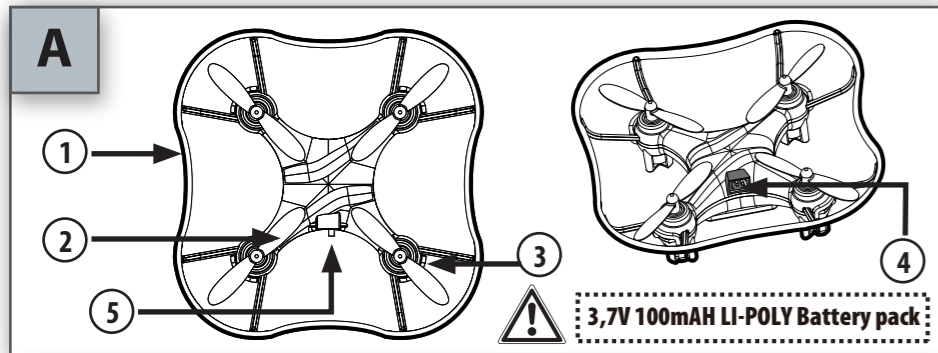

DEUTSCH

**A Quadcopter**  
 ① Propellerschutz  
 ② Rotorblatt  
 ③ Kontrollleuchte  
 ④ Ladebuchse  
 ⑤ Ein-/Aus-Schalter

**B Fernsteuerung**  
 ① Steuerhebel (nach oben/ unten/ Linksdrehung/ Rechtsdrehung)  
 ② Geschwindigkeitsauswahl ("+": Schnelles Fliegen "-": Langsames Fliegen)  
 ③ Ein-/Aus-Schalter  
 ④ Kontrollleuchte  
 a. Steuerhebel (vorwärts/ rückwärts/ links zur Seite/ rechts zur Seite)  
 b. 3D-Stunt Modus  
 ⑤ Batteriefach  
 ⑥ Batteriefachverschluss  
 ⑦ Feineinstellung zur Stabilisierung der Flugposition.

**C Aufladen**  
**Aufladen über USB-Kabel**  
 Bitte schalten Sie das Flugzeug aus. Das USB-Ladekabel mit der USB-Schnittstelle verbinden und den Ladestecker mit der Ladebuchse des Flugzeugs. Die USB-Lade-Kontrollleuchte schaltet sich AUS. Die Ladezeit beträgt ungefähr 45 Minuten. Das Ladekontrolllicht schaltet sich EIN, wenn das Flugzeug komplett aufgeladen ist.  
**Flugzeug nach dem vollständigen Aufladen vom Ladekabel trennen.**

**D Einschalten**  
 ① Stellen Sie den Betriebsschalter des Flugzeuges auf ON und platzieren Sie das Flugzeug waagrecht.  
 ② Stellen Sie den Betriebsschalter der Fernbedienung auf ON, die Kontrollleuchte fängt das Blinken an.  
 ③ Beginnend von der niedrigsten Position den Starthebel auf die höchste Position schieben (3a) und dann auf die niedrigste Position (3b) zurück ziehen. Diesmal ist ein akustisches Signal vom Sendegerät zu hören. Es signalisiert, dass das Flugzeug flugbereit ist.

**E Automatische Kalibrierung**  
 Ziehen Sie zur selben Zeit, den linken Hebel zu der unteren linken Ecke und den rechten Hebel zu der unteren rechten Ecke. Nach 3 Sekunden blinkt das Licht auf der Oberseite des Flugzeug. Die Einstellung ist fertiggestellt. Nun ist das Flugzeug flugbereit. Warnung: Bitte schalten Sie das Flugzeug aus und wiederholen Sie die Vorgänge D + E wenn das Flugzeug weiterhin driftet.  
 ⑦ Feineinstellung zur Stabilisierung der Flugposition.

**F Bedienung des Quadcopters**  
**Geschwindigkeitsauswahl**  
 "+" Taste drücken, um langsam zu fliegen  
 "-" Taste drücken, um schnell zu fliegen

**H 3D-Stunt Modus**  
 Im Flugbetrieb rechten Hebel nach unten drücken und dann in die gewünschte Richtung bewegen, dann fliept der Quadcopter in die gewünschte Richtung.

**I Propellerwechsel**  
 Die richtige Position der Propeller beachten, sonst kann das Flugzeug nicht fliegen!

**J Batterieentsorgung**  
**Lieber Kunde,**  
 wir freuen uns, dass Sie sich für dieses detailgetreue und hochwertige Produkt entschieden haben. Damit Sie lange Freude an Ihrem Modell haben, bitten wir Sie, sorgsam mit diesem Artikel umzugehen, um eine Beschädigung empfindlicher Anbauteile zu verhindern. Um unvorhergesehenen Betrieb zu vermeiden, müssen die Batterien und Akkus bei Nichtverwendung aus dem Spielzeug genommen werden. Wir wünschen Ihnen viel Spaß beim Spielen!  
**Der Quadcopter funktioniert nicht.**  
 • Ist der Betriebsschalter des Sendegerätes und des Quadcopter auf „ON“ gestellt.  
 • Sind Batterien/Akkus richtig im Sender eingelegt?  
 • Ist das Gerät voll aufgeladen?  
 • Sind die Batteriekontakte verbogen oder verschmutzt?  
 • Sind Batterien entladen oder defekt?  
**Der Quadcopter funktioniert nicht korrekt; die Reichweite ist zu klein?**  
 • Lässt die Leistung der Batterien/Akkus nach?  
 • Wird das Gerät bei direkter Sonneneinstrahlung verwendet?  
**Achtung:**  
 Der Hersteller ist nicht verantwortlich für jedwede Radio- oder TV Störung, welche durch unautorisierte Modifikationen an dieser Ausstattung hervorgerufen wird. Solche Modifikationen können das Benutzungsrecht des Anwenders annullieren.  
 Bedeutung des Symbols auf dem Produkt, der Verpackung oder Gebrauchsanleitung. Elektrogeräte sind Wertstoffe und gehören am Ende der Laufzeit nicht in den Hausmüll! Helfen Sie uns bei Umweltschutz und Ressourcenschonung und geben Sie dieses Gerät bei den entsprechenden Rücknahmestellen ab. Fragen dazu beantworten Ihnen die für die Abfallbeseitigung zuständige Organisation oder Ihr Fachhändler.  
**CE Konformitätserklärung**  
 gemäß Richtlinie 2014/53/EU (RED). Hiermit erklärt Dickie-Spielzeug GmbH & Co. KG, daß sich der Artikel in Übereinstimmung mit den Grundbesonderen Anforderungen und den anderen relevanten Vorschriften der Richtlinie 2014/53/EU befindet. Die Original-Konformitätserklärung kann unter folgendem Internet-Link abgerufen werden:  
<http://www.simba-dickie-group.de/de/konformitaetserklaerungen.shtml>  
**Das Flugzeug enthält eine nicht-auswechselbare Batterie.**

**D**  
**Vorsichtsmaßnahmen (Bitte aufbewahren!)**  
**ACHTUNG!** Nicht für Kinder unter 8 Jahren geeignet. Bitte verwahren Sie diese Hinweise für eine eventuelle Korrespondenz. Farbliche und technische Änderungen bleiben vorbehalten. Die Hilfe von Erwachsenen ist erforderlich, um die Transportsicherungen zu entfernen.  
 2. Vor der ersten Benutzung: Lesen Sie gemeinsam mit Ihrem Kind die Benutzerinformationen durch.  
 3. Der Betrieb und der sichere Umgang müssen erklärt werden (bevorzugt mit grafischen Darstellungen).  
 4. Das Fliegen des Quadcopters erfordert Übung und Kinder müssen unter der Aufsicht eines Erwachsenen geschult werden.  
 5. Hinweis für erwachsene Aufsichtspersonen: Prüfen Sie, ob das Spielzeug gemäß der Anleitung zusammengebaut ist. Das Zusammenbauen muss unter Aufsicht eines Erwachsenen erfolgen.  
 6. Hände, Haare und weite Kleidung müssen vom Propeller (Rotor) ferngehalten werden.  
 7. Ändern oder modifizieren Sie nichts am Quadcopter!  
 8. Um eine sichere Benutzung zu gewährleisten, muss das Zimmer, in dem der Quadcopter benutzt wird, ausreichend groß sein. Das Zimmer muss frei von Hindernissen sein.  
 9. Dieses Spielzeug ist nur für den Gebrauch in privaten Bereichen (Haus und Garten) bestimmt.  
 10. Vorsicht! Der Quadcopter sollte nicht gestartet werden, wenn sich Personen, Tiere oder Hindernisse im Flugbereich des Hubschraubers befinden, (30m)  
 11. Vorsicht: Verletzungsgefahr für die Augen! Nicht in der Nähe Ihres Gesichtes fliegen lassen, um Verletzungen zu vermeiden.  
 12. Niemals den Quadcopters hochnehmen, solange die Propeller noch drehen.  
 13. Um unvorhergesehenen Betrieb zu vermeiden, müssen die Batterien und Akkus bei Nichtverwendung aus dem Spielzeug genommen werden.  
 14. Zuerst muss der Sender und dann der Quadcopter eingeschaltet werden, um einen unvorhergesehenen Betrieb zu vermeiden. Beim Ausschalten stets den Quadcopter und dann den Sender abschalten. Verwenden Sie ausschließlich die dafür festgelegten Batterien! Legen Sie sie so ein, dass die positiven und negativen Pole an der richtigen Stelle sind! Werfen Sie verbrauchte Batterien nicht in den Hausmüll, sondern bringen Sie sie zu einer Sammelstelle oder entsorgen Sie sie bei einem Sondermülldepot. Entfernen Sie leere Batterien aus dem Quadcopter. Nicht wiederaufladbare Batterien dürfen nicht aufgeladen werden. Wiederaufladbare Batterien sind vor dem Aufladen aus dem Quadcopter herauszunehmen. Wiederaufladbare Batterien dürfen ausschließlich unter der Aufsicht von Erwachsenen aufgeladen werden. Verwenden Sie keine unterschiedlichen Typen von Batterien und setzen Sie nicht gleichzeitig neue und gebrauchte Batterien ein. Schließen Sie die Verbindungsstege nicht kurz. Mischen Sie nicht neue und alte Batterien. Mischen Sie nicht Alkaline, Standard-(Kohle-Zink) und wiederaufladbare Batterien.  
 16. Weder Kabel im Steckdosenanschluss stecken.  
 17. Wir haften nicht für Datenverlust, Schäden an der Software oder andere Schäden am Computer oder an Zubehör, die durch das Laden der Batterie entstanden sind.  
 18. Ladegerät regelmäßig auf Schäden überprüfen. Bei einem Schaden darf das Ladegerät bis zur vollständigen Reparatur nicht mehr verwendet werden. Ladegerät nur in trockenen Räumen durchführen, Gerät vor Nässe schützen.  
 19. Das Spielzeug darf nur mit Geräten der Klasse II verbunden werden, die mit dem folgenden Symbol versehen sind:

**Service:**  
 Sollte der Artikel Funktionsstörungen aufweisen, wenden Sie sich bitte vertrauensvoll an die Verkaufsstelle, in der Sie das Spielzeug erworben haben. Falls Ihnen dort nicht weiter geholfen werden kann, nutzen Sie bitte unseren Service im Internet unter <http://service.dickietoys.de>

**A Quadcopter**  
 ① Blade protecting frame  
 ② Rotor blade  
 ③ Control light  
 ④ Charging port  
 ⑤ On/ off switch

**B Remote control**  
 ① Operating lever (Up/ down/ turn left/ turn right)  
 ② Speed selection ("+": High speed "-": Low speed)  
 ③ On/off switch  
 ④ Control light  
 a. Operating lever (Forward/ Backward/ left sideward/right sideward)  
 b. 3D Stunt Mode  
 ⑤ Battery compartment  
 ⑥ Battery compartment cover  
 ⑦ Fine adjustment to stabilize the flying position.

**C Charging**  
**Charging via USB cable**  
 Please turn off the aircraft. Connect the provided USB charging cable to USB port. After connecting to the battery, the charging cable light will be OFF. Once the light is ON, the battery is fully charged. This takes about 45 minutes.  
**Aircraft should be unplug from the charger after it is full.**

**D Switch on**  
 ① Turn on the aircraft and make sure it is placed horizontally.  
 ② Turn on the power switch on the controller to the ON position, the power indicator will blink.  
 ③ Starts from the lowest position, push the throttle lever to the highest position (3a) and then pull it back to the lowest position (3b), this time there will be one clear sound sending out from the transmitter which shows that the flying aircraft has entered into the pre-fly state.

**E Automatic Calibration**  
 Connect the battery on the aircraft and make sure it is placed horizontally. Pull the left stick to lower left corner and right stick to lower right corner at the same time. After 3 seconds the LED light on the aircraft head will flash, the adjusting is complete. Now you can control the aircraft. Warning: If it still drifting after adjusting, please reconnect the power of the aircraft and repeat point D and E.  
 ⑦ Fine adjustment to stabilize the flying position.

**F Aircraft operation**

**G Speed selection**  
 Press "+" button for low speed  
 Press "-" button for high speed

**H 3D Stunt Mode**  
 During Flight push the right lever down and then move in the desired direction. The Quadcopter will flip in the desired direction.

**GB**  
**I Change the propeller**  
 Take care for correct position of the propeller as otherwise the aircraft cannot fly.

**J Battery Disposal**  
**Dear customers,**  
 We are delighted that you have chosen this faithfully reproduced and high-quality product. To ensure that you enjoy your model for a long time, we would ask you to handle your vehicle carefully to avoid damaging delicate parts. To prevent accidental operation of the vehicle, batteries and power packs must be removed from the toy when not in use. We wish you lots of fun playing!  
**The aircraft does not work**  
 • Is the power-switch of the transmitter and aircraft switched to "ON" position.  
 • Have the batteries been inserted correctly in transmitter?  
 • Has the device been fully charged?  
 • Are the battery contacts bent or dirty?  
 • Are the batteries discharged or defective?  
**The aircraft does not work properly or the range is too small?**  
 • Is battery/accumulator power fading?  
 • Is the device operated in direct sunlight?  
**Warning:**  
 The manufacturer is not responsible for any radio or television interference which might be caused by unauthorised modifications to this equipment. Modifications of this nature may invalidate the user's consumer rights.  
 The meaning of the symbol on the product, packaging or instructions. Electrical appliances are valuable products and should not be thrown in the dustbin when they reach the end of their serviceable life! Help us to protect the environment and respect our resources by handing this appliance over at the relevant recycling points. Questions related to this matter should be directed to the organisation responsible for waste disposal or your specialist retailer.  
**CE Declaration of conformity**  
 with directive 2014/53/EU (RED). Dickie-Spielzeug GmbH & Co. KG hereby declares that the item conforms with the standard requirements and the other relevant regulations stipulated in directive 2014/53/EU.  
 The original declaration of compliance can be viewed on the Internet at the following URL:  
<http://www.simba-dickie-group.de/de/konformitaetserklaerungen.shtml>  
**The air craft contains battery that is non-replaceable.**

**Precautions (Please retain!)**  
 1. **WARNING!** Not suitable for children under 8 years of age. Keep the instructions for use for later reference. Subject to technical change and change of color. Adult help is required to remove the securing devices.  
 2. Before first use: read the user's information together with your child.  
 3. Operations and safe use must be explained (preferably by graphical illustrations).  
 4. Flying the aircraft requires skill and children must be trained under the direct supervision of an adult.  
 5. Note for adult supervisors: Check if the toy is assembled as instructed. The assembly shall be performed under the supervision of an adult.  
 6. Hands, hair and loose clothes shall be kept away from the propeller (rotor).  
 7. Do not change or modify anything on the aircraft!  
 8. For safe use, the room where the toy is used must sufficiently large. The room must be free from obstacles.  
 9. This toy is intended to be used in domestic area (house and garden) only.  
 10. Caution! Do not start up and fly when persons, animals or any obstructions are within the flying range of the aircraft. (30m)  
 11. Caution: Risk of eye injuries! Do not fly near your face to avoid injuries.  
 12. Never lift the aircraft up while the propeller are still turning.  
 13. To prevent accidental operation of the aircraft, batteries and power packs must be removed from the toy when not in use.  
 14. To avoid accidental operation the transmitter must be switched on before the aircraft. When switching off, always switch the aircraft off and then the transmitter.  
 15. Only use the batteries specified! Put positive and negative pole in the right place! Do not throw away used batteries in the household garbage, but only give them to the collection station or dispose of them at a special garbage depot. Remove empty batteries from the toy. Non-rechargeable batteries must not be recharged. Before charging remove rechargeable batteries from the toy. Rechargeable batteries must be charged under adult supervision only. Do not use different types of batteries and do not mix new and used batteries. Do not short-circuit connector clips. Do not mix old and new batteries. Do not mix alkaline, standard (carbon-zinc), or rechargeable batteries.  
 16. Wires are not to be inserted into socket-outlets.  
 17. We are not responsible for any loss of data, or damage to software, or other damage to computer or accessories caused by battery charging.  
 18. Check charging unit regularly for damage. In case of damage the charging unit must not be used until it has been fully repaired. The charging procedure must only be undertaken in dry areas; protect unit from damp.  
 19. The toy is only to be connected to Class II equipment bearing the following symbol.

**Service:**  
 If the product malfunctions, please do not hesitate to contact the sales outlet where you bought the toy. If they are unable to help you, please use our internet service at <http://service.dickietoys.de>

ENGLISH

DICKIE TOYS <sup>RC</sup>



DT-Q1  
AIR DEVIL

20 111 9428

**A****l'avion**

- ① Cadres de protection des pales
- ② Pale de rotor
- ③ Voyant de contrôle
- ④ Port de charge
- ⑤ Interrupteur de marche/arrêt

**B****Télécommande**

- ① Levier de commande (haut/bas/ tourner à droite/tourner à gauche)
- ② Sélectionner la vitesse (+: Vitesse rapide -: Faible vitesse)
- ③ Interrupteur de marche/arrêt
- ④ Voyant de contrôle
- ⑤ **a.** Levier de commande (avant/arrière/côté gauche/côté droit)
- ⑤ **b.** Mode Cascade 3D
- ⑥ Compartiment à piles
- ⑦ Couverture du compartiment à piles
- ⑧ Réglage fin de stabilisation du vol.

**C****Charge****Chargé avec le câble USB**

Branchez le câble de charge USB au port USB de votre ordinateur et connectez la prise de charge à deux broches avec le port de charge de l'avion. L'indicateur du câble de charge USB s'allumera. Le temps de charge est d'environ 45 minutes. L'indicateur lumineux du câble de charge s'allumera. Lorsque l'appareil sera complètement chargé.

**L'appareil doit être débranché du câble de recharge une fois qu'il est complètement rechargé.****D****Allumer**

- ① Allumez l'appareil et vérifiez qu'il est placé à l'horizontale.
- ② Mettez l'interrupteur du contrôleur en position ON, le témoin d'alimentation va se mettre à clignoter.
- ③ Poussez le levier d'accélération jusqu'à la position la plus haute, puis tirez-le en arrière jusqu'à la position la plus basse, afin qu'un signal soit émis de l'émetteur indiquant que l'avion est en mode de veille.

**E****Étalonnage automatique**

Connectez la batterie sur l'appareil et vérifiez qu'il est placé à l'horizontale. Tirez simultanément la manette gauche dans le coin inférieur gauche et la manette droite dans le coin inférieur droit. Après 3 s, le voyant LED de la tête de l'appareil clignote, ce qui indique que le réglage est terminé. Vous pouvez maintenant contrôler l'appareil.

Avertissement : Si l'appareil dérive toujours après le réglage, rallumez l'appareil et répétez les points D et E.

- ① Réglage fin de stabilisation du vol.

**F****Fonctionnement de l'avion****G****Sélectionner la vitesse**

Appuyer sur le bouton "-" pour activer la vitesse lente  
Appuyer sur le bouton "+" pour activer la vitesse rapide.

**H****Mode Cascade 3D**

Durant le vol, poussez le levier de droite vers le bas, puis déplacez-le dans la direction souhaitée. Le Quadcopter se dirigera dans la direction souhaitée.

**F****I****Changez l'hélice**

Vérifiez que les rotors sont correctement positionnés, sinon le quadricoptère ne pourra pas voler.

**J****Mise au rebut des piles****Cher client,**

Merci d'avoir choisi ce produit de qualité et fidèle jusqu'au détail à l'original. Pour pouvoir profiter plus longtemps de votre modèle réduit, nous vous prions de prendre soin de cet article de manière à éviter tout endommagement des pièces particulièrement fragiles. Afin d'éviter toute mise en marche inopinée, il est nécessaire de retirer les piles et les accus du jouet lorsque celui-ci n'est pas utilisé. Nous vous souhaitons un agréable divertissement !

**L'appareil ne fonctionne pas**

- L'interrupteur d'alimentation de la télécommande et de l'avion sont-ils mis en position „ON“ (MARCHÉ).
- Les piles ont-elles été correctement insérées dans l'émetteur ?
- L'appareil a-t-il été complètement rechargé ?
- Les contacts sont-ils tordus ou encrassés ?
- Les piles sont-elles déchargées ou défectueuses ?

**?****L'appareil ne fonctionne pas correctement ; la portée est trop faible !**

- Les piles/accus sont-ils déchargés ?
- L'appareil est-il utilisé à la lumière directe du soleil ?

**!****Attention :**

Le fabricant n'est pas responsable des perturbations radio ou TV dues à des modifications non autorisées de cet équipement. De telles modifications peuvent annuler le droit d'utilisation de l'usager.

**CE****Déclaration de conformité**

selon la directive 2014/53/UE (RED), Dickie-Spielzeug GmbH & Co. KG déclare que l'article est conforme aux exigences essentielles et autres dispositions applicables de la directive 2014/53/UE.

La déclaration de conformité d'origine peut être consultée sous le lien Internet suivant:

<http://www.simba-dickie-group.de/de/konformitaetserklaerungen.shtml>

**!**

Signification du symbole sur le produit, l'emballage ou le mode d'emploi. Les appareils électriques sont des biens potentiellement recyclables et ne doivent pas être jetés avec les ordures ménagères à la fin de leur cycle de vie! Aidez-nous à protéger l'environnement et les ressources naturelles, déposez cet appareil auprès des services de collecte compétents. Si vous avez des questions à ce sujet, vous pouvez vous adresser à l'organisme responsable de la collecte des déchets ou à votre vendeur spécialisé.

**L'avion contient une batterie qui n'est pas remplaçable****!****!****Mesures de précaution (à conserver !)**

1. **ATTENTION!** Ne conviens pas aux enfants de moins de 8 ans. Gardez les instructions pour toute future référence. Sous réserves de modifications techniques et relatives aux couleurs. L'assistance de personnes adultes est nécessaire pour retirer les dispositifs de sécurité destinés au transport.
2. Avant la première utilisation : lisez les informations d'utilisation avec votre enfant.
3. Les instructions d'utilisation et de sécurité doivent être expliquées (de préférence par des illustrations graphiques).
4. Le pilotage de l'avion exige certaines compétences et il les enfants doivent acquies ces aptitudes sous la supervision directe d'un adulte.
5. Remarque pour les superviseurs adultes : Vérifiez si le jouet est monté conformément aux instructions. Le montage doit être effectué sous la supervision d'un adulte.
6. Veillez à ne pas approcher vos mains, vos cheveux et tout vêtement lâche près de l'hélice (rotor).
7. Ne changez et ne modifiez aucune pièce de l'appareil !
8. Pour assurer une utilisation sécurisée du jouet, la pièce dans laquelle il est utilisé doit être suffisamment grande. La pièce doit être dégagée de tout obstacle.
9. Ce jouet est destiné à être utilisé dans des zones domestiques (maison et jardin) uniquement.
10. Attention! Ne démarrez pas et ne faites pas voler le produit dans un endroit où des personnes, des animaux ou des obstacles se trouvent à portée de vol de l'avion. (30m)
11. Attention : Risque de blessure aux yeux ! Ne faites pas voler le jouet près de votre visage, afin d'éviter des blessures.
12. Ne prenez jamais l'avion tant que l'hélice continue à tourner.
13. Afin d'éviter toute mise en marche inopinée, il est nécessaire de retirer les piles et les accus du jouet lorsque celui-ci n'est pas utilisé.
14. L'émetteur doit être mis en marche avant le véhicule afin d'éviter toute mise en marche inopinée du véhicule. Lors de la mise à l'arrêt, toujours éteindre le véhicule en premier puis l'émetteur.
15. Utilisez uniquement les piles prévues à cet effet! Les piles ou accumulateurs doivent être mis en place en respectant la polarité. Ne jetez pas les piles usagées dans votre poubelle domestique mais apportez-les à un lieu de collecte ou jetez-les dans une décharge de déchets dangereux. Les piles ou accumulateurs usés doivent être enlevés du jouet. Les piles ne doivent pas être rechargées. Les accumulateurs doivent être enlevés du jouet avant d'être chargés. Les accumulateurs doivent être chargés uniquement sous le contrôle d'un adulte. Les différents types de piles ou accumulateurs ou des piles ou accumulateurs neufs et usagés ne doivent pas être mélangés. Les bornes d'une pile ou d'un accumulateur ne doivent pas être mises en court-circuit. Ne mélangez pas des piles neuves avec des anciennes. Ne mélangez pas piles alcalines, piles standard (carbone-zinc) et piles rechargeables.
16. Les câbles ne doivent pas être insérés dans une prise électrique.
17. Nous ne sommes pas responsables de toute perte de données, de tout dommage sur le logiciel, ou de tout autre dommage sur l'ordinateur ou sur les accessoires causé par la charge de la batterie.
18. Vérifier régulièrement si le chargeur ne présente pas de défauts. En cas de défaut, ne pas utiliser le chargeur jusqu'à ce qu'il soit complètement réparé. Le chargement doit seffectuer dans des lieux secs, l'appareil doit être protégé de l'humidité.
19. Le jouet doit être uniquement connecté à un équipement de classe II portant le symbole suivant.

**!****SAV :**

En cas de dysfonctionnement de l'article, veuillez vous adresser au point de vente où vous avez acheté le jouet. Si aucune aide ne peut vous y être apportée, veuillez recourir à notre service après-vente sur Internet à <http://service.dickietoy.de>





**A**

**Quadcopter**

- ① Bescherming voor rotorblad
- ② Rotorblad
- ③ controlelampje
- ④ Oplaadpoort
- ⑤ aan-/uit-schakelaar

**B**

**Afstandbesturing**

- ① stuurhendel (Omhoog / Omlaag/ links draaien / rechts draaien)
- ② Snelheidskeuze (+: Hoge snelheid -: Lage snelheid)
- ③ aan-/uit-schakelaar
- ④ controlelampje
- ⑤ a.stuurhendel (Vooruit / Achteruit / zijwaarts links / zijwaarts rechts)
- ⑥ 3D-stuntmodus
- ⑦ batterijvak
- ⑧ sluiting van het batterijvak
- ⑨ Fijnafstelling

**C**

**Opladen**

**Via de USB-kabel opladen**

Breng de USB-oplaadkabel in de USB-interface van uw computer en sluit de laadaansluiting met twee pinnen aan op de oplaadpoort van de quadcopter. Het USB-oplaadcontrolelampje dooft. De laadtijd is circa 45 minuten. Het oplaadcontrolelampje brandt eenmaal de quadcopter volledig is opgeladen.

**Ontkoppel het luchtvaartuig van de laadkabel eenmaal volledig opgeladen.**

**D**

**Inschakelen**

- ① Plaats het luchtvaartuig op een horizontale ondergrond en schakel het vervolgens in.
- ② Stel de aan/uit-schakelaar op de zender in op de positie "ON" (AAN) en het aan/uit-controlelampje knippert.
- ③ Duw de gashendel naar de hoogste positie en trek vervolgens terug naar de laagste positie. De zender produceert vervolgens één pieptoon om aan te geven dat de quadcopter klaar is om te vliegen.

**E**

**Automatische kalibratie**

Plaats het luchtvaartuig op een horizontale ondergrond en sluit de accu aan op het luchtvaartuig. Trek aan de linker hendel om de linker hoek te laten zakken en aan de rechter hendel om de rechter hoek tegelijkertijd te laten zakken. Na 3 seconden zal het LED-lampje op het luchtvaartuig knipperen om aan te geven dat de afstelling voltooid is. Het luchtvaartuig is nu klaar voor gebruik. **Waarschuwing:** Als het luchtvaartuig na het afstellen nog steeds afwijkt, sluit de voeding opnieuw op het luchtvaartuig aan en herhaal punt D en E.

**F**

**Werking van de quadcopter**

**G**

**Snelheidskeuze**

Druk op de knop "-" voor een lage snelheid.  
Druk op de knop "+" voor een hoge snelheid

**H**

**3D-stuntmodus**

Tijdens het vliegen, duw de rechter hendel omlaag en beweeg vervolgens in de gewenste richting. De Quadcopter zal naar de gewenste richting draaien.

**I**

**De propeller wijzigen**

Let op de goede positie van de propeller, het vliegtuig kan anders niet vliegen.

**J**

**Besturing van het voertuig**

**?**

**De quadcopter werkt niet**

- Is de aan/uit-schakelaar van de zender en quadcopter op de positie "ON" (AAN) ingesteld.
- Zijn de batterijen juist in de zender geplaatst?
- Is het apparaat volledig opgeladen?
- Zijn de batterijcontacten verbogen of vervuild?
- Zijn batterijen ontladen of defect?

**De quadcopter werkt niet naar behoren. Het bereik is te klein!**

- Wordt het vermogen van de batterijen/accu's minder?
- Wordt het apparaat in direct zonlicht gebruikt?

**!**

**Pas op:**

De producent is niet verantwoordelijk voor enige radio- of TV storing, die door niet goedgekeurde wijzigingen aan deze uitrusting wordt teweeggebracht. Zulke wijzigingen kunnen het gebruiksrecht van de gebruiker teniet doen.

**CE**

**Verklaring van conformiteit**

volgens Richtlijn 2014/53/EU (RED). Immers verklaart Dickie-Spielzeug GmbH & Co. KG dat het artikel in overeenstemming is met de fundamentele eisen en de andere relevante voorschriften van richtlijn 2014/53/EU. U kunt de originele conformiteitsverklaring verkrijgen door naar de volgende link te gaan: <http://www.simba-dickie-group.de/de/konformitaetsverklaringen.shtml>



Betekenis van het symbool op het product, de verpakking of gebruiksaanwijzing. Elektrische apparaten zijn waardevolle producten en horen aan het einde van hun levensduur niet bij het huisvuil! Helpt u ons bij de bescherming van het milieu en zuinig omgaan met de grondstoffen en geeft u dit apparaat af bij de milieudepots die daarvoor zijn. Uw vragen hierover beantwoordt de organisatie die verantwoordelijk is voor de afvalverwerking of uw vakhandelaar.

**Het luchtvaartuig bevat een batterij die niet vervangen kan worden.**

**!**

**Voorzorgsmaatregelen (bewaren s.v.p.)**

1. **WAARSCHUWING!** Niet geschikt voor kinderen jonger dan 8 jaar. Bewaar de instructies voor latere raadpleging. Kleuren technische veranderingen voorbehouden. De hulp van volwassenen is nodig bij het verwijderen van de transportbeveiligingen.
2. Voor eerste gebruik Lees de gebruiksaanwijzing samen met uw kind.
3. Leg de gebruiks- en veiligheidsinstructies duidelijk uit (bij voorkeur met behulp van de grafische afbeeldingen).
4. Het vliegen van de quadcopter vergt enige vaardigheid en kinderen moeten onder het direct toezicht van een volwassene worden opgeleid.
5. Mededeling voor volwassen toezichthouders : Controleer of het speelgoed is gemonteerd zoals beschreven. De montage dient te gebeuren onder het toezicht van een volwassene.
6. Houd handen, haar en losse kleding uit de buurt van de propeller (rotor).
7. Wijzig of pas niets aan de quadcopter aan!
8. Voor een veilig gebruik, gebruik het speelgoed alleen in een kamer die voldoende groot is. De kamer moet vrij van obstakels zijn.
9. Dit speelgoed is alleen bedoeld om te worden gebruikt in een huis-houdelijke omgeving (woning en tuin).
10. Opgelet! Niet inschakelen en laten vliegen als er zich personen, dieren of voorwerpen binnen het vliegbereik van het luchtvaartuig bevinden. (30m)
11. Opgelet! Risico op oogletsel! Vlieg niet in de buurt van uw gezicht om letsel te voorkomen.
12. Til het voertuig nooit op als de propeller nog draait.
13. Om per ongeluk aansprongen te voorkomen, moeten de batterijen en accu's bij niet-gebruik uit het speelgoed worden gehaald.
14. Eerst moet de zender en dan het voertuig worden ingeschakeld, om per ongeluk aansprongen te voorkomen. Bij uitschakelen altijd het voertuig en dan de zender uitschakelen
15. Gebruikt u uitsluitend de daarvoor voorgeschreven batterijen ! Plaats u ze zo, dat de positieve en de negatieve pool zich op de juiste plaats bevinden! Gooit u gebruikte batterijen niet bij het huishoudelijk afval, maar brengt u ze naar een verzamelplaats of geeft u ze af bij een depot voor speciaal afval. Verwijdert u lege batterijen uit het speelgoed. Niet heroplaadbare batterijen mogen niet opgeladen worden. Heroplaadbare batterijen dienen vóór het opladen uit het speelgoed te worden gehaald. Heroplaadbare batterijen mogen uitsluitend onder toezicht van volwassenen worden opgeladen. Gebruikt u geen verschillende soorten batterijen en plaats u niet tegelijk nieuwe en gebruikte batterijen. Sluit u de verbindingsstukken niet kort. Gebruikt u geen nieuwe en oude batterijen door elkaar. Gebruikt u geen alkali-, standaard- (kool-zink) en heroplaadbare batterijen door elkaar.
16. De bedrading dient niet in een stopcontact gestoken te worden.
17. Wij zijn niet verantwoordelijk voor verlies van gegevens of schade aan software of andere schade aan de computer of toebehoren veroorzaakt door het opladen van de batterij.
18. Laadapparaat geregeld op schade controleren. Bij een schade mag het laadapparaat niet meer worden gebruikt tot het helemaal gerepareerd is. Laden alleen in droge ruimten, Apparaat beschermen tegen vocht.
19. Het speelgoed dient alleen aangesloten te worden op Klasse II-apparatuur met het volgende symbool.



**Service:**

Indien het artikel functiestoornissen vertoont kunt u het beste contact opnemen met het verkooppunt, waar u het speelgoed heeft gekocht. Als men u daar niet verder kan helpen, gebruik a.u.b. onze Internet service op <http://service.dickietoys.de>





## A Velivolo

- 1) Telaio di protezione per le pale
- 2) Pale rotore
- 3) Spia di controllo
- 4) Porta per la ricarica
- 5) Interruttore on/off

## B Telecomando

- 1) Leva di manovra (su/giù/sinistra/destra)
- 2) Selezione della velocità (+: Alta velocità -: Bassa velocità)
- 3) Interruttore on/off
- 4) Spia di controllo
- 5) a. Leva di manovra (avanti/indietro/laterale verso sinistra laterale verso destra)
- b. Interruttore Acrobazia 3D
- 6) Vano batterie
- 7) Chiusura vano batterie
- 8) Per stabilizzare con precisione la posizione di volo.

## C Caricamento

### Caricamento tramite cavo USB

Collegare il cavo di ricarica USB all'interfaccia USB del computer e collegare la spina di ricarica a due pin alla porta di ricarica dell'apparecchio. La spia di caricamento USB si spegne. Il tempo di caricamento è di circa 45 minuti. Quando l'apparecchio è completamente carico, la spia di ricarica sarà ACCESA.

**Quando il velivolo è completamente carico, scollegarlo dal cavo di ricarica.**

## D Accendere

- 1) Collegare il cavo di alimentazione all'apparecchio.
- 2) Accendere l'interruttore sul radiocomando in posizione ON, la spia di funzionamento lampeggerà.
- 3) Spostare la leva di accelerazione sul massimo, quindi sul minimo. Si sentirà un suono chiaro proveniente dal trasmettitore. Ciò indica che l'apparecchio è in modalità di pre-volo.

## E Calibrazione automatica

Collegare la batteria al velivolo e assicurarsi che sia posizionato orizzontalmente. Spostare contemporaneamente la leva sinistra verso l'angolo inferiore sinistro e la leva destra verso l'angolo inferiore destro. Dopo 3 secondi la spia LED sulla testa del velivolo lampeggerà; il collegamento è avvenuto correttamente. Ora è possibile controllare il velivolo. Avvertenza! Se non è possibile controllare il velivolo, ricollegare la batteria del velivolo e ripetere i punti D e E.

- 8) Per stabilizzare con precisione la posizione di volo.

## F Funzionamento del velivolo

## G Selezione della velocità

Premere il tasto "-" per abbassare la velocità  
Premere il tasto "+" per aumentare la velocità

## H Funzioni evoluzioni & acrobazie 3D

Durante il volo premere la leva destra verso il basso, poi spostarsi nella direzione desiderata. Il Quadcopter andrà nella direzione desiderata.



## Sostituzione dell'elica

Prestare attenzione al corretto posizionamento del propulsore, altrimenti il velivolo non potrà volare.



## Batteria smaltimento

### Gentile Cliente,

La ringraziamo per aver scelto questo prodotto di qualità curato nei minimi dettagli. Per prolungare il più possibile la durata del modello, si consiglia di prestare attenzione per evitare danni ai componenti delicati dell'articolo. Per evitare partenze accidentali, rimuovere le batterie e gli accumulatori quando il giocattolo non viene utilizzato. Buon divertimento!



### Il velivolo non funziona

- Gli interruttori del trasmettitore e del veicolo sono entrambi in posizione "ON"?
- Le batterie sono state inserite correttamente nel trasmettitore?
- L'elicottero è stato ricaricato completamente?
- Controllare che i contatti della batteria non siano piegati o sporchi.
- Controllare che le batterie non siano scariche o difettose.

### L'elicottero non funziona: il raggio è troppo ridotto!

- Controllare che la potenza delle batterie/degli accumulatori non sia diminuita.
- L'elicottero è in funzione sotto la luce solare diretta?



### Attenzione:

Il produttore non è responsabile per eventuali interferenze radio o TV causate da modifiche non autorizzate della presente attrezzatura. Questo tipo di modifiche può annullare il diritto d'uso dell'utilizzatore.



### Dichiarazione di conformità

conforme alla direttiva 2014/53/UE (RED). Con la presente Dickie-Spielzeug GmbH & Co. KG dichiara che l'articolo è conforme ai requisiti fondamentali e alle altre norme rilevanti della direttiva 2014/53/UE. L'originale della dichiarazione di conformità può essere estratto da internet tramite il link:  
<http://www.simba-dickie-group.de/de/konformitaetserklaerungen.shtml>



Significato del simbolo sul prodotto, sulla confezione o nelle istruzioni per l'uso. Gli apparecchi elettrici sono prodotti riciclabili e quindi, al termine del loro ciclo di vita, non devono essere gettati tra i rifiuti domestici. Aiutateci a tutelare l'ambiente e a preservare le risorse, conferendo questo apparecchio presso i relativi centri di raccolta. Se avete domande a questo proposito, vi consigliamo di rivolgervi all'ente responsabile dello smaltimento dei rifiuti o al vostro rivenditore specializzato.

**Il velivolo contiene una batteria che non è sostituibile.**



## Misure di sicurezza (da conservare!)



1. **ATTENZIONE!** Non adatto a bambini di età inferiore a 8 anni. Conservare le istruzioni per consultazioni future. Con riserva di possibili cambiamenti tecnici e di colore. L'aiuto di un adulto è necessario per rimuovere le protezioni applicate per il trasporto. Questo articolo è conforme con le normative europee e consentito l'uso in Italia.
2. Prima del primo utilizzo: leggere le istruzioni insieme al bambino cui è destinato il giocattolo.
3. Illustrare il funzionamento e l'uso sicuro (preferibilmente tramite disegni).
4. L'uso dell'apparecchio richiede abilità. I bambini devono addestrarsi sotto la diretta supervisione di un adulto.
5. Nota per gli adulti supervisori: Verificare che l'elicottero sia montato correttamente. Il montaggio deve essere eseguito da un adulto, o dal bambino sotto la supervisione di un adulto.
6. Tenere lontani dall'elicottero mani, capelli e indumenti.
7. Non cambiare né modificare alcuna parte del velivolo!
8. Utilizzare l'elicottero in spazi sufficientemente ampi e liberi da ostacoli.
9. Questo giocattolo è progettato per l'utilizzo in aree domestiche (casa e giardino)
10. Attenzione! L'avvio e il volo sono vietati quando nell'area di volo del velivolo sono presenti persone, animali o ostacoli.(30m)
11. Attenzione: rischio di lesioni agli occhi! Non utilizzare l'elicottero vicino al volto.
12. Non raccogliere il veicolo quando le eliche sono ancora in rotazione.
13. Per evitare partenze accidentali, rimuovere le batterie e gli accumulatori quando il giocattolo non viene utilizzato.
14. Per evitare un funzionamento accidentale accendere prima il trasmettitore e poi il veicolo. In fase di spegnimento, spegnere sempre prima il veicolo e poi il trasmettitore.
15. Utilizzare esclusivamente le apposite pile! Inserire le pile con i poli positivi e negativi nel verso giusto! Non gettare le pile usate nei rifiuti domestici, ma portarle in un luogo di raccolta o gettarle in una discarica per rifiuti speciali. Le batterie scariche devono essere rimosse dal giocattolo. Le pile non ricaricabili non vanno caricate. Le pile ricaricabili vanno estratte dal giocattolo prima della ricarica. Le pile ricaricabili devono essere ricaricate solo sotto la sorveglianza di adulti. Non utilizzare tipi diversi di pile e non inserire contemporaneamente pile nuove e usate. I morsetti di alimentazione non devono essere cortocircuitati. Non mischiare pile nuove e vecchie. Non mischiare pile alcaline, standard (zinco-carbone) e ricaricabili.
16. Non inserire i cavi nelle prese di corrente.
17. Il produttore non è responsabile per perdite di dati o danni al software, o qualsiasi altro danno a computer o accessori causato dal caricamento delle batterie.
18. Controllare regolarmente se le caricabatterie è danneggiato. In caso di danni, non riutilizzare il caricabatterie fino a quando non è stato riparato. Utilizzare il caricabatterie solo in luoghi asciutti e proteggerlo dall'umidità.
19. Il giocattolo deve essere collegato esclusivamente a dispositivi di Classe II recanti il seguente simbolo.



### Service:

Qualora il prodotto dovesse presentare malfunzionamenti, Vi preghiamo di rivolgervi con fiducia al punto vendita in cui avete acquistato il giocattolo. Se lì non fosse possibile esservi d'aiuto, Vi preghiamo di utilizzare il nostro servizio d'assistenza internet sul sito <http://service.dickietoys.de>



**A**

**Aeronave**

- ① Armazón de protección de las aspas
- ② Rotor principal
- ③ Piloto de control
- ④ Puerto de recarga
- ⑤ Interruptor de encendido/apagado

**B**

**Telemando**

- ① Palanca de mando (arriba / abajo / giro a izquierda / giro a derecha)
- ② Selección de velocidad (+: Velocidad alta -: Velocidad baja)
- ③ Interruptor de encendido/apagado
- ④ Piloto de control
- ⑤ a. Palanca de mando (avance / retroceso/lado izquierdo/lado derecho)
- b. Botón de acrobacia 3D
- ⑥ Compartimiento de pilas
- ⑦ Cierre del compartimiento de pilas
- ⑧ Ajustes para estabilizar la posición de vuelo.

**C**

**Recarga**

**Recarga mediante un cable USB**

Conecte el cable USB de carga en el puerto USB de su ordenador e inserte el conector de carga de dos clavijas al puerto de carga de la aeronave. El piloto indicador del cable de carga USB se apague. La recarga durará entre 45 minutos. Cuando el cable de recarga se iluminará, esto le indicará que la aeronave se ha cargado por completo.

**El helicóptero debe ser desenchufado del cable de carga una vez que esté lleno.**

**D**

**Encender**

- ① Encienda el helicóptero y asegúrese de que está en posición horizontal.
- ② Desplace el interruptor de encendido de la emisora a la posición ON (el indicador de encendido parpadeará).
- ③ Empuje el mando del acelerador a la posición más alta y bájelo a continuación a la posición más baja. Se escuchará un sonido claro del transmisor que le indica que la aeronave está ahora preparada para despegar.

**E**

**Calibración automática**

Conecte la pila del helicóptero y asegúrese de que está en posición horizontal. Tire de la palanca izquierda hacia la esquina izquierda inferior y de la palanca derecha hacia la esquina derecha inferior al mismo tiempo. Al cabo de 3 segundos, la luz LED del cabezal del helicóptero parpadeará y el ajuste se habrá completado. Ahora ya puede controlar su nave. Advertencia: Si después de ajustarlo siguiera yendo a la deriva, vuelva a encenderlo y repita los pasos D y E.

**Funcionamiento de la nave**

**F**

**Selección de velocidad**

Pulsa el botón "-" para una velocidad baja. Pulsa el botón "+" para una velocidad alta.

**G**

**Acrobacia y vuelco 3D**

Durante el vuelo, mueve el mando derecho hacia abajo y hacia la dirección deseada. El Quadcopter se dará la vuelta en dicha dirección.

**E**

**I**

**Cambio del rotor**

Coloque el propulsor en posición correcta ya que de lo contrario la nave no volará.

**J**

**Eliminación de las pilas**

**Estimado cliente:**

Nos satisface que se haya decidido por este producto fiel a los detalles y de alta calidad. Para que pueda disfrutar durante mucho tiempo de su modelo, le rogamos tratar este artículo con cuidado para evitar que sus sensibles componentes se dañen. Para evitar un funcionamiento imprevisto, hay que retirar las pilas y los acumuladores cuando no se use el vehículo. Le deseamos que se divierta al jugar.

**?**

**La aeronave no funciona**

- Colocar el interruptor de encendido del transmisor y de la nave en posición de encendido (ON).
- ¿Se han instalado correctamente las pilas en el transmisor?
- ¿Está recargada por completa la unidad?
- ¿Están deformados o sucios los contactos de las pilas?
- ¿Están descargadas o defectuosas las pilas?

**La aeronave no funciona correctamente. ¡El alcance es demasiado corto!**

- ¿Se están acabando las pilas / los acumuladores?
- ¿Está siendo la unidad operada bajo la luz directa del sol?

**!**

**Atención:**

El fabricante no asume ninguna responsabilidad por cualquier tipo de interferencia en radios o televisores, causada por modificaciones no autorizadas del equipamiento. Estas modificaciones pueden anular el derecho de uso del usuario.

**CE**

**Declaración de conformidad**

de acuerdo a la Directiva 2014/53/UE (RED). Por la presente, Dickie-Spielzeug GmbH & Co. KG declara que el artículo cumple con los requisitos básicos y todos los demás reglamentos aplicables de la Directiva 2014/53/UE. Se puede acceder a la declaración de conformidad original a través del siguiente enlace de Internet: <http://www.simba-dickie-group.de/de/konformitaetserklaerungen.shtml>



Significado del símbolo en el producto, el embalaje o las instrucciones de uso: ¡Los electrodomésticos son objetos de valor y, al final de su vida útil, no deben tirarse a la basura doméstica! Contribuya a proteger el medioambiente y los recursos entregando este aparato en los puntos de reciclaje correspondientes. La organización responsable de la recogida de basura o su establecimiento especializado podrán responder a sus preguntas.



**La nave aérea posee una pila no reemplazable.**



**Medidas de seguridad (¡por favor, guárdelas!)**



1. ¡ADVERTENCIA! No apto para niños menores de 8 años. Conserva el manual de instrucciones para futuras consultas. Reservado el derecho de modificaciones técnicas y de color. Se necesitará la ayuda de adultos para retirar los dispositivos de seguridad para el transporte.
2. Antes de usar por primera vez: lea el manual de usuario con su hijo.
3. Deberá explicar el manejo y uso seguros del helicóptero (preferiblemente con ilustraciones gráficas).
4. Hacer volar la aeronave requiere cierto nivel de destreza, por lo que los niños deberán practicar bajo la supervisión directa de un adulto.
5. Nota para adultos supervisores : Compruebe que el juguete se haya montado conforme a las instrucciones. El montaje solo debe llevarse a cabo bajo la supervisión de una persona adulta.
6. Las manos, el cabello y la ropa holgada deben permanecer alejados de las aspas (rotor).
7. ¡No cambie ni modifique en modo alguno la aeronave!
8. Para hacer un uso seguro del juguete, la habitación donde se utilice debe ser lo suficientemente espaciosa. La habitación no debe tener objetos obstaculizadores.
9. Este juguete está diseñado únicamente para usar en entornos domésticos (casa y jardín).
10. ¡Atención! No haga volar el helicóptero cuando haya personas, animales u obstrucciones dentro del rango de vuelo de la aeronave. (30m)
11. Atención: ¡Riesgo de lesiones oculares! No haga volar el helicóptero cerca del rostro para evitar lesiones.
12. Nunca eleeves el vehículo mientras los rotores estén girando.
13. Para evitar un funcionamiento imprevisto, hay que retirar las pilas y los acumuladores cuando no se use el vehículo. Encienda primero el transmisor y después el vehículo para
14. evitar un funcionamiento imprevisto. Al apagar el aparato, apague siempre el vehículo y después el transmisor.
15. ¡No utilice otras pilas que las pilas designadas! ¡Instale las pilas, fijándose en la posición correcta de los polos positivos y negativos! No se deshaga de las pilas usadas arrojándolas a la basura doméstica, entreguelas en los lugares previstos para su recogida o elimínelas en un depósito para basura especial. Retire las pilas descargadas del juguete. No recargue pilas no recargables. Las pilas recargables deben retirarse del juguete antes de cargarlas. Las pilas recargables deben cargarse sólo bajo la supervisión directa de una persona adulta. Utilice sólo pilas del mismo o equivalente tipo y no instale pilas viejas y pilas nuevas al mismo tiempo. No cortocircuite las almas de unión. No mezcle pilas nuevas con pilas viejas. No mezcle pilas alcalinas, estándar (zinc-carbón) y acumuladoras.
16. No inserte los cables por las tomas de corriente.
17. No nos hacemos responsables de la pérdida de datos, daños en el software o cualquier otro daño en el ordenador o los accesorios causados por cargar la batería.
18. Compruebe el cargador regularmente por si presentara daños. En caso de un defecto, el cargador no debe utilizarse antes de que no haya sido completamente reparado. Cargue las pilas sólo en recipientes secos, proteja el aparato contra la humedad.
19. El juguete solo debe conectarse a un dispositivo de Cables II que incorpore el símbolo siguiente.



**Servicio:**

Si el artículo presentara un funcionamiento anómalo, diríjase con total confianza al punto de venta donde ha adquirido el juguete. En caso de que allí no se le pueda ayudar, utilice nuestro servicio postventa de Internet en <http://service.dickietoys.de>



**A**

**Aeronave**

- ① Estrutura de protecção das hélices
- ② Lâmina do rotor
- ③ Indicador luminoso
- ④ Porta de carregamento
- ⑤ Interruptor de ligar/desligar

**B**

**Telecomando**

- ① Avançar/ retroceder/ Lateralmente para a esquerda/ Lateralmente para a direita
- ② Escolha da velocidade
- ③ (+/-): Alta velocidade +/-; Baixa velocidade)
- ④ Interruptor de ligar/desligar
- ⑤ Indicador luminoso
- ⑥ a. Alavanca de comando (Avançar/ retroceder/ Lateralmente para a esquerda/ Lateralmente para a direita)
- b. Modo de Acrobacias 3D
- ⑧ Compartimento das pilhas
- ⑨ Fecho do compartimento das pilhas
- ⑩ Ajuste fino

**C**

**Carregar**

**Carregamento através do cabo USB**

Ligue o fio de carregamento USB à porta USB do seu computador e conecte a ficha de carregamento de dois pinos à porta da aeronave. A luz de carregamento USB desliga-se. O tempo de carregamento é de cerca de 45 minutos. A luz do fio de carregamento ligar-se-á. Isso significa que a aeronave está totalmente carregada.

**D**

**Ligar**

**Mantenha o módulo de voo estável antes de ligar o controlador para proceder ao emparelhamento.**

- ① Ligue o drone.
- ② Ligue o interruptor no transmissor. O indicador da energia irá piscar.
- ③ Empurre a alavanca reguladora para a posição mais alta e de seguida puxe-o de volta para a posição mais baixa. Desta vez ouvirá um som vindo do transmissor. Isto significa que a aeronave está pronta para ser pilotada.

**E**

**Calibragem**

**Antes da calibragem, certifique-se de que o módulo de voo é mantido na horizontal.**

Puxe a alavanca esquerda para o canto inferior esquerdo e a alavanca direita para o canto inferior direito em simultâneo. Após 3 segundos, a luz LED no Quadricóptero irá desvanecer. O ajuste está completo. Pode agora controlar o Quadricóptero. Aviso: Por favor, volte a ligar a energia do Quadricóptero se este se mantiver à deriva depois do ajuste.

- ① Ajuste fino

**F**

**Funcionamento da aeronave.**

**G**

**Escolha da velocidade**

Prima o botão "-" para baixa velocidade  
Prima o botão "+" para alta velocidade

**H**

**Modo de Acrobacias 3D**

Durante o voo, prima o manipulo direito para baixo e mova-o na direcção desejada. O quadricóptero voa na direcção desejada.

**P**

**I**

**Mudar a hélice**

Tenha cuidado com a posição correcta da hélice, caso contrário, a aeronave não voa.

**J**

**Eliminação da bateria**

**Caro Cliente**

Vimos manifestar a nossa grande satisfação por ter adquirido um produto fiel ao detalhe e de alta qualidade. Para que possa usufruir do seu modelo durante muito tempo, pedimos que trate o artigo com cuidado para evitar danos em componentes sensíveis. Para prevenir um funcionamento inadvertido, as pilhas e as pilhas recarregáveis devem ser retiradas do brinquedo caso este não seja utilizado. Desejamos-lhe muito prazer durante a brincadeira!

**?**

**A aeronave não funciona.**

- O interruptor da energia do transmissor está ligado?
- As pilhas foram inseridas correctamente no transmissor?
- O aparelho foi totalmente carregado?
- Os contactos das pilhas estão retorcidos ou sujos?
- As pilhas estão descarregadas ou avariadas?

**A aeronave não funciona correctamente; o alcance é demasiado curto!**

- A potência das pilhas/pilhas recarregáveis está a diminuir?
- O aparelho está a ser operado sob luz solar directa?

**!**

**Atenção:**

O fabricante não se responsabiliza por qualquer interferência rádio ou TV causada por modificações não autorizadas neste equipamento. Este tipo de modificações pode anular o direito de utilização do utilizador.

**CE**

**Declaração de conformidade**

segundo directiva 2014/53/UE (RED). A Dickie-Spielzeug GmbH & Co. KG vem, por este meio, declarar que o artigo se encontra em conformidade com os requisitos base e das outras prescrições relevantes da directiva 2014/53/UE.

A declaração original de conformidade pode ser obtida através do seguinte link:  
<http://www.simba-dickie-group.de/de/konformitaetserklaerungen.shtml>



Significado do símbolo no produto, na embalagem ou nas instruções de utilização. Os aparelhos eléctricos são materiais recicláveis e não pertencem ao lixo doméstico no final da vida! Ajude-nos a proteger o meio ambiente e a poupar os recursos naturais entregando este aparelho num respectivo local de recolha. Em caso de dúvidas, contacte a organização responsável pela eliminação do lixo ou o seu revendedor.

**A aeronave contém uma bateria que não pode ser substituída.**

**!**



**Medidas preventivas (Por favor, guardar!)**

1. **AVISO!** Não adequado a crianças com menos de 8 anos de idade. Guarde as instruções para futuras referências. Reservado o direito de modificações técnicas ou de cor. É necessária a ajuda de adultos para remover os fixadores de transporte.
2. Antes da primeira utilização: Leia as instruções de utilização com a criança.
3. As operações e utilização segura têm de ser explicadas claramente (de preferência, com imagens).
4. Pilotar a aeronave requer habilidade e as crianças devem de ser treinadas sob supervisão directa de um adulto.
5. Nota para os supervisores adultos: Verifique se o brinquedo é montado conforme explicado. A montagem deverá ser efectuada sob a supervisão de um adulto.
6. As mãos, cabelo e roupa larga deverão ser mantidos afastados da hélice (rotor).
7. Não altere ou modifique o que quer que seja na aeronave!
8. Para uma utilização segura, a sala onde o brinquedo é usado tem de ser suficientemente grande. A sala não pode ter obstáculos.
9. Este brinquedo foi criado para ser usado apenas numa área doméstica (casa e jardim).
10. Cuidado! Não ligue nem voe quando houver pessoas, animais ou objectos dentro do alcance de voo da aeronave. (30m)
11. Cuidado: Risco de lesões oculares! Não pilote o helicóptero perto da sua cara para evitar lesões.
12. Nunca segure a aeronave enquanto as hélices ainda estiverem a girar.
13. Para prevenir um funcionamento inadvertido, as pilhas e as pilhas recarregáveis devem ser retiradas do brinquedo caso este não seja utilizado.
14. Para evitar um funcionamento imprevisto, ligar, em primeiro lugar, o emissor e, depois, o veículo. Para desligar, desligar, em primeiro lugar, o veículo e, depois, o emissor.
15. Utilize exclusivamente as pilhas recomendadas! Coloque-as de forma a que os pólos positivos e negativos se encontrem na posição correcta! Não deite as pilhas gastas no lixo doméstico, mas coloque-as num posto de recolha de pilhas ou elimine-as num depósito de lixo especial. Retire as pilhas gastas. As pilhas não recarregáveis não podem ser carregadas. As pilhas recarregáveis devem só ser retiradas do jogo antes de serem carregadas. As pilhas recarregáveis só devem ser carregadas exclusivamente sob a vigilância de adultos. Não utilize tipos de pilhas diferentes e não coloque pilhas novas e usadas em simultâneo. Não ligue as patilhas de conexão em curto-circuito. Não misture pilhas novas com antigas. Não misture pilhas alcalinas, padrão (carvão-zinco) e recarregáveis.
16. Os os não devem ser inseridos nas tomadas eléctricas.
17. Não nos responsabilizamos por perda de dados, danos no software ou outros danos no computador ou acessórios causados pelo carregamento da bateria.
18. Em caso de danos, o carregador não deve ser utilizado até que esteja completamente reparado. Proceder ao processo de carga apenas em espaços interiores secos. Proteger o aparelho da humidade.
19. O brinquedo só pode ser ligado a equipamento de Classe II com o seguinte símbolo.



**Assistência técnica:**

Se este artigo apresentar problemas de funcionamento, não hesite em dirigir-se à loja onde adquiriu o brinquedo. Caso não o possam ajudar, utilize o nosso serviço de assistência técnica na Internet, em <http://service.dickietoys.de>

**A****Luftfarkost**

- 1 Skyddsram för rotorblad
- 2 Rotorblad
- 3 Kontrollampa
- 4 Laddningsuttag
- 5 Till-/Från knapp

**B****Fjärrstyrning**

- 1 Styrspar (upp/ner/ sväng vänster/sväng höger)
- 2 Hastighetsval ("+": Hög hastighet "-": Låg hastighet)
- 3 Till-/Från knapp
- 4 Kontrollampa
- 5 a. Styrspar (Framåt/bakåt/vänster sida/ höger sida)
- 6 b. 3D-stuntläge
- 6 Batterifack
- 7 Förlutning batterifack
- 8 Finjustering

**C****Laddning****Laddning via USB-kabel**

Anslut USB-laddningskabeln till datorns USB-gränssnitt och anslut ladduttaget med dubbla stift till laddningsporten på luftfarkosten. USB-laddningskabls indikator kommer att stängas av. Laddningstiden är cirka 45 minuter. Laddningskabls indikator TÄNDS när luftfarkosten är fulladdad.

**Dra ut laddningskabeln från flygfarkosten när batteriet är fulladdat.****D****Slå på**

- 1 Slå på flygkraften och se till att den är placerad horisontellt.
- 2 Slå på strömbrytaren på kontrollern till ON-läget, strömindikatorn blinkar.
- 3 Tryck gaspedalen till den högsta positionen och dra sedan tillbaka den till den lägsta positionen. Den här gången ljuder en klar signal (pip) från sändaren som indikerar att luftfarkosten är redo att flyga.

**E****Automatisk kalibrering**

Anslut batteriet till flygfarkosten och se till att den är placerad horisontellt. Tryck den vänstra styrsparen till det nedre vänstra hörnet och den högra styrsparen till det nedre högra hörnet på en och samma gång. Efter tre sekunder börjar LED-lampan på flygfarkosten att blinka, justeringen är klar. Du kan nu styra flygfarkosten.

Varning! Om den fortfarande åker åt sidan, återanslut strömmen till flygfarkosten och upprepa steg D och E.

- 1 Finjustering

**F****Använda luftfarkosten****G****Hastighetsval**

Tryck på "-" knappen för låg hastighet  
Tryck på "+" knappen för hög hastighet

**H****3D-stuntläge**

Under flygning, tryck ner den högra spaken och flyg sedan i önskad riktning. Quadcoptern tippas ner mot önskad riktning.

**S****I****Ändra propeller**

Var noga med att positionera propellern korrekt, annars kan inte flygfarkosten flyga.

**J****Kassering av batteri****Bästa/bäste kund,**

det gläder oss att du valt denna detaljtrogna produkt av hög kvalitet. För att ha glädje av modellen under lång tid ber vi att du hanterar artikeln varsamt för att förhindra skador på känsliga delar. För att undvika oavsiktlig drift måste batterierna, vanliga så väl som uppladdningsbara, tas ur leksaken när den inte ska användas. Vi önskar mycket nöje under leken!

**Luftfarkosten fungerar inte**

- Är strömbrytaren på sändaren och luftfarkosten i "ON"-läget.
- Har batterierna monterats korrekt i sändaren?
- Har enheten laddats fullt?
- Är batterikontaktarna böjda eller smutsiga?
- Är batterierna urladdade eller defekta?

**?****Luftfarkosten fungerar inte korrekt, räckvidden är för kort!**

- Tappar batterierna effekt?
- Används enheten i direkt solljus?

**!****Observera:**

Tillverkaren bär inget ansvar för någon form av radio- eller TV störning som uppkommer på grund av ootillåtna förändringar på utförandet. Sådana förändringar kan göra att användarens rätt att bruka produkten förfaller.

**CE****Konformitetsförklaring**

enligt direktiv 2014/53/EU (RED). Härmed försäkras Dickie-Spielzeug GmbH & Co. KG, att artikeln överensstämmer med de grundläggande kraven och de andra relevanta föreskrifterna i direktivet 2014/53/EU.

Följande Internet-länk leder till den ursprungliga konformitetsförklaringen: <http://www.simba-dickie-group.de/de/konformitaetserklaerungen.shtml>



Symbolens betydelse på produkten, förpackningen eller bruksanvisningen. Elektriska apparater innehåller återvinningsbara ämnen och får efter nyttjandet inte kastas som hushållsavfall! Hjälpt oss att skydda miljön och skona naturresurserna och lämna in denna apparat till en recyclinginrättning. Frågor härom besvaras gärna den organisation som ansvarar för avfallshanteringen eller fackhandeln.

**Luftfarkosten innehåller batterier som inte kan bytas ut.****!****Försiktighetsåtgärder (spara dessa!)**

- 1 **VARNING!** Ej lämplig för barn under 8 år. Spara instruktionerna för framtida bruk. Reservation för färg- och tekniska ändringar. Någon vuxen måste hjälpa till för att ta bort transportsäkringar.
2. Före första användning: Läs igenom användarinformationen tillsammans med ditt barn.
3. Drift och säker användning måste förklaras (helst med grafiska illustrationer).
4. Att flyga luftfarkosten kräver skicklighet och barn måste träna på det under ledning övervakning av en vuxen.
5. Meddelande för vuxna som övervakar: Kontrollera att helikoptern är monterad enligt instruktionerna. Monteringen måste utföras under övervakning av en vuxen.
6. Händer, hår och lösa kläder måste hållas bortas från propellern (rotor).
7. Ändra eller modifiera inte något på luftfarkosten!
8. För säker användning måste rummet där leksaken används vara tillräckligt stort. Rummet måste vara fritt från hinder.
9. Denna leksak är endast avsedd för användning i hemmet (hus eller trädgård).
10. Varning! Starta inte upp och flyg när personer, djur eller några hinder finns inom luftfarkostens räckvidd. (30m)
11. Varning! Risk för ögonskador! Flyg inte i närheten av ditt ansikte för att undvika personskador!
12. Lyft aldrig upp farkosten innan propellern har slutat snurra.
13. För att undvika oavsiktlig drift måste batterierna, vanliga så väl som uppladdningsbara, tas ur leksaken när den inte ska användas
14. Först måste sändaren startas och därefter fordonet; detta för att undvika oavsiktlig drift. Vid avstängning stängs först fordonet av och sedan sändaren.
15. Använd enbart de här för avsedda batterierna! Lägga in dem så att de positiva och negativa polerna ligger riktigt! Kasta inte använda batterier i hushållsoporna, utan lämna in dem på insamlingsställen eller deponier för farligt avfall. Tag ut tomma batterier ur leksaken. Man får inte ladda upp icke uppladdningsbara batterier igen. Uppladdningsbara batterier måste tas ut ur leksaken innan de laddas upp och får bara laddas upp under uppsikt av vuxna. Använd inte olika batterityper tillsammans och sätt inte in nya och använda batterier samtidigt. Kortslut inte anslutningarna. Blanda inte nya och gamla batterier. Blanda inte alkaliska, standard (kol-zink) och uppladdningsbara batterier.
16. Kablarna får inte anslutas till ett eluttag.
17. Vi är inte ansvariga för förlust av data eller skada på programvara, eller någon annan skada på dator eller tillbehör som orsakats av batteriladdning.
18. Kontrollera regelbundet om laddaren är skadad. Vid skada får inte laddaren användas innan den reparerats fullständigt. Genomför endast uppladdning i torra utrymmen och skydda apparaten mot vata.
19. Leksaken skall endast anslutas till Klass II utrustning med följande symbol.

**Service:**

Vänd er till försäljningsstället där ni köpt leksaken, om artikeln inte fungerar störningsfritt. Om man inte kan hjälpa er där, rekommenderar vi vår Internet-service under <http://service.dickietoys.de>



**A****Lufftfartøyet**

- Bladbeskyttende ramme
- Rotorblad
- Kontroll lampe
- Laderport
- På/av bryter

**B****Fjernkontroll**

- Styrespak (opp / ned / snu venstre / snu høyre)
- Hastighetsvalg ("+": Høy hastighet "-": Lav hastighet)
- På/av bryter
- Kontroll lampe
- a. Styrespak (Fjernover / Bakover / Sideveis til venstre/ Sideveis til høyre)
- b. 3D Stunt-modus
- Batteriom
- lås for batteriom
- Finjustering

**C****Lader****Lading igjennom USB-kabelen**

Sett USB-ladeledningen i USB-grensesnittet til en datamaskin og koble til ladekontakten med to pinner, i helikopterets ladeport. Lyset for USB-lading slukkes. Ladetiden er omtrent 45 minutter. Lyset til ladeledningen slås PÅ, og lufftfartøyet er ferdig ladet.

**Lufftfartøyet må kobles fra ladekabelen når det er ferdig oppladet.****D****Slå på**

- Slå på lufftfartøyet, og sørg for å plassere det horisontalt.
- Sett strømbrøyteren til kontrollen i PÅ-stilling, slik at strømindikatoren blinker.
- Skvy gasshendelen til høyeste stilling, og trekk den bakover til lavest stilling. Denne gangen vil en klar lyd sendes ut fra senderen, og dette viser at lufftfartøyet er flyvekklart

**E****Automatisk kalibrering**

Koble til batteriet på lufftfartøyet og sørg for at det er plassert horisontalt. Dra den venstre styrepinnen til det nedre venstre hjørnet og den høyre styrepinnen til det nedre høyre hjørnet på samme tid. Etter 3 sekunder vil LED-lyset på lufftfartøyet blinke, noe som indikerer at justeringsfasen er fullført. Du kan nå styre lufftfartøyet. Advarsel: Hvis lufftfartøyet fremdeles driver ut, må du koble til strømforsyningen igjen og gjenta punkt D og E.

- Finjustering

**F****Bruk av lufftfartøyet****G****Hastighetsvalg**

Trykk på knappen "+" for lav hastighet  
Trykk på knappen "+" for høy hastighet

**H****3D Stunt-modus**

Under flyreisen skyv høyrespaken ned og deretter beveg deg i ønsket retning. Quadcopter vil snu i ønsket retning.

**N****I****Endre propellen**

Pass på for riktig plassering av propellen ellers kan ikke flyet fly.

**J****Deponering av batteri****Kjære kunde**

Vi gleder oss over at du har bestemt deg for dette verdifulle produktet som i detaljene er helt nøyaktig laget i henhold til originalen. For at du skal ha glede av denne modellen i lang tid, ber vi deg om å behandle denne artikkelen med omsyn, for så å forhindre at noen av de ømfintlige byggekomponentene skal ta skade. For å unngå at det blir satt i gang ved en feiltakelse, må batteriene og akkus tas ut av dette leketøyet når det ikke skal brukes. Vi ønsker deg lykke til Vi ønsker deg lykke til under leken!

**?****Lufftfartøyet fungerer ikke**

- Er strømbrøyteren på senderen og lufftfartøyet i «PÅ»-stilling?
- Er batteriene i senderen satt inn riktig?
- Er enheten helt ladet?
- Er kontaktene på batteriene bøyet eller smusset?
- Er batteriene svake eller defekt?

**Lufftfartøyet fungerer ikke som det skal, rekkevidden er for kort!**

- Er effekten på batteriene/akkus for liten?
- Brukes enheten i direkte sollys?

**!****Obs:**

Produsenten kan ikke være ansvarlig for alle radio- og TV forstyrrelser som kan bli forårsaket på grunn av ikke autoriserte modifikasjoner på disse produktene. Slike modifikasjoner kan føre til at brukeren mister bruksretten.

**CE****Konformitetserklæring**

i følge direktiv 2014/53/EU (RED). Med dette erklærer Dickie-Spielzeug GmbH & Co. KG at dette produktet stemmer overens med grunnleggende og andre relevante forskrifter som omfattes av direktiv 2014/53/EU. Den opprinnelige samsvarserklæringen kan du se på Internet på følgende URL:  
<http://www.simba-dickie-group.de/de/konformitaetserklaeuerungen.shtml>

**X**

Betydningen av symbolet på produktet, emballasjen og bruksveiledningen. Elektroapparater inneholder verdifulle stoffer som ikke hører hjemme i det vanlige bosset når de er gamle og utslitt! Vennligst hjelp oss å verne om miljøet og å skåne resursene ved å levere dette apparatet inn på et egnet avfallsdeponi. Dersom du har spørsmål angående avskaffing, kan du henvende deg til avfallsverket eller til faghandelen.

**Lufftfartøyet inneholder batteri som er ikke-utskiftbart.****!****!****Forsiktighetsiltak (vennligst oppbevar disse forholdsreglene!)**

- ADVARSEL!** Ikke egnet for bare under åtte år. Oppbevar instruksjonene for fremtidig referanse. Pakningens innhold kan variere med hensyn til farge og tekniske spesifikasjoner. Det er nødvendig med hjelp fra voksne for å fjerne transportsikkeringen.
- Les bruksanvisningen i sammen med barnet før første bruk.
- Bruk og sikkerhet må forklares (fortrinnsvis gjennom grafiske illustrasjoner).
- Det kreves ferdigheter for å fly lufftfartøyet. Barn må få opplæring og være under oppsyn av voksne.
- Merknad til voksne: Kontroller at leketøyet er satt i sammen i henhold til instruksjonene. Monteringen skal utføres under påsyn av en voksen.
- Hender, hår og løse klær må holdes borte fra propellen (rotoren).
- Ikke endre noe på lufftfartøyet!
- For trygg bruk må rommet hvor helikopteret brukes være tilstrekkelig stort. Rommet må være fritt for hinder.
- Dette leketøyet er kun ment for bruk i hjemmet (hus eller hage).
- Forsiktig! Ikke fly nær mennesker, dyr eller andre gjenstander er innenfor flyets flyrekkevidde. (30m)
- Forsiktig! Fare for skade på øyene! Må ikke flys nær ansiktet på grunn av fare for skader.
- Aldri løft kjøretøyet mens propellene fortsatt går.
- For å unngå at det blir satt i gang ved en feiltakelse, må batteriene og akkus tas ut av dette leketøyet når det ikke skal brukes.
- Først settes senderen i gang, deretter kjøretøyet, for å unngå at det settes i gang ved en feiltakelse. Når det skal slås av, slås først kjøretøyet av, deretter senderen.
- Bruk kun de passende batteriene! Legg de inn slik at de positive og negative polene er på riktig plass! Ikke kast brukte batterier i husholdningsavfallet, men lever dem inn på et spesialdeponi. Fjern tomme batterier fra leketøyet. Batterier som ikke kan opplades må ikke lades opp. Batteriene må tas ut av leketøyet for opplading. Gjenopplading av batterier må kun foretas under oppsikt av voksne. Ikke bruk forskjellige typer batterier, det må heller ikke brukes nye og brukte batterier samtidig. Forbindelsesledningene må ikke kortsluttes. Ikke bland sammen alkali-, standard- (kull-sink) og oppladbare batterier.
- Ledninger skal ikke settes inn i stipler
- Vi er ikke ansvarlige for tap av data eller skade på programvare, eller annen skade på datamaskinen eller tilbehør forårsaket av batterilading.
- Ladeapparater må undersøkes regelmessig at de ikke er skadet. Dersom et ladeapparat har en feil, må det ikke brukes før det er reparert. Oppladingen må kun foretas i tørre rom. Apparatet må beskyttes mot væte.
- Leken kan bare kobles til klasse II-utstyr med følgende symbol.

**!****Service:**

Dersom denne artikkelen skulle påvise funksjonsfeil, så vennligst henvende deg til forretningen der du har kjøpt leketøyet. Dersom man ikke skulle være i stand til å hjelpe deg der, så vennligst bruk vår service i internett under <http://service.dickietoys.de>

**A****Αεροσκάφους**

- 1 Προστατευτικό πλαίσιο λεπίδας
- 2 Πτερύγιο έλικα
- 3 Λαμπάκι ελέγχου
- 4 Θύρα φορτιστή
- 5 Διακόπτης Έντος/Εκτός

**B****Τηλεκοντρόλ**

- 1 Μοχλός Ελέγχου (Πάνω / Κάτω / Αριστερή στροφή / Δεξιά στροφή)
- 2 Επιλογή ταχύτητας (+ Υψηλή Ταχύτητα -, Χαμηλή Ταχύτητα)
- 3 Διακόπτης Έντος/Εκτός
- 4 Λαμπάκι ελέγχου
- 5 **a.** Μοχλός ελέγχου (Εμπρός / Όπισθεν/ προς την αριστερή πλευρά/ προς την δεξιά πλευρά)
- 6 **b.** Λειτουργία ακροβατικών 3D
- 7 Ήχη μπαταριών
- 8 Κλείστρο θήκης μπαταριών
- 9 πρόστιμο προσαρμογή

**C****Φόρτιση**  
**Φόρτιση μέσω καλωδίου USB**

Βάλτε το καλώδιο USB φόρτισης σε μια θύρα USB του υπολογιστή σας και συνδέστε το φως φόρτισης με διπλή ακίδα στη θύρα φόρτισης του αεροσκάφους. Η φωτιά του καλωδίου USB φόρτισης θα δαήσεται. Ο χρόνος φόρτισης είναι περίπου 45 λεπτά. Όταν η φωτιά του φορτιστή ανάψει, τότε το αεροσκάφος θα έχει φορτιστεί πλήρως.

**Το τρεπάτρο πρέπει να απουσνδεθεί από το καλώδιο φόρτισης αμέσως φορτίσει πλήρως.**

**D****Ανοίξτε το διακόπτη**

- 1 Ενεργοποιήστε το αεροσκάφος και εξασφαλίστε ότι τοποθετείται οριζόντια.
- 2 Θέστε τον διακόπτη τροφοδοσίας πάνω στο χέρι στήριξη στη θέση ON. Η φωτεινή ένδειξη τροφοδοσίας θα αρχίσει ν αναβοβλίνει.
- 3 Σπρωξίτε τον μοχλό γκαζιού στην υψηλότερη θέση και μετά τραβήξτε τον πίσω στη χαμηλότερη θέση. Αυτή τη φορά θα ακουστεί ένα μπιπ που σπένει το αεροσκάφος προς τον πομπό και δείχνει ότι είναι έτοιμο για πτήση.

**E****Αυτόματο Καλιπνάρισμα**

Συνδέστε τη μπαταρία στο αεροσκάφος και εξασφαλίστε ότι τοποθετείται οριζόντια. Τραβήξτε τον αριστερό μοχλό για να χαμηλώσετε την αριστερή γωνία και το δεξιά μοχλό για να χαμηλώσετε τη δεξιά γωνία ταυτόχρονα. Μετά από 3 δευτερόλεπτα η λυχνία LED στην κεφαλή αεροσκάφους θα αναβοβλίνει, η ρύθμιση έχει ολοκληρωθεί. Τώρα μπορείτε να χειριστείτε το αεροσκάφος. Προειδοποίηση: Εάν μετά τη ρύθμιση παρουσιάζεται ακόμα κίνηση πέρα - ωδία, επανασηδέστε την ίαχη του αεροσκάφους και παρακαλώτε τα σημεία D και E.

- 1 πρόστιμο προσαρμογή

**F****Χειρισμός του αεροσκάφους****G****Επιλογή ταχύτητας**

Πάτησε το κουμπι "-" για χαμηλή ταχύτητα  
Πάτησε το κουμπι "+" για υψηλή ταχύτητα

**H****Λειτουργία ακροβατικών 3D**

Κατά τη διάρκεια της πτήσης, πιέξτε τον δεξιά μοχλό προς τα κάτω και μετά κινήθετε προς την επιθυμητή κατεύθυνση. Το τρεπάκροπτερο θα πεταχτεί προς εκείνη την κατεύθυνση.

**GR****I****Αλλαγή έλικα**

Προσέξτε για τη σωστή θέση της προπέλας διότι σε αντίθετη περίπτωση το αεροσκάφος δεν πετάει.

**J****Απόρριψη μπαταρίας****Αγαπητέ πελάτη,**

χαϊρώμαστε για την απόφασή σας να αποκτήσετε αυτό το προϊόν υψηλής ποιότητας. Για να απολαύσετε για πολύ χρόνο το μοντέλο σας, επιθυμούμε να σας παρακαλέσουμε να χειρίζεστε προσεκτικά το προϊόν αυτό, ώστε να αποφύγετε βλάβες στα ευαίσθητα εξαρτήματά του. Προς αποφυγή απρόβλεπτης λειτουργίας, θα πρέπει σε περίπτωση μη χρήσης να αφαιρούνται οι μπαταρίες και οι συσσωρευτές από το όχημα. Σας ευχόμαστε καλή διασκέδαση στο παιχνίδι σας!

**?****Το αεροσκάφος δεν λειτουργεί**

- Είναι ο διακόπτης τροφοδοσίας του πομπό και του αεροσκάφους στη θέση "ON";
- Έχετε τοποθετήσει τις μπαταρίες σωστά μέσα στον πομπό;
- Έχει το ελικοπτερο φορτιστεί πλήρως;
- Έχουν στραβώσει ή είναι λερωμένες οι επαφές μπαταριών;
- Είναι άδεια ή ελαττωματικές οι μπαταρίες;

**Το αεροσκάφος δεν λειτουργεί σωστά. Η εμφάνεια της πτήσης είναι πάρα πολύ μικρή!**

- Μειώνεται η απόδοση των μπαταριών/συσσωρευτών;
- Χρησιμοποιείται το ελικοπτερο στο άμεσο φως του ήλιου;

**!****Προσοχή:**

Ο κατασκευαστής δεν ευθύνεται για διαταραχές ραδιοφώνων ή τηλεόρασεων, οι οποίες προκαλούνται από αναρμόδιες τροποποιήσεις στον εξοπλισμό αυτό. Τέτοιου είδους τροποποιήσεις ενδέχεται να ακυρώσουν το δικαίωμα χρήσης του χρήστη.

**CE****Δήλωση Συμμόρφωσης**

Δήλωση συμμόρφωσης σύμφωνα με τις οδηγίες 2014/53/ΕΕ (RED). Με το παρόν δηλώνει η εταιρία Dickie-Spielzeug GmbH & Co. KG, ότι το είδος συμμορφώνεται με τις βασικές απαιτήσεις και τις άλλες σημαντικές προδιαγραφές των οδηγιών 2014/53/ΕΕ. Για την πρωτότυπη δήλωση συμμορφότητας ακολουθήστε τον παρακάτω σύνδεσμο:  
<http://www.simba-dickie-group.de/de/konformitaetsserklaerungen.shtml>

Η σημασία του συμβόλου επί του προϊόντος, είναι η συσκευασία ή επί της οδηγίας χρήσεως. Ηλεκτρικές συσκευές είναι πολύτιμες ώλες και δεν ανήκουν στο τέλος της διάρκειας ισχύος στα οικιακά σκουπίδια! Βοηθήστε μας στην προστασία περιβάλλοντος και διατήρηση πόρων και δώστε την συσκευή αυτή πίσω στην αρμόδια υπηρεσία απόσυρσης τέτοιων προϊόντων. Τις ερωτήσεις σας επί του ζητήματος αυτού θα σας απαντήσει η αρμόδια Οργάνωση για την αποκομιδή απορριμμάτων ή ο εξειδικευμένος έμπορος.

**Το αεροσκάφος περιέχει μπαταρία που δεν αντικαθίσταται.****Μέτρα πρόληψης (Παρακαλούμε διαφυλάξτε!)**

1. **ΠΡΟΣΟΧΗ!** Οχι κατάλληλο για παιδιά κάτω των 8 ετών. Φυλάξτε τις οδηγίες για μελλοντική αναφορά. Διατηρούμε το δικαίωμα αλλαγών χρώματος και τεχνικών αλλαγών. Είναι απαραίτητη η βοήθεια ενηλίκων να την απομάκρυνση των ασφαλών μεταφορών.
2. Πριν από την πρώτη χρήση: διαβάστε τις πληροφορίες χρήσης μαζί με το παιδί σας.
3. Θα πρέπει να εξηγηθούν οι λειτουργίες και η ασφαλής χρήση (κατά προτίμηση με οχηματικά παραδείγματα).
4. Το πέταγμα του αεροσκάφους απαιτεί ειδικό ενδιαφέρον και τα παιδιά πρέπει να εξασκηθούν υπό την άμεση επίβλεψη ενηλίκου.
5. Σημείωση για επιβλέποντες ενηλίκους: Εξέλεξε τον παίχτη ότι έχει συναρμολογηθεί σύμφωνα με τις οδηγίες. Η συναρμολόγηση πρέπει να γίνει υπό την επίβλεψη ενηλίκου.
6. Τα χέρια, τα μαλλιά και τα φαράδια ρούχα πρέπει να βρίσκονται μακριά από την προπέλα (έλικα).
7. Μην τροποποιήσετε το αεροσκάφος με κανέναν τρόπο!
8. Για ασφαλή χρήση, το δαμάτιο όχημα χρησιμοποιείται το παιχνίδι πρέπει να αρκεί μεγάλο. Μέσα στο δαμάτιο δεν πρέπει να υπάρχουν εμποδιά.
9. Αυτό το παιχνίδι προορίζεται για χρήση σε οικιακό χώρο (σπίτι και κήπο) μόνο.
10. Προσοχή! Μην ξεκινήσετε την πτήση αν βρίσκονται άτομα, ζώα ή σπιδότες εμπόδια μέσα στην περιοχή πτήσης του αεροσκάφους. (30m)
11. Προσοχή! Κίνδυνος τραυματισμών των ματιών! Μην πετάξετε το ελικοπτερο κοντά στο πρόσωπό σας γιατί μπορεί να τραυματιστείτε!
12. Μη σπώνετε ποτέ το αεροσκάφος όταν οι έλικες εξακολουθούν να γυρίζουν.
13. Προς αποφυγή απρόβλεπτης λειτουργίας, θα πρέπει σε περίπτωση μη χρήσης να αφαιρούνται οι μπαταρίες και οι συσσωρευτές από το όχημα.
14. Πρώτα θα πρέπει να ενεργοποιείται ο πομπό και κατόπιν το όχημα, ώστε να αποφευχθεί η απρόβλεπτη λειτουργία. Κατά την απενεργοποίηση θα πρέπει να απενεργοποιείται πάντα πρώτα το όχημα και μετά ο πομπός.
15. Χρησιμοποιείται αποκλειστικά τις καθορισμένες για το σκοπό αυτό μπαταρίες! Τοποθετήστε τις μπαταρίες έτσι ώστε οι θετικοί και αρνητικοί πόλοι να βρίσκονται στη σωστή θέση! Μην πετάτε μεταχειρισμένες μπαταρίες στα οικιακά απορρίμματα, αλλά να τις αποσείρετε στα ειδικά σημεία συλλογής ή στα ειδικά απορρίμματα. Απομακρύνετε τις άδεις μπαταρίες από το παιχνίδι. Μη επαναφορτίζουμε μπαταρίες που επετρέπει να επαναφορτίζονται. Επαναφορτίζουμε μπαταρίες πρέπει να αφαιρούνται από το παιχνίδι πριν από την επαναφορτίσή τους. Επαναφορτίζουμε μπαταρίες επιτρέπεται να επαναφορτίζονται μόνο υπό την επίβλεψη ενηλίκου. Μη χρησιμοποιείτε διαφορετικούς τύπους μπαταριών και μην τοποθετείτε ταυτόχρονα μαζί νέες και μεταχειρισμένες μπαταρίες. Μην τις βρομακωλύετε. Μην αμαρμυνείτε νέες και παλιές μπαταρίες. Μην αναμειγνύετε ανακλικές, κανονικές (ανάρκασιες/αναδωροφό) και επαναφορτιζόμενες μπαταρίες.
16. Δεν πρέπει να εισαχθούν σύμφωνα στις πρίζες.
17. Δεν φέρουμε ευθύνη για οποιαδήποτε απώλεια δεδομένων ή ζημιά στο λογισμικό ή άλλη ζημιά σε υπολογιστή ή εξοπλισμό που προκαλούνται από τη φόρτιση μπαταρίας.
18. Ελέγξτε τακτικά τη συσκευή φόρτισης σχετικά με βλάβες. Σε περίπτωση βλάβης της συσκευής φόρτισης δεν επιτρέπεται πλέον η χρήση της έως ότου επιδιορθωθεί πλήρως βλάβη. Η διαδικασία φόρτισης επιτρέπεται να γίνεται μόνο σε έμπροσθεν χώρους προστασήμε τη συσκευή από υγρασία.
19. Το παιχνίδι πρέπει να συνδεθεί μόνο σε εξοπλισμό Κλάσης II που φέρει το ακόλουθο σύμβολο.

**Σέρβις:**

Σε περίπτωση που το προϊόν παρουσιάσει διαταραχές λειτουργίας, παρακαλούμε να απευθυνθείτε στο κατάστημα, όπου αγοράσατε το παιχνίδι. Εάν δεν είναι εφικτό εκεί η προσφορά βοήθειας, τότε παρακαλούμε να χρησιμοποιήσετε το Σέρβις μας στην διαδικτυακή πύλη <http://service.dickietoys.de>

**ΕΛΛΗΝΙΚΑ**



A

**Lentokoneen**

- 1 Siipi suojaava kehikko
- 2 Roottorin lapa
- 3 Merkkivalot
- 4 Laturin liitäntä
- 5 Virtakytkin

B

**Kauko-ohjaus**

- 1 Ohjausvipu (ylös/alas/ käännä vasemmalle / käännä oikealle)
- 2 Nopeuden valinta (+: Kova nopeus -: Hidas nopeus)
- 3 Virtakytkin
- 4 Merkkivalot
- 5 a. Ohjausvipu (Eteenpäin / taaksepäin / vasen sivusuuntaan/ oikea sivusuuntaan)
- 5 b. 3D-tempputila
- 6 Paristokotelo
- 6 Paristokotelon lukitus
- 6 Hienosäätö

C

**Lataaminen****Lataaminen USB-kaapelin kautta**

Liitä USB-latausjohto tietokoneen USB-liitäntään ja yhdistä kaksipiikkinen latauspistoke lentokoneen latausliitäntään. USB-latausjohdon merkkivalo sammu OFF. Latausaika on noin 45 minuuttia. Latausjohdon merkkivalo syttyy palamaan ON, kun lentokone on täyteen ladattu.

**Irrota lennokin latauskaapeli, kun lataus on valmis.**

D

**Käynnistä**

- 1 Kytke lennoki päälle ja varmista, että se on asetettu vaakasuoraan.
- 2 Kytke ohjaimen virtakytkin ON-asentoon, virran merkkivalo vilkkuu.
- 3 Työnään kaasuvipu ylipäähän asentoon ja vedä sitten takaisin ala-asentoon, lähettimestä kuuluu yksi selvä merkkiääni, joka osoittaa, että lentokone on valmiina lentoon.

E

**Automaattinen kalibrointi**

Yhdistä akku lennokiin ja varmista, että se on asetettu vaakasuoraan. Vedä vasen sauva vasempaan alkulmaaan ja oikea sauva oikeaan alkulmaaan samanaikaisesti. Lennokin nokan LED-valo vilkkuu 3 sekunnin kuluttua, säätö on nyt valmis. Voit ohjata lennokkia.

Varoitus: Jos lennoki vielä vetää sivulle, kytke se pois päältä ja sitten uudelleen päälle ja tee uudelleen kohdat D ja E.

- 1 Hienosäätö

F

**Lentokoneen toiminta**

G

**Nopeuden valinta**

Hiljennä nopeutta painamalla "-" painiketta  
Lisää nopeutta painamalla "+" painiketta

H

**3D-tempputila**

Paina oikea vipu alas lennon aikana ja liiku haluamaasi suuntaan. Nelikopteri kääntyy haluamaasi suuntaan.

FIN

I

**Potkurin vaihtaminen**

Huolehdi potkurien oikeasta asennosta, muutoin lennoki ei lennä.

J

**Akun hävittäminen****Arvoisa asiakas,**

iloitsemme siitä, että valitsit tämän yksityiskohtaisesti tarkan ja korkealaatuisen tuotteen. Jotta sinulla olisi pitkään iloa pienoismallistasi, pyydämme sinua käsittelemään tätä tuotetta huolella, etteivät herkät rakenneosat vaurioituisi. Toivotamme sinulle ajoiloa!

?

**Lentokone ei toimi**

- Ovako lähettimen ja lentokoneen virtakytkimet asennossa "ON"
- Ovako paristot oikein asettettuina lähettimeen?
- Onko laite täyteen ladattu?
- Ovako paristokontaktit väänntyneet tai likaiset?
- Ovako paristot tyhjästä tai vialliset?

**Lentokone ei toimi kunnolla, lentoalue on liian pinnalla**

- Loppupuoko paristoista/akuista viritä?
- Yritetäänkö laitetta käyttää suorassa auringonvalossa?

!

**Huomio:**

Valmistaja ei vastaa mistään tälle laitteistolle tehtyjen asiattomien muutosten aiheuttamista radio- tai TV-häiriöistä. Tällaiset muutokset saattavat peruuttaa käyttäjän käyttöoikeuden.

CE

**Vaatimustenmukaisuusvakuutus**

direktiivin 2014/53/EU (RED) mukaisesti. Täten Dickie-Spielzeug GmbH & Co. KG vakuuttaa, että tuote vastaa direktiivin 2014/53/EU perustavia vaatimuksia ja muita tärkeitä määräyksiä.

Alkuperäinen vaatimustenmukaisuusvakuutus on nähtävissä Internetissä seuraavaan URL-osoitteessa:  
<http://www.simba-dickie-group.de/de/konformitaetserklarungen.shtml>



Tuotteessa, pakkausosassa tai käyttöohjeessa olevan symbolin merkitys. Sähkölaitteet ovat hyötyjätettä, eikä niitä tulisi käyttää kansa päätyttyä hävittää talousjätteen joukossa! Auttakaa meitä säästämään ympäristöä ja resursseja, ja luovuttakaa tämä laite vastaavaan jätteenkeräyspisteeseen. Jos teillä on kysyttävää, kääntykää jätehuollosta vastaavan organisaation tai ammattiliikkeen puoleen.

**Lentokoneessa on paristo, jota ei voi vaihtaa.****Turvatoimet (Säilytä hyvin!)**

1. **VAROITUS!** Ei soveltu alle 8-vuotiaille lapsille. Säilytä ohjeet tulevia tarpeita varten. Pidätämme oikeuden teknisiin muutoksiin ja värimuutoksiin. Kuljetustukien poistamiseksi tarvitaan aikuisten apua.
2. Ennen ensimmäistä käyttökertaa: Lue ohjeet yhdessä lapsesi kanssa.
3. Toiminta ja turvallinen käyttö täytyy selittää (mielellään piirrosten avulla).
4. Lentokoneen lentäminen vaatii taitoa ja lapsia täytyy opettaa aikuisen valvonnassa.
5. Huomautus aikuisille opastajille : Varmista, että lelu on koottu ohjeiden mukaan. Kokoonpanon vaatii aikuisen valvontaa.
6. Kädet, hiukset ja väljät vaatteet on pidettävä loitolla potkurista (roottorista).
7. Mitään lentokoneessa ei saa muuttaa tai muokata!
8. Turvallisuuden takia huoneen, jossa lellulla leikitään, on oltava riittävän suuri. Huoneessa ei saa olla esteitä.
9. Lelu on tarkoitettu käytettäväksi kodin olosuhteissa (talossa ja pihalla) ainoastaan.
10. Huomio! Älä käynnistä tai lennä, jos lentokoneen lentoalueella on ihmisiä, eläimiä tai mitä tahansa esteitä. (30m)
11. Huomio: Silmävammon vaara! Vältä loukkaantumiset, älä lennä lelua lähellä kasvoja.
12. Älä koskaan nosta ylös, jos potkuri vielä pyörii.
13. Vältä kesäsi odottamatonta käyttöä tulevia paristoja ja akut poistaa leikkikalusta, kun sitä ei käytetä.
14. Ensiksi tulee käynnistää lähetin ja sitten ajoneuvo, jotta vältyttäisiin odottamattomalta käytöltä. Sammutettaessa sammuta ensin ajoneuvo ja sitten lähetin.
15. Käyttäkää ainoastaan soveltuvia paristoja! Asettakaa ne paikoilleen niin, että plus- ja miinusnavat ovat oikeilla paikoillaan! Alkää heittäkö käytettyjä paristoja kotitalousjätteen joukkoon, vaan viekää ne niille tarkoitettuun keräyspisteeseen tai toimittakaa ne ongelmajätteilte tarkoitettuun paikkaan. Poistakaa tyhjt paristot leikkikalusta. Alkää ladatko kertakäyttöparistoja. Ladattavat paristot tulee poistaa leikkikalusta ennen latausta. Ladattavia paristoja saa ladata ainoastaan aikuisen henkilön valvonnassa. Alkää käyttäkö erilaisia paristotyyppjeä sekaisin alkääkä asenta-ko uusia ja vanhoja paristoja laitteeseen samanaikaisesti. Alkää aiheuttakö paristokotelon oikosulkuja. Alkää käyttäkö uusia ja vanhoja paristoja samanaikaisesti. Alkää käyttäkö alkali-, standardi- (hiili-sinkki) ja ladattavia paristoja sekaisin.
16. Johdinlanakoja ei saa työntää pistorasioihin.
17. Emme vastaa mistään akun vahdon aiheuttamista tietojen menetyksistä tai ohjelman vahingoittumisesta tai tietokoneen tai muiden varusteiden vaurioitumisesta.
18. Tarkasta latauslaitte säännöllisesti vaurioiden varalta. Vauriotapa-ukussa ei latauslaitetta saa enää käyttää, ennen kuin se on täysin korjattu. Suorita lataus tapahtuma ainoastaan kuivissa tiloissa, suojaa laitetta kosteudelta.
19. Lelun saa yhdistää vain luokan II laitteeseen, jossa on seuraavas- sa näkyvä symboli.

**Huolto:**

Jos tuoteesi esiintyy toimintahäiriötä, käänny luottamuksella leikkikalun myyneen myyntipisteen puoleen.

Jos sinua ei voida siellä auttaa, käytä palveluamme Internetissä

osoitteessa <http://service.dickieoys.de>

A

**Helikopterin**

- ① Pervane koruma çerçevesi
- ② Rotor kanadı
- ③ Kontrol lambası
- ④ Şarj cihazı bağlantı noktası
- ⑤ Açma/Kapatma şalteri

B

**Uzaktan kumanda**

- ① Kumanda kolu
- (Yukarı / Aşağı / Sola dön / Sağa dön)
- ② Hiz seçimi (+/-) Yüksek Hiz - : Düşük Hiz)
- ③ Açma/Kapatma şalteri
- ④ Kontrol lambası
- ⑤ a. Kumanda kolu (İleri / Geri / sol taraf/ sağ taraf)
- b. 3D Akrobasi modu
- ⑥ Pil yatağı
- ⑦ Pil yatağı kapagı
- ⑧ Ince ayar

C

**Şarj etme****USB kablo ile şarj**

USB şarj kablosunu bilgisayarınızın USB arayüzüne takın ve iki uçlu şarj soketini helikopterin şarj portuna takın. USB şarj kablosu ışığı söner. Şarj süresi yaklaşık 45 dakikadır. Şarj kablosu ışığı yanar ve helikopter tam olarak şarj edilmiş olur.

**Hava aracı dolduktan sonra şarj kablosundan çıkarılmalıdır.**

D

**Çalıştırın**

- ① Hava aracını çalıştırın ve yatay olarak yerleştirildiğinden emin olun.
- ② Kumanda üzerindeki güç düğmesinin ON (AÇIK) konumuna getirin, güç göstergesi yanıp sönecektir.
- ③ Gaz kolunu en yüksek konumuna itin ve daha sonra en alt konuma çekin, bu defa vericiden gönderilen tek bir bip sesi duyulacak ve bu, uçan helikopterin güç öncesi moduna girdiğini gösterecektir.

E

**Otomatik Kalibrasyon**

Pili hava aracına bağlayın ve yatay olarak yerleştirildiğinden emin olun. Aynı anda sol kolu alt sol köşeye çekin ve sağ kolu sağ alt köşeye çekin. 3 saniye sonra hava aracının kafasındaki LED lamba yanıp sönecektir, ayarlar tamamlanmıştır. Artık hava aracını kontrol edebilirsiniz.

Uyarı: Ayardan sonra halen kayıyorsa, lütfen hava aracının gücünü tekrar bağlayın ve D ve E adlarını tekrar edin.

- ① Ince ayar

F

**Helikopterin çalıştırılması**

G

**Hız seçimi**

Düşük hız için "-" düğmesine basın  
Yüksek hız için "+" düğmesine basın

H

**3D Akrobasi modu**

Uçuş sırasında sağ kolu aşağı itin ve ardından istediğiniz yönde hareket edin. Helikopter istenilen yönde dönecektir.

I

**Pervanenin değiştirilmesi**

Pervanenin doğru konumda olmasına dikkat edin, aksi halde hava aracı uçmaz.

J

**Pillerin imhası****Değerli Müşterimiz,**

bu aslına uygun ve üstün kaliteli ürünü seçtiğiniz için teşekkür ederiz. Bu modeli uzun süre keyifle kullanabilmeniz ve de aksesuarlarınızın zarar görmemesi için, ürünü özenle kullanmanızı tavsiye ederiz. Aracın istenmeden çalışmasını önlemek için, kullanılmadığı süreler içerisinde pil ve akülerin oyuncaktan çıkartılmasını tavsiye ederiz. Keyif dolu oyunlar dileriz!

?

**Helikopter çalışmıyor**

- Vericinin ve helikopterin güç düğmesi, "ON" (AÇIK) konumunda mı?
- Piller vericiye doğru yerleştirilmiş mi?
- Cihaz tamamen şarj edilmiş mi?
- Pil kontakları eğilmiş ve da kirlenmiş olabilir mi?
- Piller boş ya da bozuk olabilir mi?

**Helikopter düzgün çalışmıyor; kumanda menzili çok düşük!**

- Akünün/Pillerin gücü bitiyor mu?
- Cihaz doğrudan güneş ışığı altında mı çalıştırılıyor?

!

**Dikkat:**

Üretici donanım üzerinde izinsiz olarak yapılmış olan değişikliklerden kaynaklanan radyo ve televizyon parazitlenmelerinden sorumlu değildir. Bu tür değişiklikler kullanıcının kullanma haklarının iptaline yol açabilirler.

CE

**Overensstemmelseklæringer**

liht. direktiv 2014/53/EU (RED). Hermed erklærer Dickie-Spielzeug GmbH & Co. KG, at aktifer bekend sig i overensstemmelse med de grundlæggende krav og de andre relevante forskrifter fra direktiv 2014/53/EU Den originale konformitetserklæringer kan hentes på følgende link:  
<http://www.simba-dickie-group.de/de/konformitaetserklarungen.shtml>



Ürün, ambalaj yada kullanım kılavuzu üzerinde bulunan sembole ilişkin açıklama. Elektronik cihazlar değerli maddelerdir ve hizmet süresi dolduğunda normal çöpe atılmamalıdır! Çevrenin ve tabii kaynakların korunması açısından bu cihazı uygun dönüşüm noktalarına teslim ediniz. Ayrıntılı bilgi ve sorularınız için çevre temizliği ile ilgili kuruluşa yada yetkili satış noktanıza başvurabilirsiniz.

**Uçak değiştirilemeyen pil içermektedir****Dikkat önlemleri (Lütfen saklayın!)**

1. **UYARI!** 8 yaşından küçük çocuklar için uygun değildir. Talimatları gelecekte başvuru amacıyla muhafaza edin. Renk ve teknik değişiklik hakları saklıdır. Nakliye emniyetinin çıkartılması için büyüklerin yardımı gereklidir.
2. İlk kullanımdan önce: kullanıcı bilgilerni çocuğunuz ile birlikte okuyun.
3. Kumandalar ve güvenli kullanım şekli açıklanmalıdır (tercihen grafik çizimlerle).
4. Helikopteri uçurmak tecrübe gerektirir ve çocuklar bir yetişkin gözetiminde eğitilmelidir.
5. Yetişkinler için not : Oyuncanın talimatları göre monte edildiğini kontrol edin. Montaj bir yetişkin gözetiminde gerçekleştirilmelidir.
6. Eller, saç ve bol giysiler pervaneden (rotor) uzak tutulmalıdır.
7. Helikopter üzerinde herhangi bir değişiklik yapmayın!
8. Güvenli kullanım için, oyuncanın kullanılacağı oda yeteri kadar büyük olmalıdır. Odada engel bulunmamalıdır.
9. Oyuncak ev ortamında (oda ve bahçe) kullanılacak şekilde tasarlanmıştır.
10. Dikkat! Hava taşıtının uçuş menzili içinde insan, hayvan veya başka nesnelere varsa taşıt çalıştırılmamalıdır. (30m)
11. Dikkat: Göz yaralanma riski! Yaralanmalardan kaçınmak için yüzünüze yakın uçurmayın.
12. Pervane çalışırken helikopteri asla yukarı kaldırmayın.
13. Aracın istenmeden çalışmasını önlemek için, kullanılmadığı süreler içerisinde pil ve akülerin oyuncaktan çıkartılmasını tavsiye ederiz.
14. Aracın istenmeden çalışmasını önlemek için önce verici daha sonra da araç açılmalıdır. Kapatırken önce araç daha sonra da verici kapatılmalıdır.
15. Yalnızca bunun için salık verilmiş pilleri kullanınız! Pilleri artı ve eksi kutupları doğru yere gelecek şekilde yerleştiriniz! Kullanılmış pilleri asla günlük çöplerinize içine atmayınız. Bu pilleri özel bir toplama merkezine veya özel atık deposuna iletiniz. Boşalan pilleri oyuncuğın içinden çıkartınız. Yeniden şarj edilemeyen pilleri şarj etmeyiniz. Yeniden şarj edilebilir piller şarj edilmeden önce oyuncak içerisinde kullanılmamalıdır. Yeniden şarj edilebilir piller yalnızca yetişkinler gözetiminde şarj edilmelidir. Farklı markalara ait ve eski ile yeni pilleri bir arada kullanmayınız. Pil yuvası kutup başlarını kasa devre yapmayınız. Eski ile yeni pilleri birlikte kullanmayınız. Alkali, standart (karbon-çinko) ve yeniden şarj edilebilir pilleri birlikte kullanmayınız.
16. Kablolara soket prizlerine sokulmamalıdır.
17. Pil şarjı sebebiyle bilgisayarda veya aksesuarlarında meydana gelen hasarlar, yazılımın uğradığı hasar veya herhangi bir veri kaybından sorumlu değildir.
18. Şarj cihazını düzenli olarak hasar yönünde kontrol edin. Şarj cihazında herhangi bir hasar olması durumunda hasar giderilinceye kadar cihaz kullanılmamalıdır. Şarj işlemini yalnız kuru mekanlarda yapın ve cihazı ısıtılan koruyun.
19. Oyuncak yalnızca aşağıdaki sembolü taşıyan Sınıf II ekipmana bağlanabilir.

**Servis:**

Eğer ürün işlev arızaları gösterirse, güvenererek oyuncuğın satın aldığınız satış noktasına başvurabilirsiniz. Ancak, ilgili yerden hizmet alamıyorsanız o zaman <http://service.dickietoys.de> İnternet sayfasındaki servis bölümünden faydalanabilirsiniz.



**A****Latającego**

- 1 Ramka osłaniająca śmigło
- 2 Śmigło wirnika
- 3 Lamпка kontrolna
- 4 Port do ładowania
- 5 Przelącznik włącz/wyłącz

**B****Zdalne sterowanie**

- 1 Dżączkę przepustnicy (W górę / W dół / W lewo / W prawo)
- 2 Wybór prędkości (+: Duża prędkość - : Mała prędkość)
- 3 Przelącznik włącz/wyłącz
- 4 Lamпка kontrolna
- 5 **a.** Dżączkę sterowniczą (Do przodu / Do tyłu / W lewo bokiem / W prawo bokiem)
- 6 **b.** Tryb beccki akrobatycznej 3D
- 7 Schowek na baterie
- 8 Zamknięcie schowka na baterie
- 9 Przelącznik regulacja

**C****Ładowanie****Ładowanie przez przewód USB**

Podłącz przewód do ładowania przez USB do portu USB w komputerze. Połącz wtyczkę do ładowania z dwoma bokami do portu ładowania w modelu latającego. Kontrolka przewodu do ładowania przez USB zgasi. Ładowanie trwa około 45 minut. Gdy kontrolka przewodu do ładowania przez USB zaświeci się, model latający jest całkowicie naładowany.

**Po naładowaniu z maszyny należy wyjąć wtyczkę kabela do ładowania.****D****Włącz**

- 1 Włącz maszynę i ustaw ją poziomo.
- 2 Przeważ przelącznik zasilania w konsoli sterującej w pozycję ON (WŁĄCZONE), kontrolka zasilania zacznie migać.
- 3 Popchnij dźwignię przepustnicy w najwyższe położenie i pociągnij ją w najniższe położenie. Da się słyszeć wyraźny sygnał dźwiękowy z nadajnika, oznacza to, że model jest gotowy do lotu.

**E****Kalibracja automatyczna**

Podłącz akumulator w maszynę i upewnij się, że jest ona ustawiona poziomo. Jednocześnie pociągnij lewy dżączkę w dół lewy róg, a prawy dżączkę w dół lewy róg. Po 3 sekundach mignie kontrolka LED w maszynę, proces regulacji został zakończony. Teraz możesz już rozpocząć sterowanie maszyną. Ostrzeżenie: Jeśli po przeprowadzeniu regulacji maszyna nadal zbiega z kursu, podłącz do niej zasilanie i powtórz punkty D i E.

- 1 Precyzyjna regulacja

**F****Obsługa modelu latającego****G****Wybór prędkości**

Naciśnij przycisk „-“, aby wybrać małą prędkość.  
Naciśnij przycisk „+“, aby wybrać dużą prędkość.

**H****Tryb beccki akrobatycznej 3D**

Podczas lotu, popchnięcie prawego dżączką w dół, a potem przesunięcie w bok, powoduje, że helikopter 4-śmigłowy wykona becckę w wybranej stronie.

**PL****I****Wymiana śmigła**

Zwróć uwagę na prawidłową pozycję śmigła – inaczej maszyna nie będzie latać.

**J****Utylizacja baterii****Drugi kliencie,**

cieszymy się, że zdecydowaliście się Państwo na wysokiej jakości, wirnie odwzorowany produkt. Aby długo cieszyć się posiadaniem tego modelu, prosimy obchodzić się nim ostrożnie przez co uniknie się uszkodzenia wrażliwych części. Aby zapobiec niepożądanemu uruchomieniu się pojazdu, należy wyciągnąć z niego baterie i akumulatory, kiedy nie jest on używany. Życzymy Państwu wiele przyjemności podczas zabawy!

**?****Model latający nie działa**

- Czy przelącznik zasilania nadajnika i modelu latającego jest ustawiony w pozycji „ON” („WŁĄCZONE”).
- Czy baterie w nadajniku zostały poprawnie założone?
- Czy urządzenie zostało całkowicie naładowane?
- Czy końcówki baterii są wygięte lub zabrudzone?
- Czy baterie są wyladowane lub zepsute?

**Model latający nie działa prawidłowo, zbyt mały zasięg!**

- Czy moc baterii/akumulatorów słabnie?
- Czy urządzenie jest używane w bezpośrednim świetle słonecznym?

**Uwaga:**

Producent nie jest odpowiedzialny za usterki w odbiorze radia lub telewizji, których przyczyną są nieautoryzowane modyfikacje w urządzeniu. Te typy modyfikacje mogą być przyczyną anulowania praw użytkownika urządzenia.

**CE****Deklaracja zgodności**

z wytyczną 2014/53/EU (RED). Dickie-Spielzeug GmbH & Co. KG niniejszym oświadcza, że artykuł odpowiada zasadniczym wymogom, jak i innym istotnym postanowieniom wytycznej 2014/53/EU.

Oświadczanie o zgodności z prawem w oryginalne można obejrzeć w Internecie pod następującym adresem:  
<http://www.simba-dickie-group.de/de/konformitaetserklaerungen.shtml>



Znaczenie symbolu na produkcie, opakowaniu lub instrukcji obsługi. Urządzenia elektryczne są surowcami wtórnymi i po zużyciu się nie wolno ich wyrzucać wraz z odpadkami domowymi! Proszę pamiętać o naszym środowisku jak i kończących się zapasach bogactw naturalnych i oddać urządzenie do punktu skupu opakowań wtórnych. Dalszych informacji w sprawie usuwania odpadów można zasięgnąć w urzędzie lub u sprzedawcy.

**Samolot zawiera niewymienny akumulator.****Środki ostrożności (proszę zachować!)**

1. **OSTRZEŻENIE!** Nieodpowiednie dla dzieci w wieku poniżej 8 lat. Instrukcję użytkownika należy zachować do wglądu na przyszłość. Zmiany kolorów i zmiany techniczne są zastrzeżone. Do rozmontowania zabezpieczeń na czas transportu konieczna jest pomoc dorosłych. Samochód: Produkt wykonany z materiałów nie stanowiących zagrożenia dla użytkowników, zgodny z normami EN1 część 1.2.3. Posiada atest SGS.
2. Przed pierwszym użyciem należy razem z dzieckiem uważnie przeczytać informacje dla użytkownika.
3. Sposób obsługi i bezpiecznego użytkownika należy wyjaśnić (najlepiej w postaci graficznej, na rysunkach).
4. Pilotowanie modelu latającego wymaga zręczności, dziecko musi się tego nauczyć pod kontrolą osoby dorosłej.
5. Uwaga! Do dorosłych opiekunów: Należy sprawdzić, czy zabawka została złożona zgodnie z instrukcją. Montaż musi być przeprowadzony pod nadzorem osoby dorosłej.
6. Dłonie w przypadku ubrania należy trzymać z dala od śmigła (wirnika).
7. W modelu latającym nie należy niczego zmieniać ani przerabiać.
8. Ze względów bezpieczeństwa pokój, w którym będzie latał helikopter, musi być wystarczająco duży. W pokoju nie mogą się znajdować żadne przeszkody.
9. Zabawka jest przeznaczona do używania wyłącznie w warunkach domowych (dom i ogród).
10. Uwaga! Nie należy startować samolotem w powietrze i latać nim, gdy w zasięgu jego lotu znajdują się osoby, zwierzęta lub jakiegokolwiek przeszkody (30m)
11. Uwaga: Ryzyko urazów oczu! Aby uniknąć urazów, nie należy latać blisko twarzy.
12. Nigdy nie należy podnosić modelu w czasie, gdy śmigła jeszcze się poruszają.
13. Aby zapobiec niepożądanemu uruchomieniu się pojazdu, należy wyciągnąć z niego baterie i akumulatory, kiedy nie jest on używany.
14. Aby uniknąć nieprzewidzianego włączenia się pojazdu, należy najpierw włączyć nadajnik, a następnie pojazd. Przy włączaniu należy najpierw włączyć pojazd, a następnie nadajnik.
15. Prosimy stosować wyłącznie określone do tego baterie! Prosimy wkładać je tak, aby plus i minus znajdowały się na właściwych pozycjach! Prosimy nie wyrzucać zużytych baterii do śmieci domowych, lecz dostarczyć je do miejsca zbiórki lub poddać utylizacji na składowisku odpadów specjalnych. Prosimy usuwać zużyte baterie z zabawki. Baterie nie przeznaczonych do ładowania nie należy ładować. Akumulatory przed ładowaniem należy wyjąć z zabawki. Akumulatory mogą być ładowane wyłącznie pod nadzorem dorosłych. Prosimy nie stosować różnych typów baterii i nie zakładać jednocześnie nowych i zużytych, Prosimy nie zwierać kontaktów. Prosimy nie mieszać nowych i starych baterii. Prosimy nie mieszać baterii alkalicznych, standardowych (węglowo-cynkowych) i akumulatorów.
16. Nie wkładać przewodów do wyjść gniazdek.
17. Nie ponosimy odpowiedzialności za jakiegokolwiek przypadki utraty danych, uszkodzenia oprogramowania lub innego uszkodzenia komputera lub akcesoriów spowodowane ładowaniem baterii.
18. W wypadku uszkodzenia ładowarki, nie wolno jej używać zanim nie zostanie naprawiona. Ładować tylko w suchych pomieszczeniach, urządzenie chronić przed wilgocią. Nie przyłączaj zabawki do większej niż zalecana liczba zrodła zasilania.
19. Zabawkę należy podłączyć wyłącznie do urządzeń klasy II oznaczonych następującym symbolem.

**Serwis:**

Jeśli zabawka nie działa prawidłowo, proszę skontaktować się z sklepem, w którym ją zakupiono. W razie gdy nie uzyskają tam Państwo pomocy, proszę skorzystać z naszego portalu serwisowego w internecie pod <http://service.dickietoys.de>

A

**Flyvning**

- 1 Beskyttelsesramme for rotorblade
- 2 Rotorblad
- 3 Kontrollampe
- 4 Opladerstik
- 5 tænd-/sluk-kontakt

B

**Fjernstyring**

- 1 Styrehåndtag (op / ned/ til venstre / til højre)
- 2 Hastighedsvalg (+/- Hurtig, -: Langsom)
- 3 tænd-/sluk-kontakt
- 4 Kontrollampe
- 5 a. Styrehåndtag (Fremad / Baglæns / Sidelæns mod venstre / Sidelæns mod højre)
- 5 b. 3D-stuntfunktion
- 6 Batterium
- 7 Batteriums lås
- 8 Finjustering

C

**Opladning****Opladning via USB-kabel**

Sæt USB-opladerkablet i din computers USB-port og det tobenede ladeestik i quadrokopters opladerstik. Lysen i USB-opladerkablet SLUKKES. Opladningstiden er cirka 45 minutter. Når opladerkablet LYSER igen, er quadrokopteren fuldt opladet.

**Opladerkablet skal afbrydes fra luftfartøjet, når det er ladet helt op.**

D

**Tænd**

- 1 Tænd luftfartøjet, og sørg for at placere det vandret.
- 2 Stil fjernbetjeningens tænd/sluk-knap på ON; kontrollampen begynder at blinke.
- 3 Skub først gashåndtaget til den højeste position og træk det derefter tilbage til den laveste position. Denne gang hører du et akustisk signal fra senderen, som indikerer, at luftfartøjet nu står i forberedelsestilstand.

E

**Automatisk kalibrering**

Slut batteriet til luftfartøjet, og sørg for at placere det vandret. Tryk venstre styrepind til nederste venstre hjørne og højre styrepind til nederste højre hjørne på samme tid. Lysindikatoren på forsiden af luftfartøjet begynder at blinke efter 3 sekunder, hvorefter luftfartøjet er justeret. Du kan nu styre luftfartøjet.

Advarsel: Hvis luftfartøjet stadig flyver skævt efter justeringen, skal det strømforsynes igen, og udfør trin D og E igen.

- 1 Finjustering

F

**Flyvning**

G

**Hastighedsvalg**

Tryk på "-" knappen for lav hastighed  
Tryk på "+" knappen for høj hastighed

H

**3D-stuntfunktion**

Under flyvning, kan du skubbe den højre styrepind nedad og derefter i den ønskede retning. Quadrokopteren vil så dreje i den ønskede retning.

I

**Udskiftning af rotorblade**

Sørg for at propellen er i den korrekte position, ellers kan luftfartøjet ikke flyve.

J

**Bortskaffelse af batterier****Kære kunde**

Det glæder os, at De har besluttet Dem for dette detaljetro og førsteklasses produkt. For at De længe kan have glæde af Deres model, beder vi Dem, for at undgå en beskadigelse af ømfindtlige komponenter, at behandle denne artikel med omhu. For at undgå utilsigtet drift, skal batterier og akku'er tages ud, når legetøjet ikke bruges. Vi ønsker Dem god fornøjelse!

?

**Quadrokopteren virker ikke**

- Står fjernbetjeningens og quadrokopters tænd/sluk-knapper på „ON“?
- Er fjernbetjeningens batterier isat korrekt?
- Er maskinen fuldt opladet?
- Er batterikontakterne bøjedede eller snavsede?
- Er batterierne afladte eller defekte?

**Quadrokopteren fungerer ikke korrekt; rækkevidden er for kort**

- Falder batteriemens/akku'ernes ydelse?
- Bruges maskinen i direkte sollys?

!

**Obs:**

Fabrikanten er ikke ansvarlig for nogen form for radio- eller tv-forstyrrelse, der fremkaldes som følge af uautoriserede modifikationer på denne udrustning. Sådanne modifikationer kan annullere brugers brugsret.

CE

**Overensstemmelseserklæring**

liht. direktiv 2014/53/EU (RED). Hermed erklærer Dickie-Spielzeug GmbH & Co. KG, at artikel befinder sig i overensstemmelse med de grundlæggende krav og de andre relevante forskrifter fra direktiv 2014/53/EU. Den originale konformitetserklæring kan hentes på følgende link:  
<http://www.simba-dickie-group.de/de/konformitaetserklarungen.shtml>

✗

Betydningen af symbolet på produktet, indpakningen eller brugsvejledningen. Elektroapparater er værdistoffer og hører ved slutningen af deres levetid ikke i husholdningsaffaldet! Hjælp os ved miljøbeskyttelse og ressourcensbeskyttelse og aflever dette apparat på de tilsvarende tilbagetagelsessteder. Spørgsmål dertil besvares af den for affaldsbortskaffelsen ansvarlige organisation eller af din forhandler.

**Luftfartøjet indeholder et batteri, der ikke kan skiftes.**

!

**Forsigtighedsforanstaltninger (opbevar venligst!)**

!

1. **ADVARSEL!** Ikke egnet til børn under 8 år. Gem vejledningen til fremtidig reference. Tekniske ændringer og farvændringer forbeholdes. Hjælp fra voksne er nødvendig, for at fjerne transportsikringerne.
2. Før helikopteren tages i brug: Læs brugervejledningen grundigt sammen med dit barn.
3. Betjening og sikker anvendelse skal forklares til brugeren (gerne ved hjælp af grafiske illustrationer).
4. Det kræver stor dygtighed at flyve quadrokopteren og børn bør oplæres under voksent opsyn.
5. Bemærkninger til voksne opsynshavende: Undersøg om legetøjet er sat sammen som anvist. Samlingen skal udføres under voksent opsyn.
6. Hold hænder, hår og løsthængende tøj væk fra propellen (rotoren).
7. Du må ikke ændre eller modificere noget på flyet!
8. For en sikkerheds skyld bør helikopteren kun bruges i et tilpas stort lokale, der er ryddet for forhindringer.
9. Dette legetøj er kun beregnet til hjemmebrug (i hus eller have).
10. Advarsel! Start eller flyv aldrig luftfartøjet, hvis der er personer, dyr og eventuelle forhindringer indenfor dets rækkevidde. (30m)
11. Advarsel! Risiko for øjenskader. For at undgå skader, må du aldrig flyve tæt på dit ansigt.
12. Løft aldrig maskinen, mens rotorbladene er i bevægelse.
13. For at undgå utilsigtet drift, skal batterier og akku'er tages ud, når legetøjet ikke bruges.
14. For at undgå utilsigtet drift, skal man først tænde senderen, og så køretøjet. Ved slukning skal man altid først slukke køretøjet, og så senderen.
15. Anvend udelukkende de digitale beregnede batterier! Læg dem sådan i, at de positive og negative pooler vender rigtigt! Kast ikke brugte batterier i husholdningsaffaldet, men aflever dem på et sammelsted, eller bortskaf dem hos et specialaffaldsdepot. Fjern brugte batterier fra legetøjet. Ikke genopladelige batterier må ikke genoplades. Genopladelige batterier skal tages ud af legetøjet inden opladningen. Genopladelige batterier må udelukkende oplades under opsyn af voksne. Anvend ikke batterier af forskellig type, og benyt ikke samtidigt nye og brugte batterier. Kortslut ikke forbindelsesbroerne. Bland ikke nye og gamle batterier. Bland ikke alkaliske-, standard- (kul-zink) og genopladelige batterier.
16. Ledningerne må ikke sættes i stikdåser til el-nettet.
17. Vi påtager os intet ansvar for tab af data, beskadigelse af software eller andre skader på computeren og/eller tilhører forårsaget af batteriopladningen.
18. Kontroller regelmæssigt ladeapparatet for skader. Ved en skade må ladeapparatet ikke mere benyttes indtil det er fuldstændigt repareret. Oplad kun i tørre rum, beskyt apparatet mod fugtighed.
19. Legetøjet må kun forbindes med udstyr i Klasse II, der bærer følgende symbol.

**Service:**

Skulle artiklen udvise funktionsfejl, bedes du henvende dig til forretningen, hvor du har købt legetøjet. Kan man ikke hjælpe dig der, bedes du benytte vores internet-service på <http://service.dickietoys.de>

**A**

**Letadla**

- ① Rotorový ochranný rám
- ② Rotorové listy
- ③ Kontrolka
- ④ Nabíjecí port
- ⑤ Zapínač a vypínač

**B**

**Dálkové ovládání**

- ① Ovládací páčka (nahoru/dolů / vlevo / vpravo)
- ② Volba otáček (+; Rychlost -: Nízká rychlost)
- ③ Zapínač a vypínač
- ④ Kontrolka
- ⑤ a. Ovládací páčka (Dopředu / dozadu / levá strana / pravá strana)
- b. Režim 3D akrobacie
- ⑥ Příhrádka na baterii
- ⑦ Uzáver příhrádky na baterii
- ⑧ Jemné nastavení

**C**

**Nabíjení**

**Nabíjení přes USB kabel**

Vložte USB nabíjecí kabel do vašeho počítače přes rozhraní USB a připojte dvoukolkovou nabíjecí zásuvku do nabíjecího portu letadla. Rozsvítí se zapne USB kontrolka nabíjení. Doba nabíjení je cca 45 minut. Kontrolka nabíjení se vypne, když je letadlo úplně nabito.

**Letadlo musíte odpojit od nabíjecího kabelu po nabíti.**

**D**

**Zapněte.**

- ① Zapněte letadlo a ujistěte se, že je umístěno vodorovně.
- ② Zapněte vypínač na ovládací do polohy ON, kontrolka napájení bude blikat.
- ③ Plynu do nejvyšší polohy a potáhněte ji zpět do nejnižší polohy, pak zazní z vysílače jedno pípnutí pro oznámení, že letadlo vstoupilo do předletového stavu.

**E**

**Automatická kalibrace**

Zapojte baterii letadla a ujistěte se, že je umístěna vodorovně. Najednou potáhněte levou páčku do levého dolního rohu a pravou páčku do pravého dolního rohu. Po 2 sekundách se rozblíká LED kontrolka v přední části, nastavení je kompletní. Nyní můžete řídit letadlo. Varování: Pokud je letadlo stále unášeno po nastavení, znovu připojte baterii a zopakujte bod D a E.

- ① Jemné nastavení

**F**

**Ovládání letadla**

**G**

**Volba otáček**

Stiskněte tlačítko „-“ pro nízké rychlosti  
Stiskněte tlačítko „+“ pro vysoké rychlosti

**H**

**Režim 3D akrobacie**

Během letu stlačte pravou páčku dolů a pak přešuněte v požadovaném směru. Kvadroptéra bude letět v požadovaném směru.

**I**

**Změna vrtule**

Dávejte pozor na správnou polohu vrtule, jinak letadlo nemůže létat.

**J**

**likvidace baterie**

**Milý zákazníku,**

těší nás, že jste se rozhodl pro tento do detailů vypracovaný a kvalitní výrobek. Abyste se mohl dlouho radovat ze svého modelu, prosíme Vás, abyste s tímto výrobkem zacházeli pečlivě, abyste tak zabránili poškození choulivostých vestavěných částí. Aby nedošlo k neočekávanému uvedení do chodu, musí být baterie a akumulátory z hračky při jejím nepoužívání vytáhnuty. Přejeme Vám při hře hodně zábavy!

**?**

**Letadlo nefunguje**

- Je hlavní vypínač vysílače a letadla přepnutý do polohy „ON“?
- Jsou baterie správně vložené do vysílače?
- Bylo zařízení plně nabito?
- zkontrolovat, zda náhodou nejsou kontakty na bateriích ohnuty nebo zašpiněné,
- zkontrolovat, zda nejsou baterie vybité nebo poškozené.

**Letadlo nefunguje správně; dolet je příliš malý!**

- Nevynechává výkon baterie/akumulátorů?
- Nejsou v blízkosti nějaká další zařízení na infračervené ovládání?

**!**

**Upozornění:**

Výrobce nezodpovídá za žádné rušení rozhlasu nebo televize, které může být způsobeno neautorizovanou modifikací tohoto zařízení. Takovéto modifikace mohou anulovat právo užívání pro uživatele.

**CE**

**Prohlášení o shodě**

podle směrnice 2014/53/EU (RED). Tímto prohlašuje firma Dickie-Spielzeug GmbH & Co. KG, že se výrobek nachází v souladu se základními požadavky a s ostatními příslušnými předpisy směrnice 2014/53/EU. Originál prohlášení o shodě je ke stažení na Internetu na následující adrese: <http://www.simba-dickie-group.de/de/konformitaetserklaerungen.shtml>



Význam symbolu na výrobku, obalu nebo návodu k použití. Elektrické přístroje jsou druhotné suroviny a při ukončení jejich použití nepatří do domovního odpadu! Pomáhejte nám při ochraně životního prostředí a při šetření zdrojů a odezvedte tento přístroj do příslušných sběren. Případné dotazy Vám zodpoví organizace odpovědná za likvidaci odpadu nebo Váš specializovaný prodejce.

**Letadlo obsahuje baterii, která je nevyměnitelná.**



**Bezpečnostní opatření**

**(prosíme o uschování!)**



1. **UPOZORNĚNÍ!** Není vhodné pro děti do 8 let věku. Uschovejte si instrukce pro další použití. Barevně a technicky změny zůstávají vyhrazeny. K odstranění jistění pro přepravu je nutná pomoc dospělých.
2. Před prvním použitím: přečtěte si návod k použití, společně s vašim dítětem.
3. Úkony a bezpečné používání musí být vysvětleno (nejlépe srozumitelnými ilustracemi).
4. Používání vrtulníku vyžaduje nácvik a děti se musejí začít pod přímým dohledem dospělé osoby.
5. Poznámka pro dospělé dohled: Zkontrolujte, zda je hračka sestavena podle návodu. Montáž je nutno provádět pod dohledem dospělé osoby.
6. Letání s letadlem si vyžaduje dovednost a děti musí být vycvičeny pod přímým dohledem dospělé osoby.
7. Na vrtulníku neprovádějte žádné úpravy!
8. Pro bezpečné použití je nutno tuto hračku používat jen v dostatečně velkých prostorech. V místnosti nesmějí být žádné překážky.
9. Na letadle nic neměňte nebo nemodifikujte!
10. Upozornění! Nestartujte a neletějte, pokud jsou v doletu letadla osoby, zvířata nebo jiné překážky (30m).
11. Upozornění! Start a letání je přísně zakázáno, pokud jsou v doletu letadla osoby, zvířata nebo jiné předměty.
12. Nikdy nezvedejte letadlo nahoru, když se vrtule stále otáčí.
13. Aby nedošlo k neočekávanému uvedení do chodu, musí být baterie a akumulátory z hračky při jejím nepoužívání vytáhnuty.
14. Nejprve musí být zapnutý vysílač a až potom samotné vozidlo, aby nedošlo k neočekávanému uvedení do chodu. Při vypínání nejprve vypnout vozidlo a až potom vysílač.
15. Použijte výhradně baterie pro to určeny! Vkládejte je tak, aby kladné a záporné póly byli na správném místě! Neodhazujte použité baterie do domácího odpadu, nýbrž je přinesne na sběrné místo nebo je zlikvidujte ve skladu zvláštních odpadů. Vytáhněte prázdné baterie z hračky. Baterie, které nejsou určeny pro opětovné dobíjení nesmíte dobíjet. Baterie pro opětovné dobíjení smíte dobíjet výhradně pod dozorem dospělých. Nepoužívejte rozdílné typy baterií a nevákládejte současně nové a použité baterie. Nezkratujte spojovací můstky. Nemíchajte nové a staré baterie. Nemíchajte alkalické, standardní (uhlik-zinek) a nabíjecí baterie.
16. Nevysuňte vodiče do zásuvek.
17. Nezdovládáme za ztrátu dat nebo poškození softwaru nebo jiná poškození počítače nebo příslušenství způsobená nabíjením baterie.
18. V případě zjištění poškození nesmí být přístroj použit až do konečného a úplného odstranění poruchy. Nabíjení provádět pouze v suchých prostorách. Přístroj je třeba chránit před mokrem.
19. Hračka se smí pouze připojit k zařízení třídy II nesoucí následující symbol.

**Servis:**

Pokud by výrobek vykazoval funkční vady, obraťte se prosím s důvěrou na prodejnu, v níž jste hračku koupili. Pokud Vám zde nedokážou pomoci, využijte náš servis na internetu na adrese <http://service.dickietoys.de>



**A****Repülőgép**

- ① Légcsavarját védő keret
- ② Emelőcsavar lapát
- ③ Ellenőrző lámpa
- ④ Töltő port
- ⑤ Be / Ki kapcsoló

**B****Távvezérlő**

- ① Vezérlőkar (fel / le/ balra / jobbra)
- ② Sebesség kiválasztása (+: Nagy sebesség -: Kis sebesség)
- ③ Be / Ki kapcsoló
- ④ Ellenőrző lámpa
- ⑤ a. Vezérlőkar
  - ① Gőre / hátra / bal oldal felől / jobb oldal)
  - ② 3D mutatóvány üzemmód
- ⑥ Elemtartó rekesz
- ⑦ Eltárolt rekesz
- ⑧ Finombeállítás

**C****Töltés****Töltés az USB-kábel segítségével**

Helyezze az USB töltőkábelt a számítógép USB csatlakozójába, és csatlakoztassa a töltő alját két pinjét a repülőgép töltőcsatlakozójához. Az USB töltőkábel jelzőlámpa ki fog kapcsolni. A töltési idő kb. 45 perc. A töltőkábel jelzőlámpa BE fog kapcsolni, ha a repülőgép teljesen fel van töltve.

**A repülőgépből húzza ki a töltőkábelt, miután feltöltődött.****D****Kapcsolja be**

- ① Kapcsolja be a repülőgépet, és ellenőrizze, hogy vízszintesen van-e elhelyezve.
- ② Kapcsolja a főkapcsolót a vezérlő BE állásba, az áramellátás jelzőlámpa villogni kezd.
- ③ Tolja a sebességválasztó kart a legmagasabb pozícióba, majd tolja vissza a legalacsonyabb pozícióba, ekkor a távirányítóból sípszó hallatszik, ez azt jelzi, hogy a repülőgép repülésre készen áll.

**E****Automatikus beállítás**

Helyezze be az akkumulátort a repülőgépbe, és ellenőrizze, hogy vízszintesen van-e elhelyezve. Egyedüleg nyomja a bal oldali kart a bal alsó sarkába, és a jobb oldali kart a jobb sarkába. 3 másodperc után a LED villog a repülőgép fejen, és a beállítás befejeződött. Most már irányítani tudja a repülőgépet. Figyelmeztetés: Ha beállítás után még mindig sodródik, akkor kérjük, csatlakoztassa vissza a helikopter áramellátását, és ismétlje meg a D és E pontokat. ⑧ Finombeállítás

**F****Repülőgép működtetése****G****Sebesség kiválasztása**

Nyomja meg a „-“ gombot az alacsony sebességért  
Nyomja meg a „+“ gombot a nagy sebességért

**H****3D mutatóvány üzemmód**

A reptetés alatt tolja le a jobb kart, majd mozgassa a kívánt irányba. A quadcopter a kívánt irányba emelkedik.

**H****I****Propeller cseréje**

Ügyeljen a propeller megfelelő helyzetére, mivel egyébként a repülőgép nem tud repülni.

**J****Elem ártalmatlanítása****Kedves Vevőnk!**

Örülünk, hogy megvásárolta ezt a minden részletében élethű és kiváló minőségű terméket. Annak érdekében, hogy sokáig örömet leljen ebben a modellben, kérjük, gondosan bányon ezzel a cikkel, hogy megakadályozza a kényes elemek megsérülését. A váratlan működésbe lépés elkerülése érdekében az elemeket és az akkukat ki kell venni a játékszerből, ha nincs használatban. Sok örömet és jó szórakozást kívánunk a játékhoz!

**?****A repülőgép nem működik**

- Amennyiben a távirányító és a repülőgép teljesítménykapcsolója „BE” helyzetbe van kapcsolva?
- Az elemek megfelelően vannak a távirányítóba helyezve?
- A készüléket teljesen feltöltötté?
- Elhajoltak vagy szennyezettek az elem érintkezői?
- Ki vannak merülve vagy sérültek az elemek?

**A repülőgép nem megfelelően működik; a távolság túl kicsi!**

- Csökkensen az elemek/akkuk teljesítménye?
- A készüléket közvetlen napsütésben működteti?

**!****Figyelem!**

A gyártó nem vállal felelősséget azért a rádió- vagy TV-vételi zavarért, amelyet a felszerelés jogosulatlan módosításai okoznak. Az ilyen módosítások érvénytelenítik a felhasználó használati jogát.

**CE****Konformitási nyilatkozat**

az 2014/53/EU (RED) irányelv szerint. A Dickie-Spielzeug GmbH & Co. KG ezennel kijelenti, hogy az árucikk összhangban van az 2014/53/EU irányelv alapvető követelményeivel és más lényeges előírásaival. Originalna izjava o uskladenosti s vjređicem direktivama može se naći na sljedećoj Internet stranici: <http://www.simba-dickie-group.de/de/konformitaetskerklaerungen.shtml>

A terméken, a csomagoláson vagy a használati útmutatóban található jel magyarázata. Az elektromos készülékek értékek, tehát a pályafutásuk végén nem a háztartási hulladékká válók! Kérjük, segítsen nekünk védeni a környezetet és megőrizni az erőforrásokat, és adja le a készüléket a megfelelő visszaváltó helyen. Az ezzel kapcsolatos kérdésekre szívesen válaszol Önnek a hulladék-eltávolításért felelős szervezet vagy a szakkereskedő.

**A repülőgép olyan akkumulátort tartalmaz, amely nem cserélhető.****!****Biztonsági rendszabályok****(Kérjük megőrizni!)**

1. **FIGYELMEZTETÉS!** Nem alkalmas 8 éves kor alatti gyermekek részére. Tartsa meg az utasításokat későbbi használatra. Szívből és technikai változtatások joga fenntartva. A szállásbiztosítások eltávolításához felnöttek segítségére van szükség. Tisztítása: elemes játékok esetén száraz ruhával, műanyag játékoknál langyos, szappanos vízvel.
2. Az első használat előtt: a gyermekével együtt olvassa el a felhasználói útmutatót.
3. A működtetést és biztonságos használatot meg kell tanulni (elsősorban az ábrák alapján).
4. A repülőgép működtetéséhez szükség van némi jártasságra, így a gyermekeknek felügyelet alatt kell gyakorolniuk.
5. Megjegyzés felügyelet nélküli felnőtteknek: Ellenőrizze, hogy a játékok utasítások szerint legyenek összeszerelve. Az összeszerelés felnöttek felügyelete mellett kell elvégezni.
6. A kezeket, haját és a laza ruházatát a propellortól (rotortól) távol kell tartani.
7. Ne változtassa meg, és ne módosítsa a repülőgépet!
8. A biztonságos használat érdekében a helyiségnek, ahol a játékokat használják, megfelelő méretűnek kell lennie. A helyiségnek akadályoktól mentesnek kell lennie.
9. A játék csak otthoni területen (ház és kert) történő használatra lett tervezve.
10. Vigyázat! Ne indítsa be a repülőgépet, és ne repthesse, ha személyek, állatok vagy bármilyen tárgy van a repülőgép repülési tartományában. (30m)
11. Vigyázat! Szemsérülés veszélye! A sérülések elkerülése érdekében ne repthesse a játékokat az arca mellett.
12. Soha ne emelje fel a járművet, amíg a propeller még forog.
13. A váratlan működésbe lépés elkerülése érdekében az elemeket és az akkukat ki kell venni a játékszerből, ha nincs használatban.
14. A véletlen működésbe lépés elkerülése érdekében először az adott, majd a járművet kell bekapcsolni. Kikapcsolásnál először a járművet, utána az adott kell kikapcsolni.
15. Kizárólag csak az erre a célra szolgáló elemeket/akkukat alkalmazza! Az elemeket/akkukat úgy helyezze be, hogy a pozitív (+) és negatív (-) pólus a megfelelő helyen legyen! Az elhasznált elemeket/akkukat ne a háztartási szemétkébe dobja, hanem adja le egy gyűjtőhelyen vagy egy különleges szemetet gyűjtő szemeteltelenen. A kiürült elemeket/akkukat távolítsa el a játékból. A nem töltött elemeket nem szabad tölteni. A töltött akkukat a töltés előtt a játékból ki kell venni. Az újra töltött akkukat kizárólag csak felnöttek felügyelete alatt szabad tölteni. Ne alkalmazzon különböző típusú elemeket/akkukat, és ne helyezzen a játékbó egyszerre új és használt elemet/akkut. Ne zárja rövidre az összekötött érintkezőket. Ne keverje az új és a régi elemeket/akkukat. Ne keverje az alkáli- és normál- (szén-cink) elemeket és az újratölthető akkukat.
16. A vezetékeket tilos csatlakozójaihoz helyezni.
17. Nem vállalunk felelősséget az adatok elvesztéséért, a szoftver vagy a számítógép vagy tartozékainak egyéb olyan sérüléséért, amelyet az akkumulátor töltése okoz.
18. Rendszeresen ellenőrizni kell, hogy a töltőkészülék nem sérült-e meg. Sérülés esetén a teljes kijavításig nem szabad használni a töltőkészüléket. A töltési műveletet csak száraz levegőjű helyiségekben szabad végezni, a készüléket óvni kell a nedvségtől.
19. A játékok csak II. osztályú, a következő szimbólummal ellátott készülékek csatlakoztassa.

**Ügyfélszolgálat:**

Amennyiben a cikknek működési zavarai lennének, bizalommal forduljon ahhoz az üzlethez, ahol megvásárolta a játékot. Abban az esetben, ha ott nem tudnak segíteni Önnek, az internet szolgáltatásainkat szíveskedjen igénybe venni a következő link alatt: <http://service.dickie toys.de>

**MAGYAR**

A

**Letjelicom**

- 1 Zaštitni okvir lopatica
- 2 Lopatica rotora
- 3 Kontrolna lampica
- 4 Port punjača
- 5 Sklopka za uključivanje / isključivanje

B

**Daljinsko upravljanje**

- 1 Upravljačka poluga (gore / dolje/ skretanje ulijevo / skretanje udesno)
- 2 Odabir brzine (+: Visoka brzina, -: Niska brzina)
- 3 Sklopka za uključivanje / isključivanje
- 4 Kontrolna lampica
- 5 a. Upravljačka poluga (naprijed / natrag / lijevi bočni/ desni bočni)  
b. 3D štosni način
- 6 Okno za baterije
- 7 Poklopac okna za baterije
- 8 Fino podešavanje

C

**Punjenje  
Punjenje preko USB kabela**

Spojite USB kabal za punjenje u USB priključak računala i spojite priključak s dva pina za punjenje letjelice. Svjetlosni indikator USB kabela za punjenje će se isključiti. Punjenje traje oko 45 minuta. Svjetlosni indikator USB kabela za punjenje će se uključiti, što označava da je letjelica napunjena.

**Po završetku punjenja, letjelicu treba odspojiti od kabela za punjenje.**

D

**Uključite**

- 1 Uključite letjelicu i pobrinite se da bude postavljena vodoravno.
- 2 Prebacite prekidač napajanja na upravljaču na položaj ON. Indikator počne treptati.
- 3 Gurnite polugu gasa na najviši položaj, a zatim ga povucite nazad na najniži položaj. Ovog puta će se iz odašiljača začuti jasan zvuk, što pokazuje da je letjelica u stanju pripravnosti za let.

E

**Automatska kalibracija**

Spojite bateriju na letjelicu i pobrinite se da bude postavljena vodoravno. Povucite istovremeno lijevu palicu u donji lijevi kut a desnu u donji desni kut. Nakon 3 sekunde, kada LED svjetlo na glavi letjelice počne treperiti, podešavanje je završeno. Sada možete upravljati letjelicom. Upozorenje: Ako letjelica i nakon podešavanja klizi, ponovno spojite napajanje letjelice i ponovite korake D 1 E.

- 1 Fino podešavanje

F

**Upravljanje letjelicom**

G

**Odabir brzine**

Pritisnite gumb "+" za nisku brzinu  
Pritisnite gumb "+" za visoku brzinu

H

**3D štosni način**

Tijekom leta pritisnite desnu ručicu prema dolje, a zatim je pomaknite u željenom smjeru. Kvadrokter će se pomicati u željenom smjeru.

I

**Izmjena propelera**

Obavite pozornost na pravilno postavljanje propelera jer u suprotnom letjelica neće letjeti.

J

**Odlaganje baterija****Dragi kupče,**

radujemo se, što ste se odlučili za ovaj u detalju vjeran i visokovrijedan proizvod. Kako biste dugo vremena imali nešto od svog modela molimo Vas, da pažljivo rukujete sa ovim artiklom, kako biste spriječili oštećenje osjetljivih elemenata. Za izbjegavanje nepredviđenog rada, iz igračke morate izvaditi baterije i akumulatore, ako istu ne koristite. Puno zadovoljstva kod igranja!

?

**Ukoliko letjelica ne radi**

- Je li prekidač za uključivanje na odašiljaču i letjelici prebačen na položaj "ON"?
- Jeste li u odašiljaču pravilno umetnuli baterije?
- Jeli uređaj napunjen do kraja?
- Da li su kontakti baterije savijeni ili prljavi?
- Da li su baterije ispražnjene ili defektne?

**Letjelica ne radi ispravno. Raspon je premalen!**

- Da li kapacitet baterija / akumulatora popušta?
- Upravljate li uređajem izravno izloženim suncu?

!

**Pozor:**

Proizvođač nije odgovoran za bilo koju vrstu smetnji radija ili televizije, koje su uzrokovane kroz neočekivane modifikacije na tim opremama. Takve modifikacije mogu anulirati pravo korisnika na upotrebu.

CE

**Izjava o konformnosti**

u skladu sa Smjernicom 2014/53/EU (RED). Dickie-Spielzeug GmbH & Co. KG ovime izjavljuje, da je artikl usklađen s osnovnim zahtjevima i drugim odgovarajućim propisima proizašlim iz Smjernice 2014/53/EU. Izvornu deklaraciju o suglasju moguće je vidjeti na Internetu, i to na sljedećoj URL adresi:  
<http://www.simba-dickie-group.de/de/konformitaetserklarungen.shtml>



Značenje simbola otisnutog na proizvodu, pakiranju ili uputi za uporabu. Električni uređaji su sekundarne sirovine pa ne spadaju u kućno smeće nakon isteka uporabnog vijeka! Pomozite nam u zaštiti okoliša i čuvanju sirovina te predajte ovaj uređaj odgovarajućim odlagalištima sekundarnih sirovina. Na pitanja u vezi s tim odgovorit će Vam ustanova zadužena za zbrinjavanje otpada ili Vaša specijalizirana trgovina.

**Letjelica sadrži baterije nije nisu izmjenjive.****Mjere opreza (molimo sačuvati!)**

1. **UPOZORENJE!** Nije prikladno za djecu mlađu od 8 godina. Zadržite upute za kasniju uporabu. Zadržavamo pravo na promjene boje i tehničke promjene. Potrebna je pomoć odraslih pri uklanjanju osiguravanja za transport.
2. Prije prve uporabe: zajedno sa svojim djetetom pročitajte upute za korisnika.
3. Funkcije i sigurnu uporabu treba objasniti (poželjno putem grafičkih ilustracija).
4. Upravljanje letjelicom zahtijeva vještinu i djecu treba obučavati pod izravnim nadzorom odrasle osobe.
5. Napomena za odrasle koji nadziru uporabu : Provjerite je li igračka sastavljena sukladno uputama. Sastavljanje je potrebno vršiti pod nadzorom odrasle osobe.
6. Ruke, kosu i široku odjeću potrebno je držati podalje od propelera (rotor).
7. Na letjelici nemojte ništa mijenjati ili prilagođavati!
8. Radi sigurne uporabe prostorija u kojoj koristite igračku mora biti dovoljno velika. U sobi ne smije biti prepreka.
9. Ova je igračka namijenjena samo uporabi u kućnom području (kuća i vrt).
10. Oprezi! Nemojte pokretati i upravljati letjelicom dok se u rasponu letjelice nalaze osobe, vjotvornje ili bilo kakve prepreke. (30m)
11. Oprez: Opasnost od ozljed oka! Radi izbjegavanja nastanka ozljeda ne dopustite helikopter leti u blizini vašeg lica.
12. Nikada ne hvatajte letjelicu dok se propeler još okreće.
13. Za izbjegavanje nepredviđenog rada, iz igračke morate izvaditi baterije i akumulatore, ako istu ne koristite.
14. Najprije se mora isključiti odašiljač a tek onda vozilo, kako biste izbjegli nepredviđeni rad. Kod isključivanja uvijek najprije isključiti vozilo i tek onda odašiljač.
15. Koristite isključivo baterije koje su određene ! Postavite ih tako da se pozitivni i negativan pol nalaze na pravom mjestu! Istražite baterije ne bacajte u kućno smeće, nego ostavite na sabirnim mjestima ili u specijalne depoe. Ostranite prazne baterije iz igračke. Baterije koje nisu predviđene za ponovno punjenje se ne smiju puniti. Prije punjenja se za punjenje predviđene baterije moraju izvaditi iz igračke. Samo pod nadzorom odraslih baterije puniti. Ne koristiti baterije različitog tipa i stare i nove baterije ne mješati. Ne činiti kratki spoj sa povezanim kontaktima. Ne mješajte nove sa starijama baterijama. Ne mješajte alu, standardne (ugljen-cink) i baterije podobne za punjenje.
16. Žice se ne smiju umetati u utičnicu.
17. Nismo odgovorni za bilo kakav gubitak podataka ili oštećenje softvera ili druge štete na računalu ili priboru uzrokovano punjenjem baterije.
18. Uređaj za punjenje redovno pregledati na oštećenja. Kod štete se uređaj za punjenje ne smije više koristiti do potpunog popravka. Postupak punjenja se smije provesti samo u suhim prostorijama, uređaj zaštititi od vlage.
19. Igračka se smije spajati samo na opremu razrea II na kojoj se nalazi sljedeća oznaka.

**Servis:**

Ako bi artikl imao funkcionske smetnje, obratite se molimo Vas s puno povjerenja Vašoj trgovini, u kojoj ste kupili igračku. Ako Vam tamo ne budu dalje pomogli, koristite naš servis u Internetu pod <http://service.dickietoys.de>

A

Самолета

- 1) Рамка за защита на перката
- 2) Роторна перка
- 3) Контролна лампичка
- 4) Порт за зареждане
- 5) Прекъсвач Вкл. / Изкл

B

Дистанционно управление

- 1) Лост за управление (Нагоре / надолу / завой наляво / завой надясно)
- 2) Избор на скорост (-: Висока скорост - : Ниска скорост)
- 3) Прекъсвач Вкл. / Изкл
- 4) Контролна лампичка
- 5) Лост за управление (Напред / Назад /наляво/ надясно)
- 6. Летуоруйа скрочваткъв 3D
- 7) Гнездо за батерии
- 8) Капак за затваряне на батерийното гнездо
- 9) Фина настройка

C

Зареждане

Зареждане чрез USB кабел

Свържете USB зарядния кабел с USB интерфейса на своя компютър и гнездото за зареждане с два извода със зарядния порт на самолета. Светлината на USB зарядния кабел трябва да е ИЗКЛЮЧЕНА. Времето на зареждане е около 45 минути. Светлината на зарядния кабел ще е ВКЛЮЧИ, когато самолетът е напълно зареден.

**Летателното устройство трябва да бъде разкачено от зарядния кабел след като е заредено напълно.**

D

Включете

- 1) Включете летателното устройство и се уверете, че е поставено хоризонтално.
- 2) Включете ключа на захранването на контролера в позиция ON (Вкл.), индикаторът за захранването ще мига.
- 3) Натиснете лоста на дросела в най-висока позиция и след това го издържайте назад в най-ниска позиция, в този момент ще се чуе ясен звук изпратен от предавателя, който показва, че летящият самолет е навлязъл в предполетно състояние.

E

Автоматично калибриране

Включете батерията към летателното устройство и се уверете, че е поставено хоризонтално. Издържайте левия лост за да снижите левия ъгъл и десния лост за да снижите десния ъгъл по едно и също време. След 3 секунди светодиодът на предната част на летателното устройство ще светне, настройката е завършена. Сега може да управлявате летателното устройство. Предупреждение: Ако все още се отклонява след регулиране, моля закачете повторно захранването на летателното устройство и повторете точки D и E.

F

Управление на самолета

Избор на скорост

Натиснете бутон "-" за ниска скорост  
Натиснете бутон "+" за висока скорост

G

Летуоруйа скрочваткъв 3D

По време на полет натиснете десния лост надолу и след това го преместете в желаната посока. Квадрокоптерът ще полети в желаната посока.

H

I

Смяна на перката

Обратете pozornost на правилно поставяне propelera jer u suprotnom letjelica neće letjeti.

J

Изхвърляне на батериите

Уважаеми клиенти,

радваме се, че взехте решение да закупите този висококачествен и детайлно изработен продукт. За да се радвате дълго време на Вашия модел Ви удряме да манипулирате внимателно този артикул, за да предотвратите повреда на чувствителни компоненти. За да предотвратите неочакваното пускане, извадете батериите и акумуляторните батерии от играчката, когато не я използвате. Желам Ви много удоволствие при играта!

?

Самолетът не работи

- Поставен ли е ключът на захранването на предавателя и на самолета в позиция "ON" (Вкл.).
- Правилно ли са поставени батериите в предавателя?
- Напълно ли е заредено устройството?
- Изкривени или замърсени ли са контактите на батерията?
- Изпръзнени или дефектни ли са батериите?

Самолетът не работи правилно: обхватът е твърде малък!

- Намалява ли мощността на батериите/акумуляторните батерии?
- Работи ли устройството на пряка слънчева светлина?

!

Внимание:

Производителят не отговаря за радио или телевизионни смущения, които могат да се предизвикат от неавторизираната модификация на това оборудване. Такива модификации могат да анулират правото за използване от потребителя.

CE

Декларация за съответствие

Съгласно директива 2014/53/EC (RED), Dickie-Spielzeug GmbH & Co. KG декларира, че артикулът се намира в съответствие с основните изисквания и другите съществени разпоредби на директивата 2014/53/EC.

Можете да прегледате оригиналната декларация за съответствие в Интернет на адрес: <http://www.simba-dickie-group.de/de/konformitaetserklarungen.shtml>

!

Значение на символа върху продукта, опаковката или инструкцията за употреба. Електроуредите са втолични суровини и не трябва да се изхвърлят в края на техния срок на работа при битовите отпадъци! Помогнете ни при опазването на околната среда и щаденето на ресурсите и предайте този уред в специалните за целта депа. На въпросите Ви ще отговорят компетентната организация, отговорна за отстраняването на отпадъците или Вашият специализиран търговец.

Самолетът съдържа батерия, която не може да се заменя.

!

!

Предпазни мерки (Съхранете!)

1. **ПРЕДУПРЕЖДЕНИЕ!** Не е подходящо за деца под 8-годишна възраст. Пазете инструкциите за употреба за справка в бъдеще. Запазено право на цветни и технически промени. За отстраняване на подигурителните приспособления при транспортиране, е необходима помощта на възрастно лице.
2. Преди първа употреба: прочетете упътванията заедно с Вашето дете.
3. Операциите и безопасната употреба трябва да бъдат обяснени (по възможност с графични илюстрации).
4. Управлението на самолета изисква умения и децата трябва да бъдат обучени под прякия надзор на възрастен.
5. Бележка към наблюдаващия възрастен: Проверете дали играчката е сглобена според указанията. Монтажът трябва са бъде извършен под прякото наблюдение на възрастен.
6. Пазете ръцете, косата и дрехите си от перката (ротора).
7. Не променяйте или модифицирайте по никакъв начин самолета!
8. За безопасна употреба, стаята, в която ще се управлява играчката, трябва да бъде достатъчно голяма. Стаята трябва да бъде освободена от препятствия.
9. Тази играчка е предпазена само за домашна употреба (въдките и в градината).
10. **Внимание!** Не стартирайте и не управлявайте летателния апарат, когато в обсега му има хора, животни или други препятствия. (30m)
11. **Внимание:** Опасност от наранявания на очите! Не позволявайте хеликоптерът да лети близо до лицето Ви, за да се избегнат наранявания.
12. Не вдигайте никога играчката докато перката още се върти.
13. За да предотвратите неочакваното пускане, извадете батериите и акумуляторните батерии от играчката, когато не я използвате.
14. Първо трябва да се включи предавателя и едва след това превозното средство, за да се предотврати неочакваното му пускане. При изключване - първо превозното средство и едва след това предавателя.
15. Използвайте само определени за целта батерии! Поставете ги така, че положителните и отрицателните полюси да лежат правилно! Не изхвърляйте празните батерии в домашниски боклук, ами ги занесете до определенния пункт за рециклиране или ги изхвърлете в пункта за събиране на специфични отпадъци. Отстранете празните батерии от играчката. Батерии, които не могат да бъдат отново заредени, не трябва да се зареждат. Батерии, които могат да се зареждат, трябва да се извадят предварително от играчката. Такива батерии могат да бъдат заредени само под надзора на възрастно лице. Не използвайте различни видове батерии и не използвайте едновременно стари и нови батерии. Не съединявайте никакво съединителните места. Не смесвайте новите и старите батерии. Не смесвайте алкални, стандартни (ди-оксид-цинк) и такива батерии, които могат отново да се зареждат.
16. Жидките не трябва да бъдат вкарвани в електрически контакти.
17. Ние не носим отговорност за каквато и да било загуба на данни или повреда на софтуера, или друга повреда на компютъра и аксесоарите, причинени от зареждането на батерията.
18. Съединителните клеми не трябва да се съединяват никакво. Контролирайте редовно захранващия блок за щети. При повреда захранващия блок не трябва да се използва в цялостната му поправка. Извършвайте зареждането само в сух помещение, пазете уреда от влага.
19. Играчката трябва да бъде свързана само към оборудване от клас II, означено със следния символ.

Сервиз:

Ако при този артикул се установи повреда във функцията, Вие може да се обърнете поверително към магазина, където сте закупили играчката. Ако там не могат да Ви помогнат, използвайте нашия сервиз в интернет на <http://service.dickietoys.de>



**A****Aeronavei**

- 1 Cădrul de protecție a elicei
- 2 Paletă de elice
- 3 Lampă de control
- 4 Port de încărcare
- 5 Întrerupătorul conectat/deconectat

**B****Telecomanda**

- 1 Maneta de comandă (Sus / Jos/ La stânga/La dreapta)
- 2 Selector de turajii (+: Viteză ridicată, -: Viteză redusă)
- 3 Întrerupătorul conectat/deconectat
- 4 Lampă de control
- 5 a. Maneta de comandă (Înainte/Înapoi/ partea laterală stânga partea laterală dreapta)
- 6 b. Modul de cascadorii 3D
- 7 c. cutia cu baterii
- 8 Închiderea cutiei pentru baterii
- 9 Ajustare fină

**C****Încărcare****Încărcare prin cablu USB**

Conectați cablul de încărcare USB la interfața USB a computerului și conectați mufa de încărcare cu dublu pin la portul de încărcare al aeronavei. Indicatorul luminos al cablului de încărcare prin USB va fi stins. Timpul de încărcare este de aproximativ 45 de minute. Când indicatorul luminos se aprinde, aeronava este încărcată complet.

**Elicopterul trebuie deconectat de la cablul de încărcare după ce se încarcă.**

**D****Porniți**

- 1 Porniți aeronava și asigurați-vă că este așezată orizontal.
- 2 Poziționați comutatorul de activare de pe telecomanda pe poziția ON (PORNIT), iar indicatorul luminos se va aprinde intermitent.
- 3 Împingeți maneta de viteză spre poziția cea mai ridicată și apoi trageți-o înapoi spre poziția cea mai joasă. De data aceasta, va exista numai un semnal sonor clar care va fi emis de transmîtor, ceea ce indică faptul că aeronava a intrat în starea de pre-zbor.

**E****Calibrare automată**

Conectați bateria la aeronavă și asigurați-vă că este așezată orizontal. Trageți maneta din stânga spre colțul din stânga jos și maneta din dreapta spre colțul din dreapta jos în același timp. După 3 secunde, LED-ul de pe capul aeronavei va lumina intermitent, iar reglarea este finalizată. Acum puteți controla aeronava. Avertizare: În cazul în care aeronava este în derivă și după reglare, vă rugăm să re conectați alimentarea aeronavei și să repetați punctele D și E.

① Ajustare fină

**F****Manevrarea aeronavei****G****Selector de turajii**

Apăsăți pe butonul „-” pentru viteză redusă  
Apăsăți pe butonul „+” pentru viteză ridicată

**H****Modul de cascadorii 3D**

În timpul zborului, împingeți maneta dreaptă în jos și apoi deplasați-o în direcția dorită. Aeronava va zbura în direcția dorită.

**RO****I****Schimbarea elicei**

Aveți grijă la poziția corectă a elicei, deoarece în caz contrar aeronava nu poate zbura.

**J****Eliminarea acumulatorului****Stimate client,**

ne bucurăm că v-ați decis pentru acest produs precis în detalii și de înaltă calitate. Pentru a vă bucura timp îndelungat de modelul dumneavoastră, vă rugăm să manipulați cu grijă acest articol spre a evita deteriorarea pieselor atașate sensibile. Spre a se evita o punere în funcțiune neprevăzută, bateriile și acumulatorii trebuie scurtați din jucărie în caz de nefolosire. Vă dorim mult amuzament la joacă!

**?****Aeronava nu funcționează.**

- Este poziționat pe ON (PORNIT) comutatorul de activare de pe transmîtor și aeronavă?
- Au fost introduse corect bateriile în transmîtor?
- A fost încărcat complet dispozitivul?
- Contactele bateriei sunt deoșite sau murdărite?
- Bateriile sunt descărcate sau defecte?

**Aeronava nu funcționează corespunzător; raza este prea mică!**

- Se reduce puterea bateriilor/acumulatorilor?
- Este manevrat dispozitivul în lumina directă a soarelui?

**!****Atenție:**

Producătorul nu răspunde pentru nici o perturbare radio sau TV provocată de o modificare neautorizată a acestui echipament. Asemenea modificări pot anula dreptul de folosire al utilizatorului.

**CE****Declarație de conformitate**

conform directivei 2014/53/UE (RED). Dickie-Spielzeug GmbH & Co. KG declară prin prezenta că articolul se află în conformitate cu cerințele fundamentale și celelalte reglementări relevante ale directivei 2014/53/UE.

Originalul declarației de confirmare poate fi vizualizat pe Internet la următorul URL:  
<http://www.simba-dickie-group.de/de/konformitaetsserklarungen.shtm>



Significația simbolului pe produs, ambalaj sau instrucțiunile de folosire. Aparatele electrice sunt materii prime și locul lor după încheierea ciclului de viață nu este în gunoierul menajer! Ajutați-ne la menajarea mediului și a resurselor, predând acest aparat la punctele corespunzătoare de colectare. Răspunsuri la întrebările referitoare la aceste chestiuni va oferi organizația responsabilă cu colectarea deșeurilor sau comerciantul dumneavoastră specializat.

**Aeronava conține baterii care nu se pot înlocui.****Măsurile de precauție (rugăm a se păstra!)**

1. **AVERTIZARE!** Nerecomandat copiilor cu vârsta sub 8 ani. Pătrați instrucțiunile privind utilizarea pentru consultare viitoare. Ne rezervăm dreptul unor modificări de ordin tehnic și de culoare. Este necesar ajutorul adulților pentru îndepărtarea siguranțelor de transport.
2. Înainte de prima utilizare: citiți informațiile privind utilizarea, împreună cu copilul dumneavoastră.
3. Trebuie explicate funcționarea și utilizarea în siguranță (de preferat prin ilustrații grafice).
4. Pilotarea aeronavei necesită îndemnare și copiii trebuie să fie instruiți sub directă supraveghere a unui adult.
5. Observație pentru adulții supraveghetori: Verificați dacă jucăria este asamblată conform instrucțiunilor. Asamblarea trebuie efectuată sub supravegherea unui adult.
6. Măinile, părul și hainele largi trebuie ținute la distanță de elice (rotor).
7. Nu schimbați și nu modificați nimic la aeronavă!
8. Pentru utilizare în siguranță, camera unde se utilizează jucăria trebuie să fie suficient de mare. Camera trebuie să nu aibă obstacole.
9. Această jucărie este destinată utilizării numai în zona reședinței (casă și grădina).
10. Atenție! Nu porniți și nu pilotați când există persoane, animale sau alte obstacole în raza de zbor a aeronavei. (30m)
11. Atenție: Risc de vătămare a ochilor! Nu pilotați lângă fața dumneavoastră pentru a evita accidente.
12. Nu ridicați niciodată aeronava în timp ce elicea se rotește încă.
13. Spre a se evita o punere în funcțiune neprevăzută, bateriile și acumulatorii trebuie scurtați din jucărie în caz de nefolosire.
14. Întăriți butonul plus în funcțiune emițător și apoi vehiculul spre a se evita o funcționare neprevăzută. La oprire, a se deconecta întâi vehiculul și apoi emițătorul.
15. Folosiți în mod exclusiv bateriile stabilite în acest scop! Plasați-le astfel încât poliți pozitivi și negativi să se afle la locul corect! Nu aruncați bateriile consumate în gunoier menajer, ci duceți-le la un punct de colectare sau eliminați-le printr-un depozit de deșeurii speciale. Înlăturați bateriile consumate din jucărie. Nu este permisă încărcarea bateriilor nereîncărcabile. Bateriile reîncărcabile se vor scoate din jucărie înainte de încărcare. Încărcarea bateriilor reîncărcabile este permisă exclusiv sub supravegherea adulților. Nu folosiți tipuri diferite de baterii și nu introduceți componentele bateriilor noi și folosite. Nu scurcuițați căile de conectare. Nu amestecați baterii noi și vechi. Nu amestecați bateriile alcaline, standard (carbon-zinc) și reîncărcabile.
16. Se interzice introducerea firelor în prizele electrice.
17. Nu suntem responsabili de nicio pierdere de date și nici de vreo deteriorare de software, sau de altă deteriorare a computerului sau a accesoriilor provocată de încărcarea acumulatorilor.
18. A se verifica regulat aparatul de încărcare în privința deteriorărilor. În cazul unei defecțiuni, nu este permisă folosirea aparatului de încărcare până la repararea completă. A se efectua procesul de încărcare numai în încăperi uscate, a se proteja aparatul față de umiditate.
19. Jucăria trebuie conectată numai la echipament de Clasa II care poartă următorul simbol.

**Service:**

În cazul în care articolul manifestă deranjamente de funcționare, vă rugăm să vă adresați cu încredere unității comerciale în care ați cumpărat jucăria. În cazul în care nu vi se poate da ajutor acolo, vă rugăm să folosiți service-ul nostru din internet la adresa <http://service.dickietoys.de>

**A****Вертолетом**

- 1 Рама с защитой лопастей
- 2 Лопасть несущего винта
- 3 Контрольная лампочка
- 4 Порт зарядного устройства
- 5 Выключатель

**B****Дистанционное управление**

- 1 Рычаг управления  
(Вверх/Вниз/ поворот влево / поворот право)
- 2 Выбор скорости  
(+; Высокая скорость -Низкая скорость)
- 3 Выключатель
- 4 Контрольная лампочка
- 5 а. Рычаг управления  
(Вперед/Назад / левое боковое направление правое боковое направление)
- б. Режим 3D-полета
- 6 Батарейный отсек
  - 1 Крышка батарейного отсека
  - 2 точная регулировка

**C****Зарядка****Зарядка через кабель USB**

Вставьте зарядный USB-кабель в USB-разъем компьютера и подключите двухконтактный разъем к торцу вертолета. Индикатор зарядного USB-кабеля будет включен. Время зарядки составляет примерно 45 минут. Когда аппарат полностью зарядится, индикатор начнет светиться

**Отключите зарядный кабель летательного аппарата после завершения зарядки.****D****Включение питания**

- 1 Включите квадрокоптер и убедитесь, что он установлен горизонтально.
- 2 Установите переключатель питания на контроллере в положение ON (ВКЛ), индикатор питания начнет мигать.
- 3 Переверните рычаг дроссельной заслонки в верхнее положение, а затем снова верните его обратно в нижнее положение. В это время передатчик издает один отчетливый звуковой сигнал. Это означает, что вертолет готов к полету.

**E****Автоматическая калибровка**

Подключите аккумулятор к квадрокоптеру и убедитесь, что он установлен горизонтально. Одновременно переведите левый рычаг управления в левый нижний угол, а правый рычаг в правый нижний угол. Через 3 секунды на передней части квадрокоптера мигнет светодиодный индикатор — настройка завершена. Теперь квадрокоптером можно управлять. Предупреждение. Если после настройки квадрокоптер продолжает заносить, подключите к нему питание и повторите шаги D и E.

- 1 точная регулировка

**F****Управление вертолетом****G****Выбор скорости**

Нажмите кнопку "-", чтобы уменьшить скорость. Нажмите кнопку "+", чтобы увеличить скорость.

**H****Режим 3D-полета**

Во время полета нажмите правый рычаг вниз, а затем переместите в нужную сторону. Квадрокоптер будет двигаться в выбранном направлении.

**RUS****I****Замените пропеллер**

Следите за тем, чтобы пропеллер находился в правильном положении, иначе устройство не сможет летать.

**J****Утилизация батарее****Уважаемый покупатель!**

Мы рады, что вы выбрали это детализованное и высококачественное изделие. Чтобы изделие прослужило как можно дольше, обращайтесь с ним заботливо, предотвращая повреждение хрупких деталей конструкции. Чтобы не допустить случайного включения, извлекайте батареи и аккумуляторы, когда игрушка не используется. Надеемся, вы получите настоящее наслаждение от игры!

**Вертолет не работает**

- Убедитесь, что переключатели питания на передатчике и вертолете находятся в положении ON (ВКЛ).
- Убедитесь, что батарейки правильно установлены в передатчике.
- Полностью ли заряжена батарея?
- Возможно, контакты батарей погнулись или загрязнены.
- Убедитесь, что батареи не разрядились и не имеют повреждений.

**Вертолет не работает должным образом; диапазон управления слишком мал!**

- Возможно, заканчивается заряд в батареях (аккумуляторах).
- Убедитесь, что устройство не используется под прямыми солнечными лучами.

**!****Внимание!**

Производитель не несет ответственности за нарушение радио- и телевизионного сигнала, вызванное внесением неразрешенных изменений в конструкцию устройства. Внесение таких изменений может послужить причиной утраты собственником права на пользование устройством.

**CE****Заявление о соответствии**

директиве 2014/53/EU (RED). Настоящим Dickie-Spielzeug GmbH & Co. KG заявляет, что данный товар удовлетворяет основным требованиям и другим соответствующим предписаниям директивы 2014/53/EU.

Оригинал заявления о соответствии находится в Интернете по следующему адресу:  
<http://www.simba-dickie-group.de/de/konformitaetserklarungen.shtml>

**!**

Значение данного символа на продукте, упаковке или инструкции по эксплуатации. Электроприборы содержат ценные ресурсы и не должны поэтому по окончании эксплуатации выбрасываться вместе с обыкновенными бытовыми отходами! Помогите нам в деле охраны окружающей среды и сбережения ресурсов и отдайте этот прибор в соответствующих пунктах приема электротехнических отходов и их переработки. На Ваши вопросы по этому поводу Вам дадут ответ занимающиеся такой переработкой учреждения либо продавцы наших специализированных магазинов.

**Летательный аппарат содержит незаменимую батарею.****!****Меры предосторожности (не выбрасывайте!)****!**

1. **ВНИМАНИЕ!** Не предназначено для детей младше 8 лет. Сохраните инструкцию для использования в дальнейшем. Производитель оставляет за собой право на цветовые и технические модификации. Необходимо помочь взрослым для того чтобы удалить предохраняющие части упаковки.
2. Перед первым запуском прочитайте инструкцию для пользователя вместе с ребенком.
3. Пользователю необходимо объяснить порядок управления и безопасного использования (желательно с помощью графических иллюстраций).
4. Управление вертолетом требует определенных навыков, поэтому ребенок сначала должен потренироваться под непосредственным наблюдением взрослых.
5. **Примечание для взрослых наблюдателей:** Убедитесь, что игрушка собрана по инструкции. Сборка должна выполняться под пристальным взглядом.
6. Руки, волосы и одежду необходимо держать подальше от пропеллера (винта).
7. Не изменяйте конструкцию вертолета!
8. В целях безопасности помещение, где используется игрушка, должно быть достаточно просторным. В нем необходимо убрать все преграды. Эту игрушку можно использовать только в домашних условиях (в доме или в саду).
9. **Внимание!** Не заводите и не запускайте летательный аппарат, если в пределах дальности полета находятся люди, животные или какие-либо препятствия. (30м)
10. Осторожно: есть риск травмировать глаза! Во избежание травм не допускайте полета игрушки вблизи лица.
11. Никогда не берите устройство в руки, если пропеллер еще вращается.
12. Чтобы не допустить случайного включения, извлекайте батареи и аккумуляторы, когда игрушка не используется.
13. Чтобы не допустить непредусмотренного использования, вначале включайте передатчик, а затем — транспортное средство. Выключение в обратной последовательности: вначале транспортное средство, а затем — передатчик.
14. Используйте только указанные изготовителем батареи! Правильно располагайте позитивные и негативные полюса! Не выбрасывайте использованные батареи с бытовым мусором; передавайте их в пункты приема или выбрасывайте в специальные контейнеры. Извлекайте из игрушки разряженные батареи. Не пытайтесь заряжать не перезаряжаемые батареи. Перед зарядкой извлеките перезаряжаемые аккумуляторы из игрушки. Аккумуляторные батареи должны заряжаться только под наблюдением взрослых. Не используйте одновременно батареи различных типов, а также старые и новые батареи. Не допускайте короткого замыкания контактов. Не устанавливайте одновременно старые и новые батареи. Не используйте одновременно щелочные, стандартные (угольно-цинковые) и перезаряжаемые батареи.
15. В выходные гнезда провода не вставляли.
16. Мы не несем ответственности за любую потерю данных, сбои в работе программного обеспечения и другие повреждения компьютера или аксессуаров, вызванные зарядкой аккумулятора.
17. Регулярно проверяйте зарядное устройство на наличие повреждений. Запрещается использовать поврежденное зарядное устройство до того, как оно будет полностью отремонтировано. Заряжайте батареи только в сухих помещениях, берите игрушку от воздействия влаги.
18. Игрушку можно подключать только к оборудованию класса II, имеющему следующие обозначения.

**Сервис:**

При выявлении неисправностей в изделии, уверенно обращайтесь в торговое предприятие, где Вы приобрели игрушку. В случае, если и там Вам не смогут помочь, воспользуйтесь нашим сервисом в интернете по адресу <http://service.dickietoys.de>

**РУССКИЙ**



- A Lietadla**
- Ochranný rám rotora
  - Rotorové listy
  - Kontrolka
  - Nabíjaci port
  - Zapínač a vypínač

- B Diaľkové ovládanie**
- Ovládacia páka (Hore/dole/vľavo/vpravo)
  - Voľba otáčok (+: Vysoká rýchlosť: -: Nízka rýchlosť:)
  - Zapínač a vypínač
  - Kontrolka
  - a. Ovládacia páka (Dopredu/dozadu/ľavá strana/pravá strana)
  - b. 3D akrobatický režim
  - Priehradka na batériu
  - Uzáver priehradky na batériu
  - Fina nastavitev

- C Nabíjanie**  
**Nabíjanie cez USB kábel**
- Vložte USB nabíjaci kábel do vášho počítača cez rozhranie USB a pripojte dvojkvôlkovú nabíjaciu zásuvku do nabíjacieho portu lietadla. Zhasne sa kontrolka nabíjania. Doba nabíjania je asi 45 minút, kontrolka nabíjania rozsvieti, keď je lietadlo celkom nabité.

**Lietadlo odpojte od nabíjacieho kábla po nabití.**

- D Zapnite.**
- Zapnite lietadlo a uistite sa, že je umiestnené vodorovne.
  - Prepnite hlavný vypínač na ovládači do polohy ON, kontrolka napájania bude blikať.
  - plynu do najvyššej polohy a potiahnite ju späť do najnižšej polohy, z vysielča sa ozve pípnutie, čo znamená, že lietadlo sa prešlo do predletového stavu.

- E Automatická kalibrácia**
- Pripojte batériu na lietadlo a skontrolujte, či je umiestnená vodorovne. Naraz potiahnite ľavú páčku do ľavého dolného rohu a pravú páčku do pravého dolného rohu. Po 3 sekundách sa rozblíka LED kontrolka na prednej časti lietadla, nastavenie je dokončené. Teraz môžete riadiť lietadlo.
- Varovanie: Ak je lietadlo stále unášané po úprave, znovu pripojte jeho napájanie a zopakujte bod D a E.
- Fina nastavitev

**F Ovládanie lietadla**

- G Voľba otáčok**
- Stlačte tlačidlo „-“ pre nízke rýchlosti  
Stlačte tlačidlo „+“ pre vysoké rýchlosti

- H 3D akrobatický režim**
- Počas letu stlačte pravú páčku dole a potom presuňte v požadovanom smere. Kvadroptéra sa bude pohybovať v požadovanom smere.

- I Zmena vrtule**
- Dávajte pozor na správnu polohu vrtule, inak lietadlo nemôže lietať.

**J Likvidácia batérie**

**Milý zákazník,**

teší nás, že ste sa rozhodli pre tento tak do detailov vypracovaný a kvalitný výrobok. Aby ste sa mohli dlho radovať z Vášho modelu prosíme Vás, aby ste s týmto výrobkom zachádzali starostlivo, aby ste tak zabránili poškodeniu chĺstových prírodných častí. Aby nedošlo k neočakávanému uvedeniu do činnosti, musia byť batérie a akumulátory pri nepoužívaní z hračky vybrané. Želáme Vám pri hre veľa zábavy!

- ? Lietadlo nefunguje**
- Sú hlavný vypínač vysielča a lietadlo prepnuté do polohy „ON“?
  - Sú batérie správne vložené do vysielča?
  - Bolo zariadenie úplne nabité?
  - skontrolovať, či nie sú náhodou kontakty na baterkách ohnuté alebo zapínané,
  - skontrolovať, či nie sú batérie vybité alebo poškodené.

- Lietadlo nefunguje správne; dolet je príliš krátky!**
- Nevynecháva výkon batérie/akumulátorov?
  - Nie je prístroj prevádzkovaný na priamom slnečnom svetle?

**Upozornenie:**

Výrobca nezodpovedá za žiadne rušenie rozhlasu alebo televízie, ktoré môže byť spôsobené neautorizovanou modifikáciou na tomto zariadení. Takéto modifikácie môžu zrušiť právo používania pri používaní.

**CE Prehlásenie o zhode**

podľa smernice 2014/53/EÚ (RED). Týmto prehlasuje firma Dickie-Spielzeug GmbH & Co. KG, že výrobok je v zhode so základnými požiadavkami a ostatnými relevantnými predpismi smernice 2014/53/EÚ.

Originál vyhlásenia o zhode je k nahliadnutiu na internete na nasledujúcej URL:  
<http://www.simba-dickie-group.de/de/konformitaetsserklaerungen.shtml>



Význam symbolu na výrobku, obale alebo návode na použitie. Elektrické prístroje sú zbernou surovinou a nepatria po ukončení životnosti do domového odpadu! Pomáhajte nám pri ochrane životného prostredia a ochrane prírodných zdrojov a odovzdajte tento prístroj na danom zbernom mieste. Otázky k tomu Vám zodpovie organizácia zodpovedná za odstraňovanie odpadov alebo Váš predajca.

**Lietadlo obsahuje batériu, ktorá nie je vymeniteľná.**



**Bezpečnostné opatrenia (prosíme o uschovanie!)**



- UPOZORNENIE!** Nevhodné pre deti mladšie ako 8 rokov. Odložte si tieto pokyny pre budúcu potrebu. Farebné a technické zmeny zostávajú vyhradené. Na odstránenie dopravnej poistky je nevyhnutná pomoc dospelých.
- Pred prvým použitím: prečítajte si návod na použitie, spoločne s vašim dieťaťom.
- Obsluha a bezpečné použitie musia byť vysvetlené (najlepšie zrozumiteľnými ilustráciami).
- Používanie vrtulníka vyžaduje nácvik a deti sa musia zaučiť pod priamym dohľadom dospelého osoby.
- Poznámka pre dospelý dohľad : Skontrolujte, či je hračka zostavená podľa návodu. Montáž je nutné vykonávať pod dohľadom dospelého osoby.
- Ruky, vlasy a voľné oblečenie sa musí udržiavať v bezpečnej vzdialenosti od vrtule (rotora).
- Na vrtulníku nevykonávajte žiadne úpravy!
- Pre bezpečné použitie je nutné túto hračku používať len v dostatočne veľkých priestoroch. V miestnosti nesmú byť žiadne prekážky.
- Táto hračka je určená na použitie doma alebo na záhrade.
- Upozornenie! Nešarajte a nelietajte s lietadlom, ak sú v jeho letovom priestore osoby, zvieratá alebo iné prekážky. (30m)
- Upozornenie: Nebezpečenstvo poranenia očí! Nikdy nelietajte v blízkosti tváre, hrozí nebezpečenstvo poranenia.
- Nikdy nezdvíhajte lietadlo hore, keď sa vrtula stále otáča.
- Abyste nedošlo k neočakávanému uvedeniu do činnosti, musia byť batérie a akumulátory pri nepoužívaní z hračky vybrané.
- Najsprávnejšie musí byť zapnutý vysielča a až potom vozidlo samotné, aby nedošlo k neočakávanému uvedeniu do činnosti. Pri vypínaní najskôr vypnúť vozidlo a až potom vysielča.
- Používajte výhradne predpísaný typ batérií ! Vložte ich tak, aby kladná a záporná póly boli na správnom mieste. Nevyhádzajte použité batérie do komunálneho odpadu, ale odnesiete ich do zberne alebo zlikvidujte na skládke nebezpečného odpadu. Vybité batérie z hračky vytiahnite. Batérie, ktoré nie sú určené na dobíjanie, sa nesmú dobíjať. Batérie, ktoré sa dajú dobíť, pred dobíjaním vytiahnite z hračky. Dobíjanie batérie sa musia dobíjať výhradne pod dohľadom dospelých osôb. Nepoužívajte súčasne rozdielne typy batérií a nové a použité batérie. Neskratujte spojovacie mostíky. Nepoužívajte súčasne nové a staré batérie, alkalické batérie, štandardné batérie (uhlík-zinok) a dobíjacie batérie.
- Nevsuvajte vodiče do zásuviek.
- Nezodpovedáme za stratu údajov alebo poškodenie softvéru alebo iné poškodenia počítača alebo príslušenstva spôsobené nabíjaním batérie.
- V prípade zistenia poškodenia nesmie byť prístroj používaný až do konečného a úplného odstránenia poruchy. Nabíjanie uskutočňovať len v suchých miestnostiach. Prístroj je treba chrániť pred mokrom.
- Hračka sa smie pripojiť len na zariadenie triedy II s nasledujúcim symbolom.



**Service:**

Keby výrobok vykazoval funkčné poruchy, obráťte sa bez obáv na predajcu, v ktorej ste hračku kúpili. Ak vám nedokáže pomôcť, využite náš internetový servis na adrese <http://service.dickietoys.de>



**A****Zrakoplov**

- 1 Zaščiti okvir za krake
- 2 Rotor
- 3 Kontrolna luč
- 4 Vrata za polnjenje
- 5 Stikalo za vklop/izklop

**B****Daljinsko krmiljenje**

- 1 Krmilna ročica (gor/dol/ levo/desno)
- 2 Izбира hitrosti (+:Visoka hitrost -: Nizka hitrost)
- 3 Stikalo za vklop/izklop
- 4 Kontrolna luč
- 5 a. Krmilna ročica (naprej/nazaj/ v levo/ v desno)
- 5 b. 3D način jadranja
- 6 Predal za baterije
- 7 zapiralo predala za baterije
- 8 Jemné nastavenje

**C****Polnjenje****Polnjenje prek kabla USB**

Vstavite napajalni kabel USB v vmesnik USB na računalniku in ga priključite v vtičnico za polnjenje za vtič z dvema nožicama na plovilu. Lučka za polnjenje USB bo ugasnjena. Polnjenje traja približno 45 minut. Lučka kabla za polnjenje bo zasvetila, kar pomeni, da je plovilo napolnjeno.

**Ko je baterija napolnjena, je treba iz zrakoplova izključiti polnilni kabel.**

**D****Vklopite**

- 1 Vključite zrakoplov in se pripravite, da stoji vodoravno.
- 2 Stikalo za vklop/izklop na upravljalniku premaknite v položaj ON (Vključeno). Lučka za prikaz stanja bo utripala.
- 3 Potisnite ročico za plin v najvišji položaj, nato pa jo povlecite nazaj v najnižji položaj. Tokrat se bo iz oddajnika zaslisal en jasen pišč. kar označuje, da je plovilo v stanju pred letenjem.

**E****Samodejno umerjanje**

V zrakoplov priključite baterijo in se pripravite, da stoji vodoravno. Ihkrti povlecite levo ročico v spodnji levi kot in desno ročico v spodnji desni kot. Po treh sekundah bo LED lučka na zrakoplovu utripala in nastavev bo končana. Sedaj lahko nadzorujete zrakoplov. Opozorilo: Če po nastavitvi še vedno drsi, ponovno priključite napajanje zrakoplova in ponovite točki D in E.

- 1 Jemné nastavenje

**F****Delovanje plovila****G****Izбира hitrosti**

Pritisnite gumb "-" za nizko hitrost  
Pritisnite gumb "+" za visoko hitrost

**H****3D način jadranja**

Med letom potisnite desno ročico navzdol in se nato premaknite v željeno smer. Quadcopter se bo obrnil v željeno smer.

**SI****I****Zamenjajte propeler**

Prepričajte se, da je položaj propelerja pravilen, sicer zrakoplov ne more leteti.

**J****Odstranjevanje baterije****Dragi kupec,**

veseli smo, da ste se odločili za ta v detajlih zvest in visokokakovosten izdelek. Da se boste dolgo veselili svojega modela, vas prosimo, da skrbno ravnate s tem artiklom in tako preprečite poškodovanje občutljivih priključnih delov. Da se izognete nepredvidnemu zagonu, morate v primeru neuporabe igrače iz nje odstraniti baterije in akumulatorje. Želimo vam veliko zabave pri igri!

**?****Plovilo ne deluje**

- Ali je stikalo za vklop na oddajniku in plovilu v položaju »ON«?
- Ali so v oddajniku baterije pravilno vstavljene?
- Ali je baterija naprave popolnoma napolnjena?
- Ali so kontakti baterije prepognjeni oz. umazani?
- Ali so baterije izpraznjene ali pokvarjene?

**Plovilo ne deluje pravilno – domet je premajhen.**

- Ali moč baterij/akumulatorjev upada?
- Ali napravo upravljate v neposredni sončni svetlobi?

**!****Pozor:**

Proizvajalec ni odgovoren za kakršno koli radijsko ali televizijsko motnjo, ki je bila izzvana zaradi nepooblaščenih sprememb na tej opremi. Takšne spremembe lahko razveljavijo pravico uporabnika do uporabe.

**CE****Izjava o skladnosti**

v skladu s Smernico 2014/53/EU (RED). Dickie-Spielzeug GmbH & Co. KG izjavlja, da je artikel izdelan v skladu z osnovnimi zahtevami in drugimi ustreznimi predpisi, ki jih vsebuje Smernica 2014/53/EU. Originalno izjavo o skladnosti lahko najdete na naslednjem spletnem naslovu:  
<http://www.simba-dickie-group.de/de/konformitaetsserklaerungen.shtml>



Pomim simbola na izdelku, pakiranju ali navodilu za uporabo. Električne naprave so sekundarne surovine, in, kot takšne, ne sodijo med hišne odpadke! Pomagajte nam pri zaščiti okolja in surovin, ter odložite tisto napravo na ustreznih zbirališčih sekundarnih surovin. Na morebitna vprašanja Vam lahko odgovori ustanova, pristojna za odstranjevanje odpadkov ali Vaša trgovina.

**Zračno plovilo vsebuje baterijo, ki ni nje mogoče zamenjati.****!****Preventivni ukrepi**

**(Prosimo vas, da jih shranite!)**



1. **OPOZORILO!** Ni primerno za otroke, mlajše od 8 let. Navodila za uporabo shranite, če jih boste v prihodnje še potrebovali. Pravice do barvnih in tehničnih sprememb je pridržana. Da bi odstranili transportna varovala, je nujna pomoč odraslih oseb.
2. Pred prvo uporabo: skupaj z otrokom preberite navodila za uporabo.
3. Jasno je treba pojasniti delovanje in varno uporabo (po možnosti s slikami).
4. Letenje s plovilom zahteva nekatere spretnosti. Otroke je treba o tem poučiti pod neposrednim nadzorom odrasle osebe.
5. Opomba za nadzorne odrasle osebe: Preverite, ali je igrača sestavljena po navodilih. Sestavljanje mora potekati pod nadzorom odrasle osebe.
6. Pazite, da roke, lasje in ohlapna oblačila ne pridejo v propeler (rotor).
7. Plovila nikakor ne spreminjajte ali prilagajajte!
8. Za varno uporabo mora biti prostor, v katerem se igrača uporablja, dovolj velik. V prostoru ne sme biti ovir, kot so luči, viseči predmet itd.
9. Igrača je namenjena samo uporabi v domačem okolju (hiša in vrt).
10. Pozor! Letalo nikakor ne sme vzleteti ali leteti, kadar so v območju letenja osebe, živali ali kakršni koli predmeti. (30m)
11. Pozor: Nevarnost za poškodbe oči! Ne letite v bližini obraza, da se izognete poškodbam.
12. Plovila nikoli ne dvigujte, dokler se propelerji še vrtijo.
13. Da se izognete nepredvidnemu zagonu, morate v primeru neuporabe igrače iz nje odstraniti baterije in akumulatorje.
14. Najprej vklopite oddajnik in potem vozilo, da se izognete nehotenemu zagonu. Pri izklopu vedno najprej izklopite vozilo in šele potem oddajnik.
15. Uporabljajte izključno baterije, ki so temu namenjene! Vstavite jih na način, da so pozitivni in negativni polni na ustreznih mestih! Ne vrzite istrosene baterije v koš za smeti, temveč jih odnesite na ustrezno zbiralno postajo ali na odlagališče za posebne odpadke. Odstranite prazne baterije iz igrače. Baterij, ki niso polnjive, ne smete polniti. Polnjive baterije je potrebno pred polnjenjem vzeti ven iz igrače. Polnjive baterije je dovoljeno polniti samo pod nadzorom odraslih. Ne uporabljajte baterije različnih tipov ter istočasno nove in rabljene baterije. Ne spojite kratko priključne navadne. Ne mešajte nove in stare baterije. Ne mešajte alkalne, nevtrane (ogelj-cink) in polnjive baterije.
16. V vtičnice ne vstavljajte žic.
17. Ne odgovarjamo za nobeno izgubo podatkov, poškodbe programske opreme ali druge poškodbe računalnika ali dodatne opreme, ki so posledica polnjenja baterij.
18. Redno preverjajte polnilnik glede poškodb. V primeru poškodbe se polnilnika ne sme uporabljati dokler se popolnoma ne popravi. Postopek polnjenja izvajajte le v suhih prostorih, napravo zaščitite pred vlago.
19. Igračo lahko priključite le z opremo razreda II, ki nosi naslednji simbol.

**Podpora:**

Če izdelek ne deluje pravilno, se obrnite na trgovino, kjer ste igračo kupili. Če vam tam ne morejo pomagati, obiščite našo podporo na internetu na <http://service.dickietoys.de>

**SLOVENŠČINA**

**A**

**Релікоптера**

- Захисна рама лопатей
- Лопаття тягового гвинта
- Контрольний індикатор
- Порт зарядного пристрою
- Вимикач

**B**

**Дистанційне керування**

- Вибір керування (Вгору/Вниз / поворот ліворуч / поворот праворуч)
- Вибір швидкості (-: Висока швидкість, +: Низька швидкість)
- Вимикач
- Контрольний індикатор
- a.** Важіль керування (Вперед / Назад / Напрямок вліво Напрямок вправо)
- b.** Режим вищого 3D пілотажу
- Відділення для батарейок
- Кришка відділення для батарейок
- точне регулювання

**C**

**Зарядження**

**Зарядження через кабель USB**

Вставте USB-зарядку в USB-роз'єм вашого комп'ютера і вставте в зарядний роз'ємка гелікоптера штекер з подвійним контактом. Індикатор USB-зарядки буде вмикаєно. Час заряджання становить 45 хвилин. Індикатор зарядки буде вмикаєно, коли гелікоптер повністю зарядиться.

**Після повної зарядки слід відключити квадрокоптер від зарядного кабелю.**

**D**

**Увімкніть живлення**

- Увімкніть квадрокоптер і переконайтеся, що він встановлений горизонтально.
- Переставте перемикач на блоці керування у положення UBIMK (ON), індикатор живлення почне блимати.
- Пересуньте важіль дроселя у саме верхнє положення і потім пересуньте його у саме нижнє положення, одночасно від передавача пролунає звуковий сигнал, це значить, що гелікоптер знаходиться на передельній фізі.

**E**

**Автоматичне калібрування**

Встановіть в квадрокоптер акумулятор і переконайтеся, що він встановлений горизонтально. Потягніть лівий важіль джойстика в нижній лівий кут і одночасно правий важіль - у нижній правий кут. Через 3 секунди світлодіод на верхній частині квадрокоптера почне блимати. Регулювання завершено. Тепер ви можете контролювати квадрокоптер. Попередження: якщо літальний апарат ще дрейфує після регулювання, вимкніть квадрокоптер і повторіть кроки D і E.

- точне регулювання

**F**

**Експлуатація гелікоптера**

**G**

**Вибір швидкості**

Натискайте кнопку "-", щоб зменшити швидкість Натискайте кнопку "+", щоб збільшити швидкість

**H**

**Режим вищого 3D пілотажу**

У режимі польоту натисніть правий важіль вниз, а потім пересуньте його у потрібному напрямку. Квадрокоптер полетить у потрібному напрямку.



**I**

**Заміна лопатей**

Зверніть увагу на правильне положення гвинта. В іншому випадку квадрокоптер не зможе літати.

**J**

**Утилізація акумулятора**

**Шановний покупець!**

Ми щиро вдячні вам за придбання деталізованої високоякісної іграшки! Щоб іграшка прослужила вам якомога довше, поведіться з нею дбайливо, намагайтеся не пошкодити чутливі зовнішні елементи. Щоб запобігти випадковому вмикаєню, виймайте батарейки, коли іграшка не використовується. Сподіваємося, ви отримаєте справжнє задоволення від гри!

**?**

**Гелікоптер не працює**

- Переверіте, чи увімкнений перемикач на передавачі та гелікоптері у положення UBIMK (ON).
- Чи правильно вставлені у передавач батареї?
- Чи повністю заряджені пристрій?
- Можливо, забруднені або деформовані контакти батарейок.
- Можливо, батарейки розрядилися або пошкоджені.

**Гелікоптер працює належним чином; занадто малий діапазон!**

- Переверіть рівень заряду батарейок.
- Чи керується пристрій під прямим сонячним світлом?

**!**

**Увага!**

Виробник не несе відповідальності за перешкоди проходженню телевізійного і радіосигналу, спричинені внесенням нездолеваних змін у конструкцію іграшки. Внесення таких змін може призвести до втрати власником права на користування іграшкою.

**CE**

**Заява про відповідність**

директиви EC 2014/53/EU (RED) Компанія Dickie-Spielzeug GmbH & Co. KG заявляє, що продукт відповідає основним вимогам та іншим положенням директиви EC 2014/53/EU.

Оригінал декларації про відповідність можна переглянути в Інтернеті за наступною адресою: <http://www.simba-dickie-group.de/de/konformitaetserklaerungen.shtml>

Значення символу на продукті, упаковці або у посібнику з експлуатації. Електроприлади містять цінні матеріали і не повинні утилізуватися разом із побутовим сміттям. Здавши прилад до відповідного пункту прийому, ви зробите посильний внесок у справу захисту навколишнього середовища і раціонального використання природних ресурсів. Для отримання відповідної інформації звертайтеся до підприємства з переробки сміття або до спеціалізованих закладів торгівлі.



**Акумулятор літального апарата не замінюється.**



**Застережні заходи (будь ласка, не викидайте!)**

- УВАГА!** Для дітей старше 8 років. Зберігайте інструкцію для подальшого використання. Можлива зміна кольору і технічних характеристик. Для зняття захисних елементів упаковки необхідна допомога дорослих. Перед першим запуском прочитайте інструкцію для користувача разом із дитиною.
- Експлуатація та безпечне використання мають бути пояснені (переважно графічними зображеннями).
- Керування польотом вимагає навички і діти мають бути навчені під безпосереднім наглядом дорослих.
- Примітка для дорослих: Переконайтеся, що іграшка складена відповідно до інструкції. Складання має провадитися під наглядом дорослого.
- Руки, волосся і одяг тримайте подалі від пропелера (гвинта). Не вносіть зміни і не модифікуйте гелікоптер!
- Заради безпеки приміщення, де використовується іграшка, має бути достатньо просторим. З нього необхідно виймати всі перешкоди.
- Цю іграшку можна використовувати тільки в домашніх умовах (у будинку або в саду).
- Увага! Не запускайте гелікоптер та не давайте йому літати, якщо будь-які особи, тварини або інші перешкоди знаходяться у межах польоту гелікоптера. (30м)
- Обережно: є ризик травмувати очі! Щоб уникнути травм, не допускайте польоту іграшки біля обличчя.
- Ніколи не піднімайте гелікоптер, поки лопаті ще обертаються.
- Щоб запобігти випадковому вмикаєню, виймайте батарейки, коли іграшка не використовується.
- Щоб запобігти непередбаченому використанню, виймайте спочатку передавач, а потім транспортний засіб. Вимикаєню у зворотній послідовності: спочатку транспортний засіб, а потім передавач.
- Використовуйте тільки вказані батареї! Встановлюйте полюси батарей належним чином! Не викидайте використані батареї разом із побутовим сміттям. Здавайте їх тільки до спеціальних пунктів прийому або викидайте у спеціальні смітники. Виймайте роз'єдрані батареї з іграшки. Не намагайтеся заряджати батареї, що не перезаряджаються. Перед заряджанням витягніть акумуляторні батареї з іграшки. Заряджання акумуляторних батарей повинно здійснюватися тільки під наглядом дорослих. Не встановлюйте разом нові та використані батарейки. Не замикайте клемми батарей накоротко. Не встановлюйте разом старі та нові батарейки. Не використовуйте разом лужні, звичайні (вигульовано-цинкові) батареї та акумулятори.
- Вихідні гнізда проводів не вставляти.
- Ми не несемо відповідальності за втрату даних або пошкодження програмного забезпечення або іншого пошкодження комп'ютера або аксесуарів, що виникли через зарядження акумулятора.
- Регулярно перевіряйте зарядний пристрій на наявність пошкоджень. Заряджанняється використовувати пошкоджений зарядний пристрій до проведення ремонту. Заряджання треба проводити в сухому приміщенні. Беріть прилад від вологи.
- Іграшку можна підключати виключно до обладнання класу II, що має наступний символ.



**Сервіс:**

При виявленні несправностей у виробі, впевнено звертайтеся до торгового підприємства, де ви придбали іграшку. У випадку, якщо і там Вам не зможуть допомогти, скористайтесь з нашого сервісу в Інтернеті за адресою <http://service.dickie toys.de>



20 111 9103  
**MERCEDES-AMG  
GT3**



20 111 9056  
**POLICE  
OFFROADER**



20 111 9020  
**MINI  
FLIPPY**



20 111 9103  
**NEON  
CRUSHER**



20 111 9455  
**MUD  
WRESTLER**



20 111 9231  
**TS-RACER**



20 111 9236  
**RED  
TITAN**



20 111 9031  
**MONSTER  
FLIPPY**



20 111 9547  
**PISTENBULLY  
600**



20 111 9256  
**FARMER  
SET**



20 111 9984  
**MERCEDES-BENZ  
ACTROS**



20 111 9986  
**FORKLIFT  
CLARK C25**



20 111 9101  
**ROCK  
CRAWLER**



20 111 9092  
**WIND  
REAPER**



20 111 9419  
**MANTA**



20 111 9548  
**SEA  
LORD**



